

DIGITÁLNÍ FOTOAPARÁT

Z 8

Návod k obsluze

Cz

- Před použitím fotoaparátu si pečlivě přečtěte tento dokument.
- Abyste zajistili správné použití fotoaparátu, nezapomeňte si přečíst část „Pro vaši bezpečnost“ (strana 8).
- Po přečtení si dokument uschovejte na snadno dostupném místě pro budoucí použití.



Pro podrobné pokyny k obsluze naskenujte kód.

referenční příručka nikon Z 8



Před použitím přístroje

Návod k obsluze a Referenční příručka fotoaparátu Z 8

Kromě tohoto dokumentu *Návod k obsluze* je pro fotoaparát k dispozici dokument *Referenční příručka*.

Návod k obsluze (tento dokument)

Návod k obsluze popisuje základní operace fotoaparátu.



Referenční příručka

Vlastnosti a operace fotoaparátu jsou podrobně popsány v dokumentu *Referenční příručka*, který je dodatkem dokumentu *Návod k obsluze*. *Referenční příručka* lze zobrazit na počítačích, chytrých telefonech a tabletech.



Zobrazení dokumentu *Referenční příručka* (webové vydání):



<https://onlinemanual.nikonimglib.com/z8/en/>



Stahování dokumentu *Referenční příručka* (PDF vydání):



Použití objektivů

Více informací o použití objektivů získáte v dokumentaci dostupné v centru stahování Nikon.

Z 8 Model Name: N2120

Návod k obsluze a Referenční příručka fotoaparátu Z 8

Centrum stahování Nikon

Dokumentace pro digitální fotoaparáty, objektivy NIKKOR a blesky je k dispozici v centru stahování Nikon, stejně jako aktualizace firmwaru a software NX Studio a další.

<https://downloadcenter.nikonimglib.com/>



Stahování softwaru Nikon

● Počítačový software

Software Nikon je k dispozici v centru stahování Nikon.

NX Studio: Slouží k zobrazení a úpravám snímků pořízených digitálními fotoaparáty Nikon.

● Aplikace pro chytrá zařízení

Aplikace pro chytrá zařízení jsou k dispozici v obchodech Apple App Store® a Google Play™.

SnapBridge: Umožňuje stahovat snímky a videa do chytrých zařízení pomocí bezdrátového spojení.

Tip: Uživatelská podpora Nikon

Pokud potřebujete technickou podporu, nabízíme několik možností.

- **Pro uživatele v USA:** <https://www.nikonusa.com/>
 - **Pro uživatele v Kanadě:** <https://www.nikon.ca/>
 - **Pro uživatele v Mexiku:** <https://www.nikon.com.mx/>
 - **Pro uživatele v Latinské Americe:** <https://www.nikonamericalatina.com/>
 - **Pro uživatele v Evropě:** <https://www.nikoneurope.com>
 - **Pro uživatele v Asii, Oceánii, na Středním východě a v Africe:**
<https://www.nikon-asia.com/>
-

Obsah balení

Zkontrolujte, jestli se v balení fotoaparátu nacházejí všechny zde uvedené položky.

- Tělo fotoaparátu

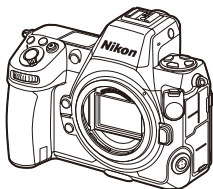



- Krytka sáněk pro upevnění příslušenství BS-1 (dodává se nasazená na fotoaparátu)
 - Gumová ocnice DK-33 (dodává se nasazená na fotoaparát)
 - Krytka těla BF-N1
 - Dobíjecí lithium-iontová baterie EN-EL15c s krytkou kontaktů
 - Nabíječka baterií MH-25a (dodává se včetně zásuvkového adaptéru nebo síťového kabelu v typu a provedení závislejícím na zemi nebo regionu prodeje)
 - Spona kabelu HDMI/USB
 - Popruh na krk AN-DC26
 - Kabel USB UC-E24
 - *Návod k obsluze*
 - Záruční list (vytištěný na zadní straně tohoto návodu)
-
- Paměťové karty se prodávají samostatně.

Uspořádání tohoto dokumentu

Symboly

V tomto dokumentu se objevují následující symboly. Použijte je jako pomůcku pro vyhledání potřebných informací.

	Tento symbol označuje poznámky – informace, které si je třeba přečíst před použitím výrobku.
Tip	Tento symbol označuje tipy a doplňující informace, které vám mohou být při použití tohoto výrobku užitečné.
	Tento symbol označuje odkazy na jiné části tohoto dokumentu.

Konvence

- Tento fotoaparát používá paměťové karty CFexpress (typ B), XQD, SD, SDHC a SDXC. Všechny typy paměťových karet jsou v rámci tohoto dokumentu označovány jako „paměťové karty“. V případě, že je nutné rozlišovat mezi různými typy karet, mohou být použity pojmy jako „paměťová karta CFexpress“, „paměťová karta XQD“ a „paměťová karta SD“.
- Nabíječky baterií jsou v rámci tohoto dokumentu uváděny jako „nabíječky baterií“ nebo „nabíječky“.
- V tomto dokumentu je zobrazení na monitoru fotoaparátu a v hledáčku během fotografování označováno jako „obrazovka provozních informací“. Ve většině případů ilustrace zobrazují monitor.
- Chytré telefony a tablety jsou v rámci tohoto dokumentu uváděny jako „chytrá zařízení“.
- V rámci tohoto dokumentu jsou údaje „formát FX“ a „FX“ používány v odkazech na obrazový úhel ekvivalentní fotoaparátům na kinofilm (35 mm) a údaje „formát DX“ a „DX“ v odkazech na obrazový úhel ekvivalentní fotoaparátům na film APS-C.
- K označení nastavení platných v době dodání fotoaparátu je v rámci tohoto dokumentu používán termín „výchozí nastavení“. Popisy v tomto dokumentu předpokládají použití výchozích nastavení.

Před použitím přístroje **2**

<i>Návod k obsluze a Referenční příručka fotoaparátu Z 8</i>	2
Stážení dokumentace a softwaru.....	3
Centrum stahování Nikon	3
Stahování softwaru Nikon	3
Obsah balení.....	4
Uspořádání tohoto dokumentu.....	5
Symboly.....	5
Konvence	5
Pro vaši bezpečnost.....	8
Upozornění.....	14

Součásti fotoaparátu **18**

Tělo fotoaparátu	18
------------------------	----

První kroky **23**

Nasazení popruhu na krk	23
Nabití baterie	24
Nabíječka baterií	24
Volitelný síťový zdroj/nabíječka EH-7P a síťový zdroj EH-8P: Nabíjení	26
Vložení baterie	30
Vyjmutí baterie	30
Stav baterie	31
Vložení paměťových karet	32
Vyjmutí paměťových karet	34
Nasazení objektivu	35
Sejmutí objektivu.....	36
Nastavení fotoaparátu.....	37

Základy fotografování a přehrávání **40**

Fotografování	40
Záznam videí	44
Přehrávání	47

Řešení možných problémů **48**

Před kontaktováním zákaznické podpory	48
---	----

Technické informace **49**

Péče o fotoaparát	49
Dlouhodobé skladování	49
Péče o fotoaparát a baterii: Upozornění	50
Upozornění: Používání fotoaparátu	50
Upozornění: Používání baterií	55
Upozornění: Používání nabíječky	58
Ochranné známky a licence	59
Upozornění	61
Bluetooth a Wi-Fi (bezdrátová síť LAN)	62
Záruční podmínky - Evropský záruční list společnosti Nikon	67

Pro vaši bezpečnost

Abyste zamezili škodám na majetku nebo zranění sebe či jiných osob, přečtěte si před použitím tohoto výrobku kompletně text „Pro vaši bezpečnost“.

Po přečtení si tyto bezpečnostní pokyny uschovejte na snadno dostupném místě pro budoucí použití.

⚠ NEBEZPEČÍ: Zanedbání upozornění označených tímto symbolem znamená vysoké riziko úmrtí nebo vážného zranění.

⚠ VAROVÁNÍ: Zanedbání upozornění označených tímto symbolem může vést k úmrtí nebo vážnému zranění.

⚠ UPOZORNĚNÍ: Zanedbání upozornění označených tímto symbolem může vést ke zranění nebo škodám na majetku.

⚠ VAROVÁNÍ

Nepoužívejte výrobek za chůze nebo při řízení vozidla.

Zanedbání tohoto upozornění může vést k nehodě nebo jinému zranění.

Výrobek nerozebírejte ani neupravujte. Nedotýkejte se vnitřních částí výrobku, k jejichž odhalení došlo v důsledku pádu výrobku nebo jiné nehody.

Zanedbání těchto upozornění může vést k úrazu elektrickým proudem nebo jinému zranění.

Všimnete-li si jakékoli nestandardní situace, jako jsou například vznik kouře, vysoká teplota nebo neobvyklý zápach výrobku, ihned odpojte baterii nebo jiný zdroj energie.

Pokračující používání výrobku může vést k požáru, popálení nebo jinému zranění.

VAROVÁNÍ

Výrobek uchovávejte v suchu. S výrobkem nemanipulujte mokřýma rukama. Se zástrčkou nemanipulujte mokřýma rukama.

Zanedbání těchto upozornění může vést k požáru nebo úrazu elektrickým proudem.

Neponechávejte svou kůži v dlouhodobějším kontaktu s výrobkem, který je zapnutý nebo zapojený do elektrické sítě.

Zanedbání tohoto upozornění může vést k nízkoteplotním popáleninám.

Nepoužívejte výrobek v přítomnosti vznětlivého prachu nebo plynů, jako je propan, benzín nebo aerosoly.

Zanedbání tohoto upozornění může vést k výbuchu nebo požáru.

Nedívejte se objektivem do slunce nebo jiného silného zdroje světla.

Nedodržení tohoto upozornění může vést k poškození zraku.

Nemiřte bleskem ani pomocným světlem AF na řidiče motorového vozidla.

Zanedbání tohoto upozornění může vést k nehodám.

Výrobek uchovávejte mimo dosah dětí.

Zanedbání tohoto upozornění může vést ke zranění nebo k poruše výrobku. Rovněž mějte na paměti, že malé součásti představují riziko udušení. Dojde-li k polknutí libovolné součásti výrobku dítětem, ihned vyhledejte lékařskou pomoc.

Neomotávejte si ani jiným způsobem neobtáčejte poutka či popruhy výrobku okolo krku.

Zanedbání tohoto upozornění může vést k nehodám.

VAROVÁNÍ

Nepoužívejte baterie, nabíječky, síťové zdroje ani kabely USB, které nejsou určeny konkrétně pro tento výrobek. Při použití baterií, nabíječek, síťových zdrojů a kabelů USB určených pro tento výrobek se vyvarujte následujícího:

- **Poškození, úpravy nebo násilné vytrhávání či ohýbání kabelů, jejich umístování pod těžké předměty nebo vystavování kabelů vysokým teplotám či ohni.**
- **Používání cestovních transformátorů nebo adaptérů určených k převodu jednoho napětí na jiné, resp. používání převodníků ze stejnosměrného na střídavé napětí.**

Zanedbání těchto upozornění může vést k požáru nebo úrazu elektrickým proudem.

Nemanimulujte se zástrčkou při nabíjení výrobku nebo při použití síťového zdroje za bouřky.

Zanedbání tohoto upozornění může vést k úrazu elektrickým proudem.

Prach na kovových částech síťové zástrčky nebo v jejím okolí odstraňte suchým hadříkem.

Pokračující používání výrobku by mohlo způsobit požár.

Nemanimulujte holýma rukama s výrobkem na místech vystavených extrémně vysokým nebo nízkým teplotám.

Zanedbání tohoto upozornění může vést k popáleninám nebo omrzlinám.

UPOZORNĚNÍ

Neponechávejte objektiv namířený do slunce nebo jiného silného zdroje světla.

Světlo zaostřené objektivem by mohlo způsobit požár nebo poškození vnitřních součástí výrobku. Při fotografování objektů v protisvětle udržujte slunce mimo záběr. Sluneční světlo zaostřené uvnitř fotoaparátu v případě slunce v záběru by mohlo způsobit požár.

UPOZORNĚNÍ

Na místech, kde je jeho použití zakázáno, výrobek vypněte. Na místech se zakázaným použitím bezdrátových zařízení vypněte všechny bezdrátové funkce.

Rádiové frekvence vyzařované výrobkem mohou narušovat činnost přístrojů na palubě letadel, v nemocnicích a jiných lékařských zařízeních.

Nebude-li výrobek delší dobu používán, vyjměte baterii a odpojte síťový zdroj.

Zanedbání tohoto upozornění může vést k požáru nebo poruše výrobku.

Neodpalujte záblesky v kontaktu (nebo blízko) s lidskou kůží nebo předměty.

Zanedbání tohoto upozornění může vést k popálení nebo požáru.

Neponechávejte delší dobu výrobek na místech vystavených extrémně vysokým teplotám, například v uzavřeném automobilu nebo na přímém slunečním světle.

Zanedbání tohoto upozornění může vést k požáru nebo poruše výrobku.

Nedívejte se přímo do pomocného světla AF.

Nedodržení tohoto upozornění by mohlo mít nepříznivé následky na váš zrak.

Nepřpravujte fotoaparát nebo objektiv s nasazeným stativem nebo podobným příslušenstvím.

Zanedbání tohoto upozornění může vést ke zranění nebo k poruše výrobku.

Nedotýkejte se paměťových karet v případě, že se na monitoru nebo v hledáčku zobrazuje varování před vysokou teplotou.

Paměťové karty budou horké, což může vést k popálení nebo k pádu a poškození karet po jejich vyjmutí. Mějte na paměti, že horké může být rovněž tělo fotoaparátu a baterie.



UPOZORNĚNÍ

Výrobek udržujte nejméně 5 cm od kardiostimulátorů a dalších lékařských přístrojů.

Lékařské přístroje v těsné blízkosti mohou být ovlivněny magnetem nebo magnety ve výrobku.

NEBEZPEČÍ (Baterie)

S bateriemi nenakládejte nesprávným způsobem.

Zanedbání následujících upozornění může vést k vytečení, přehřátí či prasknutí baterií nebo k požáru:

- Používejte pouze dobíjecí baterie schválené pro použití v tomto výrobku.
- Nevystavujte baterie ohni nebo nadměrným teplotám.
- Baterie nerozebírejte.
- Nezkratujte kontakty baterií dotykem předmětů, jako jsou řetízky na krk, sponky do vlasů nebo jiné kovové předměty.
- Nevystavujte baterie nebo výrobky, ve kterých jsou tyto baterie vloženy, silným nárazům.
- Na baterie nestoupejte, neprorážejte je hřebíky, resp. do nich netlučte kladivem.

Nabíjejte pouze indikovaným způsobem.

Zanedbání tohoto upozornění může vést k vytečení, přehřátí či prasknutí baterií nebo k požáru.

Dojde-li ke kontaktu kapaliny z baterie s očima, vypláchněte oči velkým množstvím čisté vody a ihned vyhledejte lékařskou pomoc.

Poždáná reakce může vést k poškození zraku.

Postupujte podle pokynů personálu letecké společnosti.

Baterie ponechané bez dozoru ve vysokých nadmořských výškách v prostředí bez potřebného tlaku vzduchu mohou vytéct, přehřát se, prasknout nebo se vznítit.

VAROVÁNÍ (Baterie)

Baterie uchovávejte mimo dosah dětí.

Dojde-li k polknutí baterie dítětem, ihned vyhledejte lékařskou pomoc.

Baterie uchovávejte mimo dosah domácích mazlíčků a jiných zvířat.

Baterie mohou v případě prokousnutí, ožvákání nebo jiného poškození zvířaty vytéct, přehřát se, prasknout nebo se vznítit.

Neponožte baterie do vody a nevystavujte je dešti.

Zanedbání tohoto upozornění může vést k požáru nebo poruše výrobku. Dojde-li k zvlhnutí výrobku, ihned jej otřete ručníkem nebo podobným předmětem.

Zaznamenáte-li na bateriích nějaké změny, například změnu zbarvení nebo deformaci, ihned je přestaňte používat. Pokud se dobíjecí baterie EN-EL15c nenabíjí za určenou dobu, přestaňte je nabíjet.

Nedodržení těchto upozornění může vést k vytečení, přehřátí či prasknutí baterií nebo k požáru.

Když již baterie nadále nepotřebujete, izolujte kontakty samolepicí páskou.

Dojde-li ke kontaktu kovových předmětů s kontakty baterie, může dojít k přehřátí či prasknutí baterie nebo k požáru.

Dojde-li ke kontaktu kapaliny z baterie s lidskou kůží nebo oblečením, ihned opláchněte postižené místo velkým množstvím čisté vody.

Zanedbání tohoto upozornění může vést k podráždění kůže.

Upozornění

- Žádná část dokumentace dodávané s tímto výrobkem nesmí být reprodukována, kopírována, šířena, ukládána v zálohovacích systémech nebo v jakékoli formě překládána do jiné řeči bez předchozího písemného svolení společnosti Nikon.
- Společnost Nikon si vyhrazuje právo kdykoli bez předchozího upozornění změnit vzhled a specifikaci hardwaru a softwaru popsaných v této dokumentaci.
- Společnost Nikon nenese odpovědnost za škody vzniklé v důsledku použití přístroje.
- Přestože bylo vynaloženo maximální úsilí k dosažení správnosti a úplnosti informací obsažených v této dokumentaci, uvítáme, sdělíte-li veškerá zjištění o nesrovnalostech nebo chybějících informacích regionálnímu zastoupení společnosti Nikon (adresa je uvedena samostatně).

● **Poznámka týkající se zákazu kopírování nebo reprodukce**

Vezměte na vědomí, že prosté vlastnictví materiálů, které byly digitálně kopírovány nebo reprodukovány prostřednictvím skeneru, digitálního fotoaparátu nebo jiného zařízení, může být trestné podle zákona.

● **Položky, na které se vztahuje zákonný zákaz kopírování nebo reprodukce**

Nekopírujte ani nereprodukuje papírové peníze, mince, cenné papíry, státní dluhopisy, a to ani v případě, že jsou kopie a reprodukce označeny razítkem „Vzorek“.

Je zakázáno kopírovat nebo reprodukovat papírové peníze, mince nebo cenné papíry vydané jinými státy.

Bez předchozího písemného souhlasu vlády je zakázáno i kopírování a reprodukování nepoužitých poštovních známek a pohlednic vydaných státem.

Je zakázáno kopírovat nebo reprodukovat známky vydané státem nebo certifikované dokumenty uvedené v příslušném zákoně.

- **Upozornění týkající se některých druhů kopií a reprodukcí**

Vládními výnosy a platnými zákony země je zakázáno kopírování a rozmnožování cenných papírů vydaných soukromými společnostmi (akcie, směnky, šeky, dárkové kupóny atd.), dopravních legitimací a jízdenek, s výjimkou minimálního množství pracovních kopií pro vnitřní potřebu firmy. Zakázáno je rovněž kopírování a reprodukování cestovních pasů, licencí vydaných veřejnými institucemi a soukromými skupinami, identifikačních karet a lístků, jako jsou povolenky nebo stravenky.

- **Ochrana autorských práv**

Na základě autorského zákona nelze snímky ani videozáznamy děl chráněných autorským právem, které byly pořízeny tímto fotoaparátem, použít bez svolení vlastníka autorských práv. Výjimku představuje osobní využití, ale i toto může být omezeno v případě snímků nebo videí z výstav či živých vystoupení.

- **Používejte výhradně značkové elektronické příslušenství Nikon**

Fotoaparáty Nikon obsahují složité elektronické obvody. Pouze elektronické příslušenství značky Nikon (včetně objektivů, nabíječek, baterií, síťových zdrojů a příslušenství k bleskům), certifikované společností Nikon speciálně pro použití s tímto digitálním fotoaparátem Nikon, je zkonstruováno a otestováno na správnou činnost v rámci provozních a bezpečnostních požadavků těchto elektronických obvodů.

Použití elektronického příslušenství jiných značek může vést k poškození fotoaparátu a být důvodem pro zánik záruky.

Použití dobíjecích lithium-iontových baterií třetích výrobců, které nejsou opatřeny hologramem společnosti Nikon (viz obrázek vpravo), může být překážkou normálnímu provozu fotoaparátu nebo způsobit přehřátí, vznícení, prasknutí nebo vytečení baterie.



Další informace o značkovém příslušenství Nikon vám poskytne autorizovaný prodejce výrobků Nikon.

● Paměťové karty

- Paměťové karty mohou být po použití horké. Buďte proto opatrní při jejich vyjímání z fotoaparátu.
- Neprovádějte následující úkony během formátování nebo záznamu, mazání či kopírování dat do počítače nebo jiného zařízení. Nedodržení těchto upozornění může vést ke ztrátě dat nebo k poškození fotoaparátu či karty.
 - Nevyjímejte ani nevkládejte paměťové karty.
 - Nevypínejte fotoaparát.
 - Nevyjímejte baterii.
 - Neodpojujte síťové zdroje.
- Nedotýkejte se kontaktů karty prsty ani kovovými předměty.
- Nepoužívejte nadměrnou sílu při manipulaci s paměťovými kartami. Nebudete-li dbát tohoto upozornění, může dojít k poškození karty.
- Paměťové karty neohýbejte a chraňte je před pádem a jinými silnými fyzickými rázy.
- Nevystavujte paměťové karty působení vody, tepla a přímého slunečního světla.
- Paměťové karty neformátujte v počítači.

☑ Než budete pořizovat snímky z důležité události

Než se pustíte do pořizování snímků z důležité události (jako je svatba), nebo než odjedete na dovolenou, pořídte několik zkušebních snímků a ujistěte se, že fotoaparát pracuje správně. Společnost Nikon nenese odpovědnost za škody nebo ztráty způsobené poruchou výrobku.

☑ Celoživotní vzdělávání

Součástí závazku společnosti Nikon zajistit trvalou podporu a informace k výrobkům jsou i průběžně aktualizované informace dostupné na následujících stránkách:

- **Pro uživatele v USA:** <https://www.nikonusa.com/>
- **Pro uživatele v Kanadě:** <https://www.nikon.ca/>
- **Pro uživatele v Mexiku:** <https://www.nikon.com.mx/>
- **Pro uživatele v Latinské Americe:** <https://www.nikonamericalatina.com/>
- **Pro uživatele v Evropě:** <https://www.nikoneurope.com>
- **Pro uživatele v Asii, Oceánii, na Středním východě a v Africe:**
<https://www.nikon-asia.com/>

Na těchto stránkách najdete nejnovější informace o výrobcích, tipy, odpovědi na časté otázky (FAQ) a obecné rady o digitální fotografii a zpracování obrazu. Další informace můžete získat u regionálního zastoupení společnosti Nikon. Kontaktní informace najdete na následující adrese:

<https://imaging.nikon.com/>

Součásti fotoaparátu

Tělo fotoaparátu

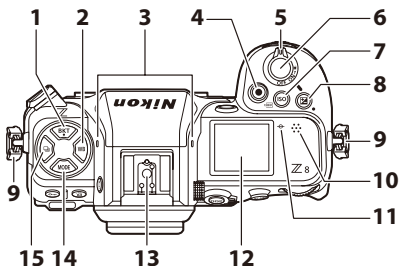

- | | |
|--|--|
| 1 Tlačítko BKT (BKT) | 9 Očko pro upevnění popruhu |
| 2 Tlačítko WB (WB) | 10 Reproduktor |
| 3 Stereofonní mikrofón | 11 Značka obrazové roviny (\ominus) |
| 4 Tlačítko záznamu videa | 12 Kontrolní panel |
| 5 Hlavní vypínač | 13 Sáhky pro upevnění příslušenství
(volitelných blesků) |
| 6 Tlačítko spouště | 14 Tlačítko MODE (MODE) |
| 7 Tlačítko citlivosti ISO (ISO)
Tlačítko FORMAT ($\frac{1}{2}$) | 15 Tlačítko snímacích režimů ($\frac{1}{2}$) |
| 8 Tlačítko korekce expozice ($\frac{1}{2}$) | |

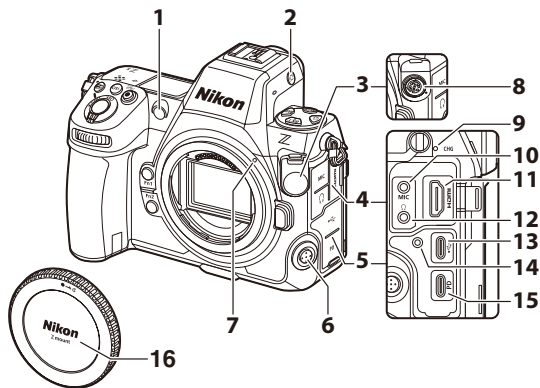

- | | |
|---|--|
| <p>1 Pomocné světlo AF
Světlo předblesku proti
červeným očím
Kontrolka samospouště</p> <p>2 Tlačítko režimů monitoru (I/O)</p> <p>3 Krytka desetikolíkového
konektoru dálkového ovládání</p> <p>4 Krytka konektorů mikrofonu,
sluchátek a HDMI</p> <p>5 Krytka konektoru USB</p> <p>6 Tlačítko zaostřovacích režimů</p> <p>7 Montážní značka objektivu</p> | <p>8 Desetikolíkovaný konektor
dálkového ovládání</p> <p>9 Kontrolka nabíjení</p> <p>10 Konektor pro externí mikrofon</p> <p>11 Konektor HDMI</p> <p>12 Konektor pro sluchátka</p> <p>13 Konektor USB pro data</p> <p>14 Otvor se závitem pro sponu
kabelu HDMI/USB</p> <p>15 Konektor USB pro napájení</p> <p>16 Krytka těla</p> |
|---|--|

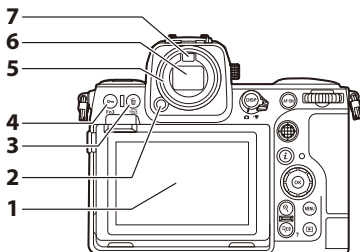

- | | |
|---|-------------------------------------|
| 1 Monitor | 5 Gumová očnice |
| 2 Tlačítko aretace očnice hledáčku | 6 Hledáček |
| 3 Tlačítko mazání (☼) | 7 Snímač pohledu do hledáčku |
| Tlačítko FORMAT (FORMAT) | |
| 4 Tlačítko ochrany (ON) | |
| Tlačítko Fn3 (Fn3) | |

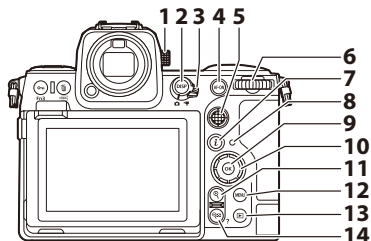

- | | |
|--|--|
| 1 Volič dioptrické korekce | 9 Tlačítko OK (OK) |
| 2 Tlačítko DISP (DISP) | 10 Multifunkční volič |
| 3 Volič fotografování/video | 11 Tlačítko zvětšení výřezu snímku (⊕) |
| 4 Tlačítko aktivace zaostřování (AF-ON) | 12 Tlačítko MENU (MENU) |
| 5 Pomocný volič | 13 Tlačítko přehrávání (▶) |
| 6 Hlavní příkazový volič | 14 Tlačítko zmenšení výřezu snímku/tlačítko náhledů (⊖) |
| 7 Tlačítko „i“ (i) | Tlačítko nápovědy (?) |
| 8 Kontrolka přístupu na paměťovou kartu | |

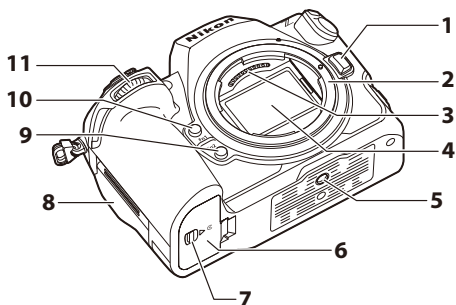

- | | |
|--|---|
| 1 Tlačítko aretace bajonetu | 8 Krytka slotu pro paměťovou kartu |
| 2 Upevňovací bajonet | 9 Tlačítko Fn2 (Fn2) |
| 3 Kontakty CPU | 10 Tlačítko Fn1 (Fn1) |
| 4 Obrazový snímač | 11 Pomocný příkazový volič |
| 5 Stativový závit | |
| 6 Krytka prostoru pro baterii | |
| 7 Aretace krytky prostoru pro baterii | |

První kroky

Nasazení popruhu na krk

Chcete-li nasadit popruh na krk, postupujte podle níže uvedených kroků.

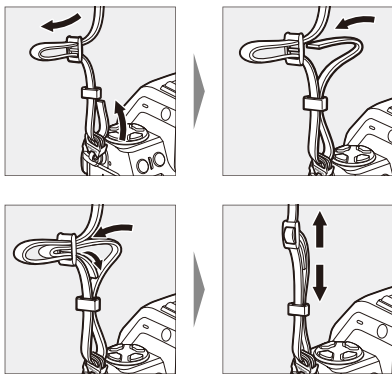

Nabití baterie

Dodanou baterii EN-EL15c před použitím nabijte.

☑ Upozornění: Baterie a nabíječka

Přečtěte si a dodržujte varování a upozornění uvedená v kapitolách „Pro vaši bezpečnost“ (☐8) a „Péče o fotoaparát a baterii: Upozornění“ (☐50).

Nabíječka baterií

V závislosti na zemi nebo regionu se nabíječka dodává včetně zásuvkového adaptéru nebo síťového kabelu.

- **Zásuvkový adaptér:** Po vložení zásuvkového adaptéru do zásuvky pro síťový kabel (1) posuňte aretaci zásuvkového adaptéru vyobrazeným způsobem (2) a otočením adaptéru o 90° adaptér upevníte na místě (3). Vložte baterii a zapojte nabíječku do elektrické sítě.

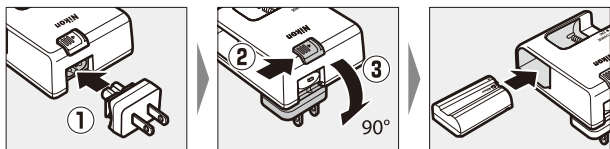

- **Síťový kabel:** Po zapojení síťového kabelu se zástrčkou ve vyobrazené orientaci vložte baterii do nabíječky a zapojte kabel do elektrické sítě.

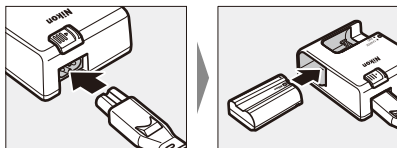

- Vybitá baterie se plně nabije přibližně za 2 hodiny a 35 minut.

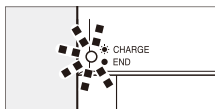

Nabíjení baterie (bliká)

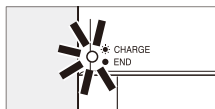

Nabíjení dokončeno (svítí)

Pokud kontrolka **CHARGE** rychle bliká

Pokud kontrolka nabíjení **CHARGE** rychle bliká (8× za sekundu):

- **Baterie nebyla vložena správně:** Odpojte nabíječku od elektrické sítě a vyjměte a znovu vložte baterii.
- **Okolní teplota je příliš vysoká nebo příliš nízká:** Nabíječku baterií používejte při teplotách v určeném teplotním rozsahu (0–40 °C).

Pokud problém přetrvává, odpojte nabíječku a ukončete nabíjení. Dopravte baterii a nabíječku do autorizovaného servisu Nikon.

Volitelný síťový zdroj/nabíječka EH-7P a síťový zdroj EH-8P: Nabíjení

Při vložení baterie do fotoaparátu lze baterii nabít pomocí volitelného síťového zdroje/nabíječky EH-7P nebo pomocí volitelného síťového zdroje EH-8P.

- Vybitá baterie se plně nabije přibližně za 2 hodiny a 40 minut.
- Po dokončení nabíjení odpojte EH-7P či EH-8P od elektrické sítě a od fotoaparátu.

■ Nabíjení

Použití síťového zdroje/nabíječky EH-7P

Po kontrole vypnutí fotoaparátu zapojte síťový zdroj/nabíječku EH-7P (①) do konektoru USB pro napájení na fotoaparátu (②) a připojte síťový zdroj k elektrické síti. Baterie se nabíjí při vypnutém fotoaparátu. Při zapojování a odpojování držte zástrčku přímo.

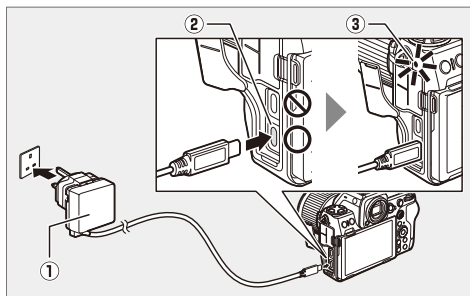

- Během nabíjení svítí kontrolka nabíjení na fotoaparátu (③) žlutě. Po dokončení nabíjení se kontrolka vypne.
- Baterie se nabíjí rovněž při zapnutém fotoaparátu, a to za předpokladu, že je vypnutý časovač pohotovostního režimu.
- Tvar zástrčky se liší v závislosti na zemi nebo regionu prodeje.

Použití síťového zdroje EH-8P

Připojte volitelný kabel USB UC-E25 (s konektory typu C na obou koncích) k síťovému zdroji EH-8P (①). Po kontrole vypnutí fotoaparátu zapojte druhý konec kabelu do konektoru USB pro napájení na fotoaparátu (②) a připojte síťový zdroj k elektrické síti. Baterie se nabíjí při vypnutém fotoaparátu. Při zapojování a odpojování držte zástrčku přímo.

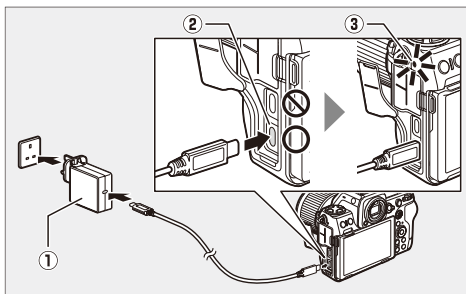

- Během nabíjení svítí kontrolka nabíjení na fotoaparátu (③) žlutě. Po dokončení nabíjení se kontrolka vypne.
- Baterie se nabíjí rovněž při zapnutém fotoaparátu, a to za předpokladu, že je vypnutý časovač pohotovostního režimu.
- Tvar zástrčky se liší v závislosti na zemi nebo regionu prodeje.

✔ **Upozornění: EH-7P/EH-8P**

- Pokud je kabel připojen ke konektoru USB pro data na fotoaparátu, baterie se nebude nabíjet.
 - Zdroje EH-7P a EH-8P lze používat pouze v kombinaci s bateriemi EN-EL15c a EN-EL15b. Baterie EN-EL15a lze nabíjet pomocí nabíječky baterií MH-25a.
 - Chyby nabíjení způsobené například zvýšenými teplotami fotoaparátu nebo pokusy o nabití baterie EN-EL15a jsou indikovány rychlým blikáním kontrolky nabíjení po dobu přibližně 30 sekund před jejím zhasnutím.
 - Po zhasnutí kontrolky nabíjení doporučujeme zapnout fotoaparát (nebo aktivovat časovač pohotovostního režimu) a ověřit si nabití baterie.
-

Tip: EH-7P/EH-8P: Napájení

Pokud je vybrána možnost **[ON]** v položce **[Napájení pomocí USB]** v menu nastavení, bude napájení fotoaparátu probíhat po dobu jeho zapnutí.

- Kabel připojte ke konektoru USB pro napájení na fotoaparátu. Síťový zdroj/nabíječka nepodporuje v případě připojení k fotoaparátu prostřednictvím konektoru USB pro data napájení fotoaparátu.
- Napájení fotoaparátu probíhá pouze tehdy, je-li vložena baterie.
- V případě napájení fotoaparátu pomocí externího zdroje se baterie nenabíjí.

Tip: Nabíjení pomocí síťových zdrojů s konektory USB typu C a podporou napájení (PD)

- Pro nabíjení baterie fotoaparátu lze použít síťové zdroje třetích stran. Použijte síťový zdroj vybavený konektory USB typu C a podporující USB PD (napájení).
- Použijte síťový zdroj s minimálním výkonem 45 W (15 V/3 A).
- Pro připojení k fotoaparátu použijte kabel USB s konektory typu C na obou koncích.
- Nezaručujeme, že budou všechny síťové zdroje a kabely USB třetích výrobců schopny nabíjet baterii fotoaparátu.

Tip: Nabíjení pomocí přenosných nabíječek třetích výrobců s konektory USB typu C a podporou napájení (PD)

- K nabíjení baterie fotoaparátu a napájení fotoaparátu můžete použít přenosné nabíječky třetích výrobců. Použijte přenosnou nabíječku vybavenou konektory USB typu C a podporující USB PD (napájení).
- Použijte přenosnou nabíječku s minimálním výkonem 45 W (15 V/3 A).
- Pro připojení k fotoaparátu použijte kabel USB s konektory typu C na obou koncích.
- Nezaručujeme, že budou všechny přenosné nabíječky a kabely USB třetích výrobců schopny nabíjet baterii fotoaparátu nebo napájet fotoaparát.

Tip: Napájení z počítače pomocí USB a nabíjení baterie

Počítače napájejí fotoaparát nebo nabíjejí baterii pouze prostřednictvím volitelného kabelu USB UC-E25 (který má na obou koncích konektory typu C) připojeného k vestavěnému portu USB typu C v počítači.

- Pro tento účel nelze použít dodávaný kabel USB UC-E24 (který se připojuje k fotoaparátu pomocí konektoru typu C a k zařízení USB pomocí konektoru typu A).
 - Kabel USB připojte ke konektoru USB pro napájení na fotoaparátu. Počítač nepodporuje v případě připojení k fotoaparátu prostřednictvím konektoru USB pro data napájení fotoaparátu.
 - V závislosti na modelu a specifikacích výrobku nemohou některé počítače napájet fotoaparát nebo nabíjet baterii.
-

Vložení baterie

- Před vložení nebo vyjmutím baterie vypněte fotoaparát.
- Pomocí baterie stiskněte oranžovou aretaci baterie ke straně a zasuňte baterii tak daleko do prostoru pro baterii, až ji aretace zajistí na místě.

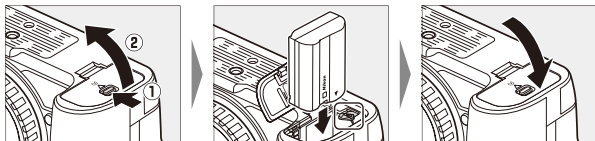

Vyjmutí baterie

Chcete-li vyjmout baterii, vypněte fotoaparát a otevřete krytku prostoru pro baterii. Stisknutím aretace baterie ve směru vyobrazeném šipkou uvolníte baterii a poté ji ručně vyjměte.

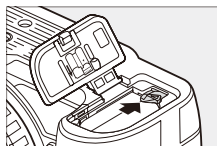

Stav baterie

- Stav baterie se zobrazuje při zapnutém fotoaparátu na obrazovce provozních informací a kontrolním panelu.



Monitor



Hledáček

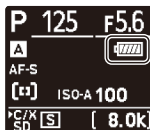

Kontrolní panel

- Indikace stavu baterie se mění spolu s vybitím baterie, počínaje symbolem a pokračuje symboly , , a . Klesne-li kapacita baterie na hodnotu , přestaňte fotografovat a nabijte baterii nebo si připravte náhradní baterii.
- Pokud se zobrazí zpráva [**Spuštění závěrky je zakázáno. Nabijte baterii.**], vyměňte nebo nabijte baterii.

Časovač pohotovostního režimu

Fotoaparát využívá pro snížení vybití baterie časovač pohotovostního režimu. Není-li provedena žádná operace po dobu přibližně 30 sekund, časovač pohotovostního režimu doběhne a monitor, hledáček a kontrolní panel se vypnou. Několik sekund před vypnutím monitor a hledáček ztmavnou. Lze je znovu aktivovat namáčknutím tlačítka spouště do poloviny. Dobu nečinnosti před automatickým doběhnutím časovače pohotovostního režimu lze vybrat pomocí uživatelské funkce c3 [**Zpoždění automat. vypnutí**] > [**Časovač pohotovost. režimu**].

Vložení paměťových karet

Fotoaparát je vybaven dvěma sloty pro paměťovou kartu: slotem pro jednu paměťovou kartu CFexpress nebo XQD (1) a slotem pro jednu paměťovou kartu SD (2). Celkem lze tedy vložit dvě karty současně, od každého typu jednu.

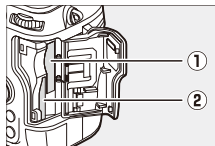

- Před vložením nebo vyjmutím paměťových karet vypněte fotoaparát.
- Paměťovou kartu uchopte ve vyobrazené orientaci a rovně ji zasuňte tak daleko do slotu, až zaklapne do aretované polohy.

- Paměťové karty CFexpress a XQD:

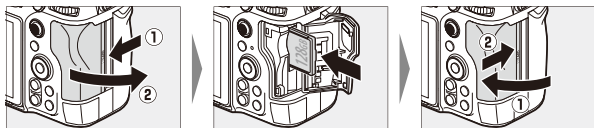

- Paměťové karty SD:

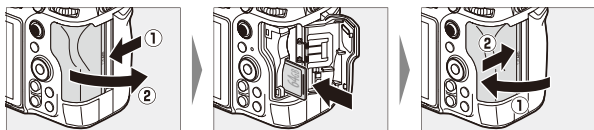

- Pokud kartu používáte ve fotoaparátu poprvé, naformátujte ji pomocí položky [**Formátování paměťové karty**] v menu nastavení.

Tip: Počet zbývajících snímků

- Na obrazovce provozních informací a kontrolním panelu se zobrazuje počet snímků, které lze pořídit při aktuálním nastavení fotoaparátu.
- Hodnoty nad 1 000 jsou zaokrouhleny na nejbližší stovku dolů. Například hodnoty mezi 8 000 a 8 099 jsou zobrazeny jako 8,0 k.
- Není-li ve fotoaparátu vložena žádná paměťová karta, zobrazí se indikace [-E-].



Tip: Spínač ochrany proti zápisu

- Paměťové karty SD jsou vybaveny spínačem ochrany proti zápisu. Posunutím spínače do polohy „lock“ se znemožní zápis na paměťovou kartu pro ochranu již přítomných dat.

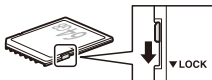

- Při vložení karty chráněné proti zápisu na se obrazovce provozních informací zobrazí indikace „-- --“ a varování **[Card]**.
- Pokud se pokusíte spustit závěrku, zatímco je vložena karta chráněná proti zápisu, zobrazí se varování a snímek nebude zaznamenán. Před pokusem o pořízení nebo vymazání snímků odblokujte paměťovou kartu.

Tip: Symboly slotů

Umístění aktuálního snímku je indikováno symbolem v levém dolním rohu obrazovky přehrávání.

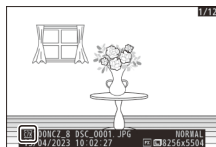

Vyjmutí paměťových karet

Poté, co se ujistíte, že nesvítí kontrolka přístupu na paměťovou kartu, vypněte fotoaparát, otevřete krytku slotu pro paměťovou kartu a stisknutím kartu uvolněte a povysuňte (①). Poté lze kartu ručně vyjmout (②).

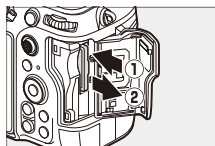

☑ Varování před vysokou teplotou paměťové karty

Jak je uvedeno na štítku uvnitř krytky slotu pro paměťovou kartu, paměťové karty se mohou během vložení do fotoaparátu silně zahřát. Před vyjmutím paměťové karty z fotoaparátu vyčkejte, dokud nezmizí varování před vysokou teplotou paměťové karty () z obrazovky provozních informací. Pokus o okamžité vyjmutí paměťových karet může vést k popálení nebo pádu a poškození karet. Mějte na paměti, že horké může být rovněž tělo fotoaparátu a baterie.

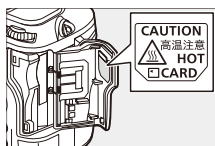

Nasazení objektivu

- Fotoaparát lze používat s objektivy s bajonetem Nikon Z. Více informací o objektivě získáte v dokumentaci k objektivu dostupné v centru stahování Nikon.
- Pro ilustrační účely je v tomto dokumentu obecně používán objektiv NIKKOR Z 50 mm f/1,8 S.
- Budte opatrní, abyste zamezili vnikání prachu do fotoaparátu.
- Před nasazením objektivu zkontrolujte, jestli je fotoaparát vypnutý.
 - Sejměte krytku těla fotoaparátu (①, ②) a zadní krytku objektivu (③, ④).

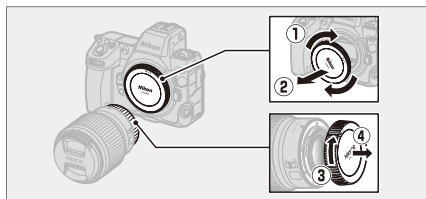

- Vyrovnějte montážní značky na fotoaparátu (⑤) a objektivu (⑥).
Nedotýkejte se obrazového snímače ani kontaktů objektivu.

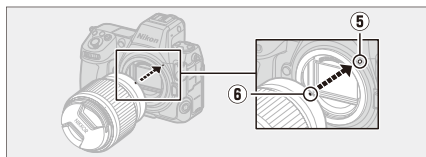

- Otočte objektivem tak daleko ve vyobrazeném směru, až zaklapne do aretované polohy (7).



- Před fotografováním sejměte přední krytku objektivu.

✓ Objektivy s bajonetem Nikon F

- Před použitím objektivů s bajonetem Nikon F nezapomeňte nasadit na fotoaparát adaptér bajonetu FTZ II/FTZ (dostupný samostatně).
 - Pokus o přímé nasazení objektivů s bajonetem Nikon F na fotoaparát může způsobit poškození objektivu nebo obrazového snímače.
-

Sejmutí objektivu

- Po vypnutí fotoaparátu stiskněte a držte tlačítko aretace bajonetu (1) a současně otáčejte objektivem ve vyobrazeném směru (2).
- Po sejmutí objektivu nasadte krytku objektivu a krytku těla fotoaparátu.

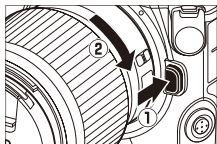



Nastavení fotoaparátu

Zapněte fotoaparát, vyberte jazyk a nastavte hodiny. Před prvním použitím fotoaparátu vyberte pomocí níže uvedených kroků jazyk a časové pásmo a nastavte hodiny, aby byly pořizované snímky ukládány spolu se správnými údaji o datu a čase.

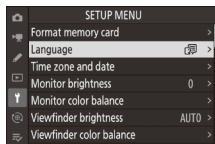
- 1 Stiskněte tlačítko MENU, v menu nastavení vyberte položku [Language] (Jazyk) a stiskněte tlačítko .**



- 2 Vyberte jazyk.**

Stisknutím tlačítek  a  vyberte požadovaný jazyk a stiskněte tlačítko  (dostupnost jazyků se mění v závislosti na zemi nebo regionu zakoupení fotoaparátu).

- 3 Vyberte položku [Časové pásmo a datum] a stiskněte tlačítko .**

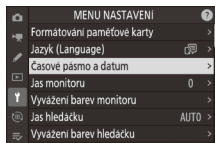

4 Vyberte časové pásmo.

- Na obrazovce [**Časové pásmo a datum**] vyberte položku [**Časové pásmo**].
- Na obrazovce se zobrazí vybraná města ve zvoleném časovém pásmu a rozdíl mezi zvoleným časovým pásmem a časem UTC.
- Na obrazovce [**Časové pásmo**] vyberte časové pásmo a stiskněte tlačítko **OK**.

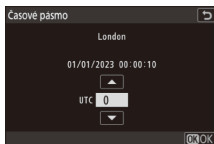

5 Zapněte nebo vypněte letní čas.

- Na obrazovce [**Časové pásmo a datum**] vyberte položku [**Letní čas**].
- Vyberte [**ON**] (letní čas zapnutý) nebo [**OFF**] (letní čas vypnutý).
- Výběrem možnosti [**ON**] se posune čas o hodinu dopředu; chcete-li funkci zrušit, vyberte možnost [**OFF**].

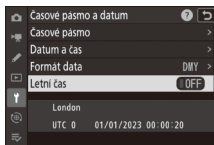

6 Nastavte hodiny.

- Na obrazovce [**Časové pásmo a datum**] vyberte položku [**Datum a čas**].
- Po použití multifunkčního voliče pro nastavení hodin na datum a čas ve vybraném časovém pásmu na obrazovce [**Datum a čas**] (mějte na paměti, že fotoaparát využívá 24hodinový čas) stiskněte tlačítko **OK**.

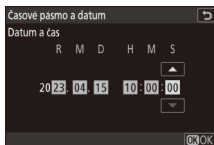

7 Vyberte formát data.

- Na obrazovce [**Časové pásmo a datum**] vyberte položku [**Formát data**].
- Vyberte požadované pořadí zobrazení data (rok, měsíc a den) a stiskněte tlačítko .

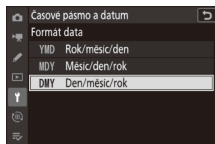

8 Ukončete menu.

Lehkým namáčknutím tlačítka spouště do poloviny se vraťte do režimu fotografování.



Symbol

Blikající symbol  na obrazovce provozních informací indikuje, že hodiny fotoaparátu byly resetovány. Datum a čas záznamu u nových snímků nebudou správné; pro nastavení hodin na správné hodnoty času a data použijte položku [**Časové pásmo a datum**] > [**Datum a čas**] v menu nastavení. Hodiny fotoaparátu jsou napájeny nezávislou baterií. Baterie hodin se nabíjí, když je do fotoaparátu vložena hlavní baterie. Nabíjení baterie trvá přibližně 2 dny. Dva dny nabíjení postačí k napájení hodin po dobu přibližně jednoho měsíce.

Základy fotografování a přehrávání

Fotografování

Níže jsou popsány základní kroky potřebné pro fotografování.

✓ **Objektivy s teleskopickým tubusem**

Objektivy s teleskopickým tubusem je třeba před použitím vysunout. Otáčejte zoomovým kroužkem vyobrazeným způsobem tak daleko, dokud objektiv nezaklapne ve vysunuté poloze.

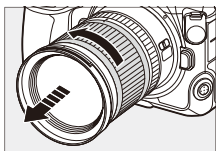

1 Otočením voliče fotografování/video do polohy vyberte režim fotografování.

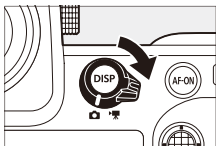

2 Připravte si fotoaparát.

Uchopte grip fotoaparátu pravou rukou a podepřete tělo fotoaparátu nebo objektiv levou rukou za současného přitisknutí loktů k tělu.



Orientace na šířku (krajina)



Orientace na výšku (portrét)

3 Vytvořte kompozici snímku.

Hlavní objekt umístěte v blízkosti středu obrazu.

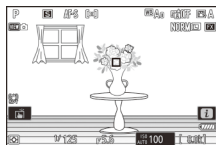

4 Chcete-li zaostřit, namáčkněte tlačítko spouště do poloviny (tj. stiskněte lehce tlačítko spouště do místa, kde je stisknuto do poloviny).

- Zaostřovací pole se při zaostření fotoaparátu zobrazí zeleně. Pokud fotoaparát není schopen zaostřit, bliká zaostřovací pole červeně.
- Pokud je objekt špatně osvětlený, může se rozsvítit pomocné světlo AF.
- Zaostřit lze rovněž stisknutím tlačítka **AF-ON**.

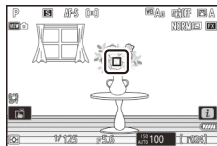

Pomocné světlo AF

Svítilící pomocné světlo AF nezakrývejte.

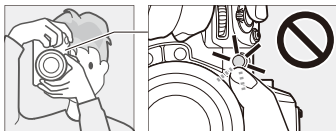

- 5** Aniž byste zvedli prst z tlačítka spouště, stiskněte tlačítko zbývající část jeho chodu až na doraz pro expozici snímku.



☑ Kontrolka přístupu na paměťovou kartu

V průběhu zaznamenávání snímku svítí kontrolka přístupu na paměťovou kartu. *Nevyjímejte paměťovou kartu ani baterii.*

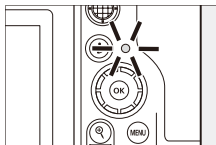

Tip: Expozice dotykem

Expozici snímku lze provést rovněž dotykem na monitoru. Dotykem v místě objektu zaostříte a zdvihnutím prstu spustíte závěrku.

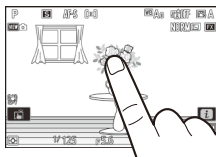

Záznam videí

Níže jsou popsány základní kroky potřebné pro záznam videí.

1 Otočením voliče fotografování/videa do polohy vyberte režim videa.

Mějte na paměti, že při nastavení fotoaparátu do režimu videa nelze použít volitelné blesky.

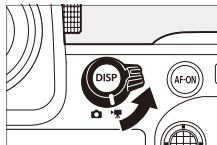

2 Stisknutím tlačítka záznamu videa zahajte záznam.

- Zobrazí se indikace záznamu a okraje obrazovky provozních informací zčervenají. Na zobrazovači se rovněž ukazuje zbývající doba, tedy jinými slovy přibližné množství nové stopáže, kterou lze zaznamenat na paměťovou kartu.

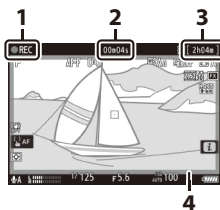
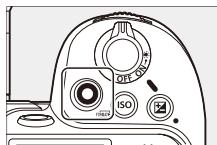

- 1 Indikace záznamu
- 2 Doba záznamu videa (délka zaznamenané stopáže)
- 3 Dostupná doba záznamu
- 4 Indikace záznamu (červený rámeček)

- Fotoaparát lze během záznamu přeostrřit stisknutím tlačítka **AF-ON**.
- Zvuk je zaznamenán prostřednictvím vestavěného mikrofonu.
Během záznamu nezakrývejte mikrofon.
- Zaostřit lze rovněž klepnutím na objekt na monitoru.

3 Opětovným stisknutím tlačítka záznamu videa ukončete záznam.

☑ Kontrolka přístupu na paměťovou kartu

V průběhu zaznamenávání videa svítí kontrolka přístupu na paměťovou kartu. *Nevyjímejte paměťovou kartu ani baterii.*

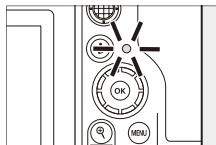



☑ Symbol



Symbol  značí, že nelze zaznamenávat videa.

☑ **Upozornění: Záznam videí**

- Záznam videa se automaticky ukončí:
 - při dosažení maximální délky,
 - při vybití baterie,
 - při výběru jiného expozičního režimu,
 - při přepnutí režimů pomocí voliče fotografování/videa,
 - při sejmutí objektivu, resp.
 - při nárůstu teploty uvnitř fotoaparátu.
- Zvuky vydávané fotoaparátem mohou být slyšitelné v zaznamenané stopě:
 - během automatického zaostřování,
 - během redukce vibrací, nebo
 - při použití motorického nastavení clony.

☑ **Varování před vysokou teplotou**



V případě nárůstu vnitřní teploty fotoaparátu nebo v případě zahřátí paměťových karet během záznamu videa se na obrazovce provozních informací může zobrazit varování před vysokou teplotou paměťové karty () nebo varování před vysokou teplotou (.

- Zobrazuje-li fotoaparát varování před vysokou teplotou paměťové karty (), vyčkejte před vyjmutím paměťových karet ochlazení fotoaparátu a zmizení varování. Pokus o okamžité vyjmutí paměťových karet může vést k popálení nebo pádu a poškození karet.
 - Pokud se zobrazí varování před vysokou teplotou paměťové karty () nebo varování před vysokou teplotou (), mohou být horké nejen paměťové karty, ale rovněž tělo fotoaparátu a baterie.
-

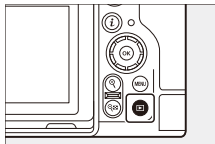

Přehrávání

Stisknutím tlačítka  se zobrazí snímky a videa po jejich pořízení na monitoru nebo v hledáčku.

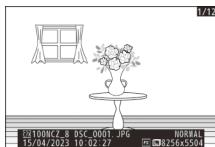

- Stisknutím tlačítek  a  nebo rychlým pohybem prstu doleva nebo doprava se zobrazí další snímky.



- Video jsou označena symbolem  v levém horním rohu zobrazovače. Klepnutím na symbol  na zobrazovači nebo stisknutím tlačítka  se spustí přehrávání.

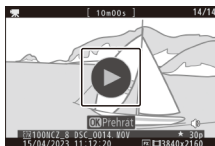

- Chcete-li ukončit přehrávání a vrátit se do režimu fotografování, namáčkněte tlačítko spouště do poloviny.

Řešení možných problémů

Před kontaktováním zákaznické podpory

Problémy s fotoaparátem můžete být schopni vyřešit pomocí níže uvedených kroků. Před kontaktováním prodejce nebo autorizovaného servisu Nikon zkontrolujte tento seznam.

- 1 Zkontrolujte seznam běžných problémů.**
Běžné problémy a jejich řešení jsou uvedeny v části řešení možných problémů v dokumentu *Referenční příručka*.

- 2 Vypněte fotoaparát a vyjměte baterii, vyčkejte přibližně jednu minutu, znovu vložte baterii a zapněte fotoaparát.**
 Fotoaparát může po fotografování pokračovat v zápisu dat na paměťovou kartu. Před vyjmutím baterie proto alespoň minutu vyčkejte.

- 3 Vyhledejte webové stránky společnosti Nikon.**
 - Informace o podpoře a odpovědi na časté otázky naleznete na webových stránkách pro vaši zemi nebo region (□17).
 - Chcete-li si stáhnout nejnovější firmware pro fotoaparát, navštivte webovou stránku:
<https://downloadcenter.nikonimglib.com/>

- 4 Kontaktujte autorizovaný servis Nikon.**

Technické informace

Péče o fotoaparát

Dlouhodobé skladování

Nebudete-li výrobek delší dobu používat, vyjměte baterii. Před vyjmutím baterie se přesvědčte, že je fotoaparát vypnutý.

Neskladujte fotoaparát na místech, která:

- jsou špatně větraná nebo vystavená vlhkosti nad 60 %,
- se nacházejí v blízkosti zařízení produkujících silná elektromagnetická pole, jako jsou televizory nebo radiopřijímače, resp.
- jsou vystavená působení teplot nad 50 °C nebo pod -20 °C.

Upozornění: Používání fotoaparátu

● **Zabraňte pádu přístroje**

Zabraňte pádu fotoaparátu a objektivu a nevystavujte je působení úderů. Výrobek se může poškodit, pokud je vystaven silným nárazům nebo vibracím.

● **Výrobek udržujte v suchu**

Fotoaparát udržujte v suchu. Vytvoření koroze na vnitřních mechanismech v důsledku vody uvnitř fotoaparátu může vést nejen k nákladné opravě, ale i k neopravitelnému poškození výrobku.

● **Vyvarujte se náhlých změn teploty**

Přenesení fotoaparátu z teplého do chladného prostředí nebo *naopak* může způsobit výskyt škodlivé kondenzační vlhkosti na vnitřních i vnějších částech fotoaparátu. Před přemístěním fotoaparátu mezi prostředím s různými teplotami proto umístěte fotoaparát do utěsněné brašny nebo plastového pouzdra. Fotoaparát lze vyjmout z brašny nebo pouzdra po uplynutí doby potřebné pro jeho přizpůsobení nové teplotě.

● **Výrobek udržujte mimo dosah silných magnetických polí**

Statický náboj nebo magnetická pole vzniklá působením zařízení jako jsou rádiové vysílače, mohou narušovat činnost monitoru, poškodit data uložená na paměťové kartě nebo ovlivnit vnitřní obvody výrobku.

● **Platební karty a podobná magnetická úložná zařízení udržujte mimo fotoaparát a objektiv**

Může dojít k poškození dat uložených na magnetických paměťových zařízeních.

● **Nenechávejte objektiv namířený do slunce**

Neopenechávejte objektiv namířený do slunce nebo jiného silného světelného zdroje. Intenzivní světlo může poškodit obrazový snímač nebo způsobit závoj či „vypálení“. Snímky pořízené fotoaparátem mohou vykazovat rovněž efekt bílého závoje.

● Lasery a jiné silné zdroje světla

Nesměřujte lasery a jiné extrémně silné zdroje světla na objektiv, mohlo by dojít k poškození obrazového snímače fotoaparátu.

● Čištění

Při čištění těla fotoaparátu nejprve ofukovacím balónek odstraňte prach a nečistoty a poté tělo opatrně otřete měkkým, suchým hadříkem. Po použití fotoaparátu na pláži nebo u mořského pobřeží otřete jakékoli usazeniny soli nebo písku měkkým hadříkem lehce navlženým v pitné vodě a poté fotoaparát pečlivě vysušte. V ojedinělých případech může způsobit statická elektřina zesvětlení nebo ztmavnutí zobrazovačů LCD; nejedná se o poruchu. Zobrazení se zakrátko vrátí zpět do normálu.

● Čištění objektivu a hledáčku

Tyto skleněné součásti jsou velmi snadno poškoditelné: k odstranění prachu a nečistot používejte ofukovací balónek. Pokud používáte aerosolový čistič (stlačený vzduch ve spreji), držte nádobku svisle, abyste zabránili potřísnění přístroje kapalinou, která by mohla poškodit optické členy. Otisky prstů a jiné skvrny odstraňte z objektivu nanesením malého množství čisticí kapaliny na měkký hadřík a opatrným otřením objektivu.

● Nedotýkejte se obrazového snímače

Za žádných okolností nevyvíjejte tlak na obrazový snímač, nedotýkejte se ho čistícími nástroji, ani jej nevystavujte silnému tlaku vzduchu z ofukovacího balónku. Tyto činnosti mohou mít za následek poškrábání nebo jiné poškození obrazového snímače.

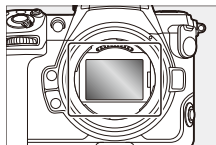

● **Nedotýkejte se krytu obrazového snímače**

Pokud je vybrána možnost [**Kryt obrazového sním. se zavírá**] v poloze [**Chování krytu obraz. sn. při vypnutí**] v menu nastavení, zavře se při vypnutí fotoaparátu kryt obrazového snímače před obrazovým snímačem. Do krytu obrazového snímače nebudete žádnými předměty a netlačte na něj. Nebudete-li dbát tohoto upozornění, může dojít k poškrábání nebo jinému poškození krytu.

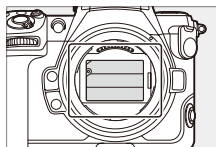

● **Kontakty objektivu**

Kontakty objektivu udržujte v čistotě. Nedotýkejte se jich prsty.

● **Výrobek skladujte na dobře větraném místě**

Abyste zabránili tvorbě mikroorganismů a plísní, skladujte fotoaparát na suchém, dobře větraném místě. Fotoaparát neukládejte společně s přípravky proti molům, jako je naftalín nebo kafr, v blízkosti zařízení produkujících silná elektromagnetická pole, ani na místech, kde by mohl být vystaven příliš vysokým teplotám, například v blízkosti topného tělesa nebo v uzavřeném vozidle za horkého dne. Nebudete-li dbát tohoto upozornění, může dojít k poruše výrobku.

● **Dlouhodobé skladování**

Abyste zamezili poškození výrobku například kapalinou uniklou z baterie, vyjměte baterii v případě, že výrobek nebudete delší dobu používat. Fotoaparát vložte do plastového sáčku obsahujícího hygroskopickou látku. Fotoaparát však nevkładejte do plastového sáčku v koženkovém pouzdru, protože by mohlo dojít k narušení materiálu pouzdra. Baterii uložte na chladném, suchém místě. Mějte na paměti, že hygroskopická látka postupně ztrácí schopnost pohlcovat vlhkost, a v pravidelných intervalech provádějte její výměnu. Abyste zabránili tvorbě mikroorganismů a plísní, vyjměte fotoaparát alespoň jednou za měsíc z místa uskladnění, vložte baterii a několikrát spusťte závěrku.

● **Před vyjmutím nebo odpojením zdroje energie výrobek vypněte**

Vyjmutím nebo odpojením zdroje energie při zapnutém fotoaparátu může dojít k poškození výrobku. Zvláštní opatrnosti je třeba dbát, aby nedošlo k vyjmutí nebo odpojení zdroje energie během záznamu či mazání snímků.

● **Monitor/hledáček**

- Monitor a hledáček jsou konstruovány s extrémně vysokou přesností; minimálně 99,99 % pixelů je funkčních a ne více než 0,01 % jich chybí nebo jsou defektní. Z toho důvodu mohou tyto zobrazovače obsahovat pixely, které trvale svítí (bílé, červené, modré nebo zelené) nebo trvale nesvítí (černé). Tento jev neznamená závadu. Snímky pořízené fotoaparátem nejsou ovlivněny. Tuto věc je třeba chápat jako fakt.
- Snímky na monitoru mohou být na jasném světle špatně viditelné.
- Na monitor nevyvíjejte příliš velký tlak. Mohlo by dojít k jeho poruše nebo poškození. Prach a nečistoty lze odstranit ufukovacím balónkem. Usazené nečistoty lze odstranit otřením monitoru měkkým hadříkem nebo jelenicovou kůží. Dojde-li k poškození monitoru, dejte pozor, abyste se neporanili střepy z krycího skla. Dávejte pozor, aby se tekuté krystaly z monitoru nedostaly do styku s pokožkou a nevníkly do očí nebo úst.
- Pokud zaznamenáte při tvorbě kompozice snímků pomocí hledáčku libovolné z následujících příznaků, přestaňte hledáček používat a vyčkejte odeznění příznaků:
 - nevolnost, bolest oka, únava oka,
 - závrať, bolest hlavy, ztuhlost krku nebo ramen,
 - nejistota nebo ztráta koordinace ruky a oka, nebo
 - cestovní nevolnost.
- Zobrazení může při sériovém snímání rychle blikat. Sledování blikajícího obrazu může způsobit, že se nebudete cítit dobře. V takovém případě přestaňte fotoaparát používat a vyčkejte odeznění příznaků.

● Silné zdroje světla a objekty v protisvětle

V ojedinělých případech se na snímcích obsahujících silné zdroje světla nebo objekty v protisvětle může vyskytnout šum ve formě proužků.

● Obrazovka fotografování a přehrávání

Při použití volby [HLG] pro režim barevných odstínů mohou obrazovky fotografování a přehrávání na monitoru a v hledáčku fotoaparátu obsahovat „šum“ ve formě náhodně rozmístěných jasně zbarvených pixelů, závoj nebo proužky, resp. nemusí přesně reprodukovat nejvyšší jasy a barvy s vysokou sytostí. Kromě toho může být na monitoru nebo v hledáčku fotoaparátu patrná při zobrazení snímků na celé obrazovce nepravidelná tonalita, snímky samotné však nejsou ovlivněny. Pro přesnou reprodukci barevných odstínů použijte monitory, počítače, operační systémy, aplikace a další vybavení kompatibilní s HLG.

☑ **Upozornění: Likvidace paměťových zařízení**

Vezměte na vědomí, že vymazání snímků nebo naformátování paměťových karet či jiných paměťových zařízení nezpůsobí kompletní vymazání obrazových dat. Vymazané soubory lze v některých případech obnovit z vyřazených paměťových zařízení pomocí komerčně dostupného softwaru, což může potenciálně vést ke zneužití osobních údajů. Zajištění ochrany těchto údajů je výhradně v odpovědnosti uživatele.

Před likvidací paměťového zařízení (resp. přenosem vlastnictví tohoto zařízení na jinou osobu) vymažte všechna data pomocí komerčního softwaru pro mazání dat, případně zařízení naformátujte a posléze zcela zaplňte neutrálními snímky neobsahujícími soukromé informace (např. snímky prázdné oblohy). Při fyzické likvidaci paměťových zařízení je třeba dávat pozor, aby nedošlo ke zranění.

Před likvidací fotoaparátu nebo před převodem jeho vlastnictví na jinou osobu je třeba použít položku [**Reset všech nastavení**] v menu nastavení fotoaparátu pro vymazání nastavení sítě a dalších osobních informací.

Upozornění: Používání baterií

● Bezpečnostní opatření pro použití

- Při nesprávné manipulaci s bateriemi může dojít k jejich vytečení nebo roztržení a následnému zkorodování výrobku. Při manipulaci s bateriemi dodržujte následující opatření:
 - Před výměnou baterie výrobek vypněte.
 - Baterie mohou být po delším používání horké.
 - Udržujte kontakty baterie v čistotě.
 - Používejte pouze baterie schválené pro použití v tomto zařízení.
 - Baterie nezkratujte a nerozebírejte, ani je nevystavujte ohni nebo nadměrným teplotám.
 - Pokud není baterie vložena ve fotoaparátu nebo nabíječce, opatřete ji krytkou kontaktů.
- Je-li baterie horká, např. ihned po použití, nechte ji před nabitím vychladnout. Pokud se pokusíte nabít baterii se zvýšenou vnitřní teplotou, ovlivní to její výkonnost a baterie se může nabít pouze částečně nebo vůbec ne.
- Nebudete-li baterii delší dobu používat, vyjměte ji z fotoaparátu a uložte ji na chladném a suchém místě s okolní teplotou v rozmezí 15 °C až 25 °C. Vyvarujte se extrémně chladných míst.
- Dlouhodobě skladované baterie je třeba minimálně jednou za rok nabít na přibližně 50 %. Baterii před uložením zpět do skladovacího místa nenabíjejte na 100 % její kapacity. Zcela vybitá baterie se nabije na přibližně 50 % své kapacity za přibližně polovinu doby potřebné pro její nabití na 100 % kapacity.

- Pokud baterii nepoužíváte, vyjměte ji z fotoaparátu nebo nabíječky. Fotoaparát a nabíječka spotřebovávají i ve vypnutém stavu malé množství energie a baterie by se mohla vybit tak dalece, že by již nebylo možné ji znovu nabít.
- Baterii nepoužívejte při okolních teplotách pod $-10\text{ }^{\circ}\text{C}$ a nad $40\text{ }^{\circ}\text{C}$. Nebudete-li dbát tohoto upozornění, může dojít k poškození baterie nebo ke snížení její výkonnosti. Baterii nabíjejte ve vnitřních prostorách při okolní teplotě v rozmezí $5\text{ }^{\circ}\text{C}$ – $35\text{ }^{\circ}\text{C}$. Baterie se nenabije, pokud je její teplota pod $0\text{ }^{\circ}\text{C}$ nebo nad $60\text{ }^{\circ}\text{C}$.
- Kapacita baterie klesá a doby nabíjení se mohou prodlužovat při teplotách baterie v rozmezí $0\text{ }^{\circ}\text{C}$ až $15\text{ }^{\circ}\text{C}$ a $45\text{ }^{\circ}\text{C}$ až $60\text{ }^{\circ}\text{C}$.
- Baterie obecně vykazují pokles kapacity za nízkých okolních teplot. I nové baterie nabité při teplotách pod přibližně $5\text{ }^{\circ}\text{C}$ mohou vykazovat dočasný nárůst v indikaci stáří baterie v položce **[Informace o baterii]** v menu nastavení z „0“ na „1“, ale tato indikace se po nabití baterie při teplotě okolo $20\text{ }^{\circ}\text{C}$ nebo vyšší znovu vrátí do normálu.
- Kapacita baterie klesá za nízkých teplot. Změna kapacity baterie s teplotou se odráží na indikaci stavu baterie ve fotoaparátu. Výsledkem je, že indikace baterie může vykazovat pokles kapacity s klesající teplotou, i když je baterie plně nabitá.
- Baterie mohou být po použití horké. Budte proto opatrní při jejich vyjímání z fotoaparátu.

● **Baterie před použitím nabijte**

Před použitím baterii nabijte. Dodávaná baterie není při dodání plně nabitá.

● **Připravte si náhradní baterie**

Před fotografováním si připravte náhradní baterii a ujistěte se, že je plně nabitá. V závislosti na místě, kde se nacházíte, může být obtížné rychle zakoupit náhradní baterie.

● **Za chladných dnů mějte k dispozici plně nabité náhradní baterie**

Částečně nabitá baterie nemusí za chladných dnů pracovat. Za chladného počasí nabijte baterii před použitím a další uchovávejte na teplém místě, přepravenou na výměnu podle potřeby. Jakmile se chladné baterie ohřejí, získají zpět část své původní kapacity.

● **Stav baterie**

- Opakované zapínání a vypínání fotoaparátu při zcela vybité baterii zkracuje životnost baterie. Zcela vybité baterie je nutné před použitím nabít.
- Pokud zaznamenáte výrazné zkrácení doby, po kterou si plně nabitá baterie uchovává při používání za pokojové teploty svou kapacitu, znamená to, že je třeba baterii vyměnit. Zakupte novou dobíjecí baterii.

● **Nepokoušejte se nabíjet plně nabité baterie**

Dlouhodobé přebíjení baterie vede k postupnému snižování její kapacity.

● **Recyklace použitých baterií**

Dobíjecí baterie recyklujte v souladu s místními předpisy, přičemž nejprve izolujte kontakty lepicí páskou.

Upozornění: Používání nabíječky

- Během nabíjení baterie nepohybujte s nabíječkou a nedotýkejte se baterie; nebudete-li dbát tohoto upozornění, může ve velmi ojedinělých případech dojít k situaci, kdy nabíječka indikuje dokončení nabíjení v případě pouze částečně nabité baterie. V takovém případě vyjměte a znovu vložte baterii pro opětovné zahájení nabíjení.
- Nezkratujte kontakty nabíječky. Nebudete-li dbát tohoto upozornění, může dojít k přehřátí a poškození nabíječky.
- Nepoužívanou nabíječku odpojte od elektrické sítě.
- Nabíječku MH-25a používejte pouze v kombinaci s kompatibilními bateriemi.
- Nepoužívejte poškozené nabíječky s odhalenými vnitřními částmi a nabíječky produkující za provozu neobvyklé zvuky.
- Symboly na tomto výrobku představují následující:
~ AC (střídavý proud), --- DC (stejnsměrný proud),  Zařízení třídy II
(konstrukce výrobku obsahuje dvojitou izolaci)

Ochranné známky a licence

- CFexpress je ochranná známka společnosti CompactFlash Association v USA a dalších zemích.
- NVM Express je ochranná známka nebo registrovaná ochranná známka společnosti NVM Express Inc.
- XQD je ochranná známka společnosti Sony Corporation.
- Loga SD, SDHC a SDXC jsou ochranné známky společnosti SD-3C, LLC.
- Windows je registrovaná ochranná známka nebo ochranná známka společnosti Microsoft Corporation v USA a/nebo dalších zemích.
- Apple®, App Store®, loga Apple, iPhone®, iPad®, Mac a macOS jsou ochranné známky společnosti Apple Inc., registrované v USA a/nebo dalších zemích.
- Android, Google Play a logo Google Play jsou ochranné známky společnosti Google LLC. Robot Android vychází z díla vytvořeného a sdíleného společností Google a je použit v souladu s podmínkami, které jsou popsány v licenci Creative Commons 3.0 Attribution License.
- IOS je ochranná známka nebo registrovaná ochranná známka společnosti Cisco Systems, Inc. v USA a/nebo dalších zemích a používá se na základě licence.
- HDMI, logo HDMI a High-Definition Multimedia Interface jsou ochranné známky nebo registrované ochranné známky společnosti HDMI Licensing, LLC.

HDMI

- Logotyp Bluetooth® a logo jsou registrované ochranné známky společnosti Bluetooth SIG, Inc. a jakékoli jejich použití společností Nikon probíhá v rámci licence.
- Wi-Fi a logo Wi-Fi jsou ochranné známky nebo registrované ochranné známky společnosti Wi-Fi Alliance.
- Powered by intoPIX technology.



- Všechny ostatní obchodní názvy zmíněné v tomto dokumentu nebo jiné dokumentaci dodané s výrobkem Nikon jsou ochranné známky nebo registrované ochranné známky příslušných vlastníků.
- Use of the Made for Apple badge means that an accessory has been designed to connect specifically to the Apple products identified in the badge, and has been certified by the developer to meet Apple performance standards. Apple is not responsible for the operation of this device or its compliance with safety and regulatory standards. Please note that the use of this accessory with an Apple product may affect wireless performance.
- This product includes software developed by the OpenSSL Project for use in the OpenSSL Toolkit.
- Software pro tento výrobek obsahuje open-source software chráněný autorskými právy třetích stran. Podmínky licence pro tento open-source software naleznete v dokumentu *Referenční příručka*.
<https://downloadcenter.nikonimglib.com/>

Upozornění

● Upozornění pro zákazníky v Evropě

Při použití nabíjecího síťového adaptéru

Pokud k nabíjení tohoto fotoaparátu používáte nabíjecí síťový adaptér, zkontrolujte, zda odpovídá následujícím normám.

Příkon dodávaný nabíjecím zařízením musí být mezi minimálně 7,5 wattů požadovanými rádiovým zařízením a maximálně 15 wattů nezbytnými k dosažení maximální rychlosti nabíjení.

Rychlé nabíjení USB PD

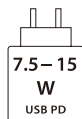

Informace o likvidaci výrobku

VAROVÁNÍ: PŘI POUŽITÍ NESPRÁVNÉHO TYPU BATERIÍ HROZÍ NEBEZPEČÍ VÝBUCHU. POUŽITÉ BATERIE LIKVIDUJTE PODLE POKYŇŮ.

Tento symbol značí, že elektrické a elektronické vybavení nepatří do komunálního odpadu.

Následující informace jsou určeny pouze uživatelům v evropských zemích:

- Likvidace tohoto výrobku se provádí v rámci tříděného odpadu na příslušném sběrném místě. Výrobek nedávejte do běžného komunálního odpadu.
- Třídění odpadu a recyklace napomáhají ochraně přírodních zdrojů a předcházejí negativním vlivům na lidské zdraví a životní prostředí, ve které by mohla vyústit nesprávná likvidace odpadu.
- Další informace ohledně nakládání s odpadními produkty vám poskytne dodavatel nebo místní úřad.



Tento symbol na baterii značí, že baterie nepatří do komunálního odpadu.

Následující informace jsou určeny pouze uživatelům v evropských zemích:

- Likvidace veškerých baterií, bez ohledu na to, zda jsou označeny tímto symbolem či nikoli, se provádí v rámci tříděného odpadu na příslušném sběrném místě. Nelikvidujte baterie společně s běžným komunálním odpadem.
- Další informace ohledně nakládání s odpadními produkty vám poskytne dodavatel nebo místní úřad.



Bluetooth a Wi-Fi (bezdrátová síť LAN)

Výrobek podléhá Nařízením pro správu exportu vlády Spojených států (EAR). Povolení vlády Spojených států není nutné v případě exportu do jiných než následujících zemí, které v době tvorby tohoto dokumentu podléhaly embargu nebo zvláštní kontrole: Kuba, Írán, Severní Korea, Súdán a Sýrie (seznam zemí se může změnit).

Použití bezdrátových zařízení může být v některých zemích nebo regionech zakázáno. Seznamte se s platnými místními předpisy a dodržujte je.

Vysílač Bluetooth v tomto zařízení pracuje v pásmu 2,4 GHz.

● Oznámení pro zákazníky v Evropě a zemích, které splňují směrnici o rádiových zařízeních

Společnost Nikon Corporation tímto prohlašuje, že rádiové zařízení typu Z 8 je v souladu se směrnicí 2014/53/EU.



Úplné znění prohlášení o shodě výrobku s požadavky EU je k dispozici na této internetové adrese:

https://imaging.nikon.com/support/pdf/DoC_N2120.pdf

Pro toto rádiové zařízení je frekvenční pásmo 5 150–5 350 MHz omezeno pouze na použití ve vnitřních prostorách. Toto omezení týkající se provozu zařízení nebo požadavek pro získání oprávnění k používání zařízení platí v těchto zemích: AT, BE, BG, CY, CZ, DK, EE, FI, FR, DE, EL, MK, IE, IT, LV, LT, LU, MT, NL, PL, PT, RO, SK, LI, HU, SI, ES, SE, UK (NI), IS, ME, NO, CH, TR, HR a RS.

Wi-Fi

● Pracovní frekvence:

- Evropa (s výjimkou zemí uvedených níže), Izrael a Turecko: 2 412–2 472 MHz (kanál 13) a 5 180–5 825 MHz (5 180–5 700 MHz a 5 745–5 825 MHz)
- Rusko, Bělorusko, Kazachstán a Ukrajina: 2 412–2 462 MHz (kanál 11) a 5 180–5 320 MHz
- Austrálie, Nový Zéland a Fidži: 2 412–2 462 MHz (kanál 11) a 5 180–5 825 MHz (5 180–5 580 MHz, 5 660–5 700 MHz a 5 745–5 825 MHz)
- USA, Kanada a Mexiko: 2 412–2 462 MHz (kanál 11) a 5 180–5 825 MHz (5 180–5 240 MHz, 5 500–5 580 MHz, 5 660–5 700 MHz a 5 745–5 825 MHz)
- Ostatní země na amerických kontinentech: 2 412–2 462 MHz (kanál 11) a 5 180–5 805 MHz (5 180–5 240 MHz a 5 745–5 805 MHz)

- Asie (kromě Turecka, Kazachstánu, Tchaj-wanu, Bangladéše, Pákistánu a Indie) a Nová Kaledonie: 2 412–2 462 MHz (kanál 11) a 5 745–5 805 MHz
- Indie: 2 412–2 472 MHz (kanál 13) a 5 180–5 825 MHz (5 180–5 320 MHz a 5 745–5 825 MHz)
- Afrika, střední východ (kromě Izraele), Tchaj-wan, Bangladéš, Pákistán a Bolívie: 2 412–2 462 MHz (kanál 11)
- Maximální výstupní výkon (EIRP):
 - Pásmo 2,4 GHz: 1,4 dBm
 - Pásmo 5 GHz (5 180–5 320 MHz): 10,8 dBm
 - Pásmo 5 GHz (5 500–5 825 MHz): 7,8 dBm

Bluetooth

- Pracovní frekvence:
 - Bluetooth: 2 402–2 480 MHz
 - Bluetooth Low Energy: 2 402–2 480 MHz
- Maximální výstupní výkon (EIRP):
 - Bluetooth: –4,1 dBm
 - Bluetooth Low Energy: –5,6 dBm

● Upozornění pro zákazníky v Evropě

Spotřeba energie v pohotovostním režimu

Fotoaparát

Spotřeba energie

- Vypnutý režim: 0,1 W
- Pohotovostní režim: 0,1 W
- Pohotovostní síťový režim (připojení Bluetooth): 0,1 W

Výchozí doba přechodu

- Pohotovostní režim: 1 min
- Pohotovostní síťový režim (připojení Bluetooth): 1 min

Nabíječka baterií MH-25a

- Pohotovostní režim: 0,1 W

● Zabezpečení

I když je jednou z výhod tohoto výrobku možnost snadného připojení k bezdrátovým sítím v dosahu pro snadnou výměnu dat, může v případě neaktivního zabezpečení dojít k následujícímu:

- Krádež dat: třetí strany se zločinnými úmysly mohou zachytit bezdrátové přenosy dat a odcizit ID uživatele, heslo a další osobní údaje.
- Neautorizovaný přístup: neoprávnění uživatelé mohou získat přístup k síti a upravovat data nebo provádět jiné zločinné aktivity. Mějte na paměti, že vzhledem k charakteru bezdrátových sítí mohou specializované útoky umožnit neautorizovaný přístup i v případě aktivace zabezpečení.
- Nezabezpečené sítě: Připojení k otevřeným sítím může vést k neautorizovanému přístupu. Používejte pouze zabezpečené sítě.

Tip: Splňované standardy

Standardy splňované fotoaparátem lze zobrazit pomocí položky [**Splňované standardy**] v menu nastavení.

Z 8 Model Name: N2120

Záruční podmínky - Evropský záruční list společnosti Nikon

Vážený zákazníku, vážená zákaznice společnosti Nikon, děkujeme vám za zakoupení výrobku společnosti Nikon. V případě, že váš výrobek Nikon bude vyžadovat záruční opravu, kontaktujte prodejce, u kterého jste jej zakoupil(a), nebo kontaktujte některou z poboček autorizované servisní sítě Nikon v prodejním regionu společnosti Nikon Europe B.V. (např.: Evropa/Rusko/ostatní). Podrobnosti viz: <https://www.nikoneurope.com>

Abyste se vyhnul(a) zbytečným nepříjemnostem, doporučujeme vám přečíst si před kontaktováním prodejce nebo autorizovaného servisu pečlivě návody k obsluze.

Na výrobky společnosti Nikon se vztahuje záruka týkající se veškerých výrobních vad, platná jeden rok od data zakoupení výrobku. Vykáže-li zakoupený výrobek v tomto časovém intervalu závadu v důsledku použití vadného materiálu nebo chyby ve výrobním procesu, bude naší autorizovanou servisní sítí v prodejním regionu společnosti Nikon Europe B.V. při dodržení níže uvedených podmínek zdarma (bez účtování nákladů na práci a materiál) opraven tak, aby splňoval původní specifikace. Společnost Nikon si vyhrazuje právo provést dle vlastního uvážení opravu nebo výměnu výrobku.

1. Tato záruka je poskytována pouze při doložení vyplněného záručního listu a originálu prodejního dokladu obsahujícího datum zakoupení výrobku, typ výrobku a jméno prodejce spolu s výrobkem. Společnost Nikon si vyhrazuje právo odmítnout provedení záruční opravy zdarma v případě, že nelze doložit výše uvedené dokumenty, nebo v případě, že tyto dokumenty obsahují nekompletní informace resp. jsou nečitelné.

2. Tato záruka se nevztahuje na:

- nutnou údržbu a opravy nebo výměny součástí prováděné v důsledku používání a opotřebení výrobku.
- modifikace a aktualizace výrobku oproti jeho stavu při zakoupení, popsaného v návodu k obsluze, s výjimkou předchozího písemného souhlasu společnosti Nikon.
- náklady na dopravu a veškerá rizika při dopravě, související přímo anebo nepřímo se záruční opravou výrobku.
- veškeré škody vzniklé v důsledků změn a dalších úprav výrobku prováděných bez předchozího písemného souhlasu společnosti Nikon pro splnění místních nebo národních technických norem platných v jiné zemi, než pro kterou byl výrobek původně určen a/nebo zhotoven.

3. Záruční plnění nebude poskytnuto rovněž v případě:

- poškození výrobku chybným použitím včetně, ale nikoli výhradně, použití výrobku k jinému než určenému účelu a v rozporu s údaji v návodu k obsluze týkajícími se správného použití a údržby výrobku a/nebo v případě instalace a použití výrobku v rozporu s bezpečnostními standardy platnými v zemi použití výrobku.
- poškození výrobku v důsledku nehody včetně, ale nikoli výhradně, poškození bleskem, vodou, ohněm a chybným nebo nedbalým použitím.
- úpravy, poškození, nečitelnosti nebo úplné absence modelového nebo výrobního čísla výrobku.
- poškození v důsledku oprav a úprav prováděných neautorizovanými organizacemi nebo osobami.
- poškození veškerých systémů, ve kterých je výrobek zabudován nebo se kterými je používán.

4. Tato záruka neovlivňuje zákonná práva uživatele, přiznaná na základě platných národních zákonů, ani práva uživatele ve vztahu k prodeji, nabytá na základě jejich společné obchodní transakce týkající se zakoupení výrobku.

Upozornění: Přehled veškerých autorizovaných servisních poboček Nikon je k dispozici online prostřednictvím tohoto odkazu (URL = <https://www.nikoneurope.com>).

Tento dokument, ať již kompletní nebo jeho část (s výjimkou stručných citací v kritických článcích a recenzích), nesmí být v žádné formě reprodukován bez písemného svolení společnosti NIKON CORPORATION.

Pro společnost Nikon má zásadní důležitost ohleduplný přístup k životnímu prostředí, proto pracuje na redukci využívání papíru.

NIKON CORPORATION

© 2023 Nikon Corporation



SB5G06(1L)
6MO0591L-06