

Nikon

with **WARRANTY**

APARAT FOTO DIGITAL

D850

Manualul utilizatorului (cu garanție)

- Citiți cu atenție acest manual înainte de a folosi aparatul foto.
- Pentru a vă asigura că folosiți aparatul foto în mod corespunzător, aveți grijă să citiți capitolul „Pentru siguranța dumneavoastră” (de la pagina x).
- După ce ați citit acest manual, păstrați-l într-un loc ușor accesibil pentru a-l putea consulta pe viitor.



Scanați pentru instrucțiuni de utilizare detaliate.

nikon manual online D850



Ro

Pentru a obține randamentul maxim de la aparatul dumneavoastră foto, vă rugăm să citiți cu atenție toate instrucțiunile și să le păstrați într-un loc unde vor putea fi citite de toți cei care utilizează produsul.

Simboluri și convenții

Pentru a vă fi mai ușor să găsiți informațiile de care aveți nevoie, sunt utilizate următoarele simboluri și convenții:



Această pictogramă indică precauțiile; informații care trebuie citite înainte de utilizare pentru a preveni deteriorarea aparatului foto.



Această pictogramă indică notele; informații care trebuie citite înainte de a utiliza aparatul foto.



Această pictogramă indică referințele la alte secțiuni din acest manual.

Elementele din meniu, opțiunile și mesajele afișate pe monitorul aparatului foto sunt prezentate în **caractere bold**.

În cuprinsul acestui manual, smartphone-urile și tabletele sunt numite „dispozitive inteligente”.

Setările aparatului foto

Explicațiile din acest manual presupun că se folosesc setările implicite.

Pentru siguranța dumneavoastră

Înainte de a utiliza aparatul foto pentru prima dată, citiți instrucțiunile de siguranță din secțiunea „Pentru siguranța dumneavoastră” (📖 x).

Asistență pentru utilizatori Nikon

Vizitați site-ul de mai jos pentru a înregistra aparatul dvs. foto și a fi la curent cu cele mai noi informații despre produse. Veți găsi răspunsuri la întrebări frecvente (FAQ) și ne veți putea contacta pentru asistență tehnică.

<https://www.europe-nikon.com/support>

Manuale pentru aparatele foto

Sunt disponibile următoarele manuale pentru D850.

Manualul utilizatorului D850 (acest manual)

Operații de bază ale aparatului foto, precum și funcții specifice pentru acest aparat foto.



Ghidul meniului (PDF)

Pentru informații suplimentare privind opțiunile și subiectele meniului, cum ar fi modul de conectare a aparatului foto la un computer, la o imprimantă sau la un televizor, descărcați *Ghidul meniului* (pdf) din Centrul de descărcare Nikon.

<https://downloadcenter.nikonimglib.com/ro/products/359/D850.html>

Manuale online (HTML)

Conținutul *Manualului utilizatorului* și al *Ghidului meniului* poate fi vizualizat la următoarea adresă de internet:

<https://onlinemanual.nikonimglib.com/d850/ro/>



Conținutul cutiei

Verificați ca toate articolele enumerate aici să fie livrate cu aparatul foto.



Capac corp BF-1B (□ 19)

Aparat foto digital D850
(□ 1)

Acumulator Li-ion EN-EL15a cu capac terminal (□ 14, 16)

Încărcător acumulator MH-25a (este livrat fie cu un adaptor pentru priză, fie cu un cablu de alimentare ale cărui tip și formă variază în funcție de țara sau regiunea de comercializare; □ 14)

Clemă cablu HDMI/USB (□ 298)

SnapBridge Ghid de conectare
(pentru aparatele foto D-SLR)

Cablu USB UC-E22

Curea AN-DC18 (□ 14)

Garanție (tipărită pe coperta spate a acestui manual)

Manualul utilizatorului (acest ghid)

Cumpărătorii kitului cu obiectiv trebuie să se asigure că în cutie se află și un obiectiv. *Cardurile de memorie sunt comercializate separat.* Aparatele foto achiziționate în Japonia afișează meniuri și mesaje numai în engleză și japoneză; nu sunt acceptate alte limbi. Ne cerem scuze pentru orice neplăcere care ar putea fi cauzată de acest lucru.

Centrul de descărcare Nikon

Vizitați centrul de descărcare Nikon pentru a descărca actualizările firmware, NX Studio și alte software-uri Nikon, precum și manuale pentru produsele Nikon, inclusiv pentru aparate foto, obiective NIKKOR și unități bliț.

<https://downloadcenter.nikonimglib.com/>

Cuprins

Conținutul cutiei	ii
Pentru siguranța dumneavoastră.....	x
Note	xiv
Introducere	1
<hr/>	
Familiarizarea cu aparatul foto	1
Corpul aparatului foto.....	1
Panoul de control	5
Afișajul vizorului	7
Controlul ajustării dioptriilor	9
Utilizarea monitorului cu înclinare	10
Folosirea ecranului tactil	12
Primii pași	14
<hr/>	
Atașați cureaua aparatului foto	14
Încărcați acumulatorul	14
Introduceți acumulatorul și un card de memorie	16
Atașați un obiectiv.....	19
Setare de bază.....	21
Tutorial	24
<hr/>	
Meniuri aparat foto: Prezentare generală	24
Utilizarea meniurilor aparatului foto	25
Fotografiere de bază și redare	30
Nivelul acumulatorului și numărul de expuneri rămase.....	30
Fotografierea simplă.....	32
Vizualizarea fotografiilor	35

Focalizare automată	41
Alegerea unui mod de focalizare	41
Alegerea unui mod zonă AF	42
Focalizare manuală	44
Utilizarea butonului i	45
Zoom cu afișare pe ecran divizat	48
Fotografiere cu vizualizare în timp real fără sunet	49
Digitizor negative	52
Afișajul vizualizării în timp real	54
Afișajul informațiilor	55
Fotografiere la atingere (declanșare la atingere).....	56

Înregistrarea filmelor	59
Indexuri	64
Utilizarea butonului i	65
Zonă imagine: Alegerea unei decupări pentru film	68
Dimensiune cadru, cadență cadre și calitate film	69
Afișajul vizualizării în timp real	71
Afișajul informațiilor	72
Realizarea fotografiilor în modul film.....	73
Vizualizarea filmelor	76
Editarea filmelor	78
Decuparea filmelor	78
Salvarea cadrelor selectate	82

Opțiuni înregistrare imagine	83
<hr/>	
Zonă imagine	83
Calitate imagine	88
Dimensiune imagine	91
Utilizarea a două carduri de memorie	93
Focalizare	94
<hr/>	
Focalizare automată	94
Mod focalizare automată	98
Mod zonă AF	100
Selectarea punctului de focalizare	105
Blocare focalizare	108
Focalizare manuală	111
Mod declanșare	113
<hr/>	
Alegerea unui mod de declanșare	113
Sursa de alimentare și cadența cadrelor	114
Mod autodeclanșator (Ⓢ)	116
Mod oglindă sus (MUP)	118
Sensibilitate ISO	119
<hr/>	
Reglare manuală	119
Control sensibilitate ISO automat	121

Expunere**124**



Măsurare	124
Mod expunere	126
P: Mod automat program	128
S: Mod automat prioritate de timp	129
A: Mod automat prioritate de diafragmă.....	130
M: Manual.....	131
Expuneri îndelungate (numai modul M).....	133
Blocare timp de expunere și diafragmă	136
Blocare expunere automată (AE).....	137
Compensare expunere	139
Bracketing	142

Balans de alb**156**

Opțiuni balans de alb.....	156
Reglarea fină a balansului de alb.....	161
Alegerea unei temperaturi a culorii.....	163
Presetare manuală	165
Fotografierea prin vizor	166
Vizualizare în timp real (balans de alb în punct unic).....	169
Gestionarea presetărilor.....	172

Îmbunătățire imagine**175**

Opțiuni Picture Control	175
Selectarea unei opțiuni Picture Control	175
Modificarea opțiunilor Picture Control	177
Păstrarea detaliilor în zone luminoase și zone umbrite.....	180
D-Lighting activ.....	180
High Dynamic Range (HDR).....	182









Unități de bliț opționale	187
Folosirea unui bliț	187
Fotografierea cu blițul de pe aparatul foto.....	190
Moduri bliț.....	192
Compensare bliț.....	194
Blocare FV	196
Informații bliț pentru unitățile montate pe cupla pentru accesorii	198
Unități bliț cu control la distanță	202
Alte opțiuni de fotografiere	203
Butonul 	203
Utilizarea selectoarelor de comandă	207
Butonul 	208
Reinițializare prin două butoane: Restabilirea setărilor implicite	209
Fotografiere cu comutarea focalizării.....	212
Obiective non-CPU	218
Date de locație.....	221
Mai multe detalii despre redare	223
Vizualizarea imaginilor	223
Redare cadru întreg	223
Redare miniaturi.....	223
Comenzi redare	224
Folosirea ecranului tactil.....	226
Butonul 	228
Informații fotografie.....	229
O privire mai de aproape: Zoom redare	238
Protejarea fotografiilor împotriva ștergerii	240

Evaluarea fotografiilor.....	241
Selectarea fotografiilor pentru încărcare	243
Selectarea fotografiilor individuale.....	243
Selectarea mai multor fotografii	244
Ștergerea fotografiilor.....	245
În timpul redării.....	245
Meniul redare.....	246

Listă meniuri 248

Meniuri aparat foto

Mai multe informații privind meniurile aparatului foto sunt disponibile în *Ghidul meniurilor* care poate fi descărcat de pe site-ul Nikon ([link](#)).

 Meniul redare: Gestionarea imaginilor.....	248
 Meniul fotografiere: Opțiuni de fotografiere	250
 Meniul filmare: Opțiuni de filmare	256
 Setări personalizate: Reglarea fină a setărilor aparatului foto	260
 Meniul setare: Setare aparat foto.....	271
 Meniul retușare: Crearea copiilor retușate	278
 Meniul meu/  Setări recente	280

Obiective compatibile.....	281
Sistemul creativ de iluminare Nikon (CLS)	288
Alte accesorii.....	295
Gripuri opționale MB-D18	299
Componentele MB-D18.....	299
Utilizarea gripului.....	302
Specificații	310
Îngrijirea aparatului foto	311
Păstrare.....	311
Curățare.....	311
Curățarea senzorului de imagine	312
Îngrijirea aparatului foto și a acumulatorului: Atenționări.....	319
Localizarea defectelor	324
Acumulator/Afișaj.....	324
Fotografiere	325
Redare	328
Bluetooth și Wi-Fi (rețele fără fir).....	329
Diverse	329
Mesaje de eroare.....	330
Specificații	336
Manualul utilizatorului pentru obiectivul	
AF-S NIKKOR 24–120mm f/4G ED VR	351
Carduri de memorie aprobate	360
Capacitatea cardului de memorie.....	362
Durata de funcționare a acumulatorului	365
Index	367
Termeni de garanție – Garanție de service Nikon în Europa	377

Pentru siguranța dumneavoastră

Pentru a preveni deteriorarea bunurilor sau rănirea dumneavoastră sau a celorlalți, citiți în totalitate capitolul „Pentru siguranța dumneavoastră” înainte de a folosi acest produs.

Păstrați aceste instrucțiuni de siguranță într-un loc în care vor putea fi citite de către toți cei care folosesc acest produs.

⚠ PERICOL: În cazul nerespectării precauțiilor marcate cu această pictogramă există un risc ridicat de deces sau vătămare gravă.

⚠ AVERTIZARE: În cazul nerespectării precauțiilor marcate cu această pictogramă se poate produce decesul sau vătămarea gravă.

⚠ ATENȚIE: În cazul nerespectării precauțiilor marcate cu această pictogramă se pot produce vătămări sau daune materiale.



AVERTIZARE

- **A nu se utiliza în timpul mersului sau al manevrării unui autovehicul.**
Nerespectarea acestei precauții poate duce la accidente sau vătămări.
- **A nu se demonta sau modifica acest produs. A nu se atinge componentele interne care devin vizibile în urma căderii sau a unui alt accident.**
Nerespectarea acestor precauții poate duce la electrocutare sau vătămări.
- **În cazul în care sesizați anomalii, cum ar fi faptul că produsul scoate fum, emite căldură sau mirosuri neobișnuite, deconectați imediat acumulatorul sau sursa de alimentare.**
Continuarea operării ar putea provoca incendiu, arsuri sau alte vătămări.
- **A se menține uscat. A nu se manipula cu mâinile ude. A nu se manipula ștecărul cu mâinile ude.**
Nerespectarea acestor precauții ar putea provoca incendiu sau electrocutare.
- **Nu lăsați pielea în contact prelungit cu acest produs cât timp este pornit sau conectat la priză.**
Nerespectarea acestei precauții ar putea cauza arsuri la temperatură scăzută.
- **Nu folosiți acest produs în prezența prafului sau a gazelor inflamabile, cum ar fi propan, benzină sau aerosoli.**
Nerespectarea acestei precauții ar putea provoca explozie sau incendiu.

- **Nu priviți soarele sau altă sursă de lumină puternică direct prin obiectiv sau prin aparatul foto.**

Nerespectarea acestei precauții ar putea duce la afectarea vederii.

- **Nu îndreptați blițul sau dispozitivul de iluminare asistență AF către operatorul unui autovehicul.**

Nerespectarea acestei precauții ar putea duce la accidente.

- **A nu se lăsa produsul la îndemâna copiilor.**

Nerespectarea acestei precauții ar putea cauza vătămări sau defectarea produsului. În plus, rețineți că elementele componente de mici dimensiuni prezintă pericol de sufocare. În cazul în care un copil înghite orice componentă a acestui produs, solicitați imediat asistență medicală.

- **Nu innodați, înfășurați sau răsuciți curelele în jurul gâtului.**

Nerespectarea acestei precauții ar putea duce la accidente.

- **Nu folosiți acumulatori, încărcătoare sau adaptoare la rețeaua electrică care nu sunt indicate în mod specific spre a fi folosite cu acest produs. Când se utilizează acumulatori, încărcătoare și adaptoare la rețeaua electrică indicate spre a fi folosite cu acest produs:**

- **Nu deteriorați, modificați, trageți cu forță sau îndoți firele și cablurile, nu le puneți sub obiecte grele și nu le expuneți la căldură sau la flacără deschisă.**

- **Nu utilizați convertoare sau adaptoare de voiaj, concepute pentru a transforma de la o tensiune la alta, sau cu invertoare de la c.c. la c.a.**

Nerespectarea acestor precauții ar putea provoca incendiu sau electrocutare.

- **Nu manipulați ștecărul când produsul se încarcă sau când folosiți adaptorul la rețeaua electrică în timpul furtunilor cu descărcări electrice.**

Nerespectarea acestei precauții ar putea duce la electrocutare.

- **Nu manipulați cu mâinile goale în locuri expuse la temperaturi foarte mari sau foarte scăzute.**

Nerespectarea acestei precauții ar putea cauza arsuri sau degerături.



ATENȚIE

- **Nu lăsați obiectivul îndreptat spre soare sau alte surse puternice de lumină.**

Lumina focalizată prin obiectiv ar putea provoca incendiu sau ar putea deteriora componentele interne ale produsului. Când fotografiați subiecte cu fundal iluminat, mențineți soarele în afara cadrului. Lumina solară focalizată în aparatul foto atunci când soarele este în apropierea cadrului ar putea provoca incendiu.

- **Opriiți produsul când utilizarea acestuia este interzisă. Dezactivați funcțiile fără fir atunci când utilizarea echipamentelor fără fir este interzisă.**

Emissiile de radiofrecvență ale acestui produs ar putea interfera echipamentele de la bordul aeronavelor sau din spitale sau din alte unități medicale.

- **Scoateți acumulatorul și deconectați adaptorul la rețeaua electrică dacă produsul nu va fi folosit o perioadă îndelungată.**

Nerespectarea acestei precauții ar putea provoca incendiu sau defectarea produsului.

- **Nu atingeți componentele mobile ale obiectivului sau alte componente mobile.**

Nerespectarea acestei precauții ar putea cauza vătămări.

- **Nu declanșați blițul în contact cu sau în imediata apropiere a pielii sau a altor obiecte.**

Nerespectarea acestei precauții ar putea cauza arsuri sau incendiu.

- **Nu lăsați produsul perioade îndelungate în locuri în care va fi expus la temperaturi foarte mari, cum ar fi într-un automobil închis sau la lumina directă a soarelui.**

Nerespectarea acestei precauții ar putea provoca incendiu sau defectarea produsului.



PERICOL (Acumulatori)

- **Nu manipulați necorespunzător acumulatorii.**

Nerespectarea următoarelor precauții ar putea duce la scurgeri din acumulatori sau la supraîncălzirea, fisurarea sau aprinderea acestora:

- Folosiți numai acumulatori aprobați pentru utilizarea în acest produs.
 - Nu expuneți acumulatorii la flacără deschisă sau la căldură în exces.
 - Nu dezasamblați.
 - Nu scurtcircuitați terminalele prin atingerea acestora de lăntișoare, agrafe de păr sau alte obiecte din metal.
 - Nu expuneți acumulatorii sau produsele în care aceștia sunt introduși la șocuri fizice puternice.
 - Nu călcați pe acumulatori, nu îi perforați cu unghiile și nu îi loviți cu ciocanul.
-

- **Încărcați numai după cum este indicat.**

Nerespectarea acestei precauții ar putea duce la scurgeri din acumulatori sau la supraîncălzirea, fisurarea sau aprinderea acestora.

- **Dacă lichidul din acumulator intră în contact cu ochii, clătiți cu multă apă curată și solicitați imediat asistență medicală.**
Acționarea cu întârziere ar putea cauza vătămări ale ochilor.
- **Urmați instrucțiunile personalului companiei aeriene.**
Acumulatorii lăsați nesupravegheați la altitudini mari într-un mediu nepresurizat se pot scurge, supraîncălzi, sparge sau pot lua foc.



AVERTIZARE (Acumulatori)

- **A nu se lăsa acumulatorii la îndemâna copiilor.**
În cazul în care un copil înghite un acumulator, solicitați imediat asistență medicală.
- **Nu lăsați acumulatorii la discreția animalelor de companie și a altor animale.**
Acumulatorii ar putea să producă scurgeri, s-ar putea supraîncălzi sau sparge sau ar putea lua foc dacă sunt mușcați, mestecați sau deteriorați în alt fel de către animale.
- **Nu introduceți acumulatorii în apă și nu îi expuneți la ploaie.**
Nerespectarea acestei precauții ar putea provoca incendiu sau defectarea produsului. Dacă produsul se udă, uscați-l imediat cu un prosop sau un obiect similar.
- **Încetați imediat folosirea în cazul în care observați orice modificări la acumulatori, cum ar fi decolorare sau deformare. Opriti încărcarea acumulatorilor EN-EL15a dacă aceștia nu se încarcă în perioada de timp specificată.**
Nerespectarea acestor precauții ar putea duce la scurgeri din acumulatori sau la supraîncălzirea, fisurarea sau aprinderea acestora.
- **Înainte de a-l arunca, izolați terminalele acumulatorului cu bandă izolatoare.**
Este posibil să se producă supraîncălzire, fisurare sau incendiu în cazul în care obiecte metalice intră în contact cu terminalele. Reciclați sau aruncați acumulatorii în conformitate cu reglementările locale.
- **Dacă lichidul din acumulator intră în contact cu pielea sau hainele unei persoane, clătiți imediat zona afectată cu multă apă curată.**
Nerespectarea acestei precauții ar putea cauza iritarea pielii.

Note

- Nicio parte din manualele incluse în pachetul acestui produs nu poate fi reprodusă, transmisă mai departe, transcrisă, stocată pe un sistem mobil sau tradusă într-o altă limbă în nicio formă, în nicio circumstanță, fără aprobarea prealabilă scrisă a Nikon.
- Nikon își rezervă dreptul de a modifica oricând aspectul și specificațiile hardware și software descrise în aceste manuale fără vreun avertisment prealabil.
- Nikon nu se face responsabil pentru niciun prejudiciu rezultat din utilizarea acestui produs.
- Am depus toate eforturile pentru a ne asigura că informațiile cuprinse în aceste manuale sunt corecte și complete și am fi recunoscători dacă ați semnala erorile sau omisiunile reprezentantului Nikon din zona dumneavoastră (adresa este furnizată separat).

Avertismente pentru clienții din Europa

ATENȚIE: RISC DE EXPLOZIE DACĂ BATERIA/ACUMULATORUL ESTE ÎNLOCUITĂ/ÎNLOCUIT CU UNA/UNUL DE TIP INCORECT. ARUNCAȚI BATERIILE/ACUMULATORII UZATE/UZAȚI ÎN CONFORMITATE CU INSTRUCȚIUNILE.

Acest simbol indică faptul că echipamentele electrice și electronice trebuie colectate separat.



Următoarele vizează doar utilizatorii din țările europene:

- Acest produs este proiectat pentru colectarea separată la un centru adecvat de colectare. Nu aruncați la un loc cu deșeurile menajere.
- Colectarea separată și reciclarea ajută la conservarea resurselor naturale și la prevenirea consecințelor negative asupra sănătății umane și mediului care ar putea rezulta din cauza eliminării incorecte.
- Pentru mai multe informații, contactați distribuitorul sau autoritățile locale responsabile cu gestionarea deșeurilor.

Acest simbol de pe baterie/acumulator indică faptul că bateria/acumulatorul trebuie colectată/colectat separat.



Următoarele vizează doar utilizatorii din țările europene:

- Toate bateriile/toți acumulatorii, fie că sunt marcate/marcați cu acest simbol sau nu, sunt proiectate/proiectați pentru colectarea separată la un centru adecvat de colectare. Nu aruncați la un loc cu deșeurile menajere.
- Pentru mai multe informații, contactați distribuitorul sau autoritățile locale responsabile cu gestionarea deșeurilor.

Notă privind interzicerea copierii și reproducerii

Rețineți că simpla posesie a materialului copiat sau produs digital prin intermediul unui scanner, aparat foto digital sau al altor dispozitive poate fi sancționată prin lege.

• Elementele a căror copiere sau reproducere este interzisă prin lege

Nu copiați sau nu reproduceți bancnote de hârtie, monede, elemente de siguranță, obligațiuni guvernamentale, obligațiuni municipale, nici măcar dacă acele copii sau reproduceri sunt stampilate ca „Mostre”.

Copierea sau reproducerea bancnotelor, monedelor sau elementelor de securitate aflate în circulație într-un alt stat este interzisă.

În lipsa unui acord prealabil al guvernului, copierea sau reproducerea unor timbre poștale sau cărți poștale neutilizate emise de guvern este interzisă.

Copierea sau reproducerea timbrilor guvernamentale sau a altor documente oficiale stipulate prin lege este interzisă.

• Precauții legate de anumite copii și reproduceri

Guvernul a emis atenționări referitoare la copierea și reproducerea elementelor de siguranță emise de companii private (acțiuni, facturi, securi, bonuri valorice etc.), permise pentru navetiști sau cupoane cu excepția cazurilor în care este necesar un număr minim de exemplare pentru a fi utilizate în scop de afaceri de către o companie. De asemenea, nu copiați și nu reproduceți pașapoartele emise de guvern, atestate emise de agenții publice și grupuri private, carduri de identificare și tichete, precum permise și bonuri de masă.

• Respectați notele referitoare la proprietatea intelectuală

În temeiul legii privind drepturile de autor, fotografiile sau înregistrările lucrărilor care intră sub incidența drepturilor de autor, realizate cu aparatul foto, nu pot fi folosite fără permisiunea deținătorului drepturilor de autor. Se aplică excepții pentru folosirea în scop personal însă rețineți că este posibil ca și folosirea în scop personal să fie restricționată în cazul fotografiilor și înregistrărilor realizate la expoziții și spectacole în direct.

Casarea dispozitivelor de stocare a datelor

Rețineți că ștergerea imaginilor sau formatarea cardurilor de memorie sau a altor dispozitive de stocare a datelor nu șterge definitiv datele de imagine originale. Fișierele șterse pot fi uneori recuperate de pe dispozitivele de stocare aruncate utilizând software disponibil pe piață, putând da ocazie utilizării rău voitoare a datelor personale sub formă de imagini. Asigurarea caracterului privat al acestor date este responsabilitatea utilizatorului.

Înainte de a arunca orice dispozitiv de stocare a datelor sau de a-l transfera în proprietatea altei persoane, ștergeți datele folosind un software comercial de ștergere sau formatați dispozitivul și apoi umpleți-l complet cu imagini care nu conțin informații private (de exemplu imagini cu cerul liber). Trebuie să se procedeze cu grijă pentru a se evita rănirea când sunt distruse fizic dispozitivele de stocare a datelor.

Înainte de a arunca aparatul foto sau de a-l transfera în proprietatea altei persoane, ar trebui să utilizați și opțiunea **Resetare totală setări** din meniul setare al aparatului foto pentru a șterge orice informații personale privind rețeaua.

AVC Patent Portfolio License

ACEST PRODUS ESTE LICENȚIAT PE BAZA AVC PATENT PORTFOLIO LICENSE PENTRU UTILIZAREA PERSONALĂ, ÎN SCOPURI NELUCRATIVE DE CĂTRE UN CLIENT PENTRU (i) CODIFICAREA MATERIALELOR VIDEO ÎN CONFORMITATE CU STANDARDUL AVC („AVC VIDEO”) ȘI/SAU (ii) DECODIFICAREA MATERIALELOR VIDEO AVC CODIFICATE DE UN CLIENT ANGAJAT ÎNTR-O ACTIVITATE PERSONALĂ, FĂRĂ SCOP LUCRATIV ȘI/SAU CARE A FOST OBTINUT DE LA UN FURNIZOR DE MATERIALE VIDEO LICENȚIAT PENTRU FURNIZAREA MATERIALELOR VIDEO AVC. NICIO LICENȚĂ NU ESTE ACORDATĂ SAU IMPLICATĂ PENTRU ALTE UTILIZĂRI. PUTEȚI BENEFICIA DE INFORMAȚII SUPLIMENTARE DE LA MPEG LA, L.L.C. VIZITAȚI <https://www.mpegla.com>.

Utilizați doar accesoriile electronice marca Nikon

Aparatele foto Nikon sunt proiectate la cele mai înalte standarde și includ un ansamblu complex de circuite electronice. Doar accesoriile electronice marca Nikon (inclusiv încărcătoarele, acumulatorii, adaptoarele la rețeaua electrică și accesoriile pentru bliț) atestate explicit de Nikon pentru utilizarea cu acest aparat foto digital sunt proiectate și verificate pentru a opera în limitele cerințelor de funcționare și de siguranță ale acestui ansamblu de circuite electronice.

Utilizarea altor accesorii decât cele Nikon ar putea deteriora aparatul foto și poate anula garanția Nikon. Utilizarea acumulatorilor Li-ion furnizați de terțe părți ce nu prezintă sigiliul holografic Nikon arătat în dreapta ar putea împiedica funcționarea normală a aparatului foto și ar putea provoca încălzirea excesivă, aprindere, fisurări sau scurgeri.

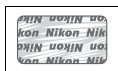

Pentru mai multe informații legate de accesoriile marca Nikon, contactați furnizorul autorizat Nikon.

Utilizați doar accesoriile marca Nikon

Doar accesoriile marca Nikon aprobate de Nikon explicit pentru utilizarea cu aparatul dumneavoastră foto digital Nikon sunt proiectate și verificate să funcționeze în limitele cerințelor operaționale și de siguranță. UTILIZAREA ALTOR ACCESORII DECÂT CELE NIKON AR PUTEA DETERIORA APARATUL FOTO ȘI POATE ANULA GARANȚIA NIKON.

Înainte de efectuarea fotografiilor importante

Înainte de efectuarea fotografiilor la ocazii importante (precum nunți sau înainte de a pleca cu aparatul foto în excursie) efectuați o fotografie de probă pentru a vă asigura că aparatul foto funcționează normal. Nikon nu se face responsabil pentru niciun prejudiciu sau pierdere financiară rezultată din defectarea acestui produs.

Învățarea continuă

Ca parte din angajamentul pentru „Învățare continuă” pentru sprijin continuu și educare privind produsele, informații actualizate permanent sunt disponibile pe următoarele situri:

- **Pentru utilizatorii din SUA:** <https://www.nikonusa.com/>
- **Pentru utilizatorii din Europa:** <https://www.europe-nikon.com/support/>
- **Pentru utilizatorii din Asia, Oceania, Orientul Mijlociu și Africa:**
<https://www.nikon-asia.com/>

Vizitați aceste situri pentru a fi la curent cu cele mai noi informații legate de produs, sugestii, răspunsuri la întrebări frecvente (FAQ) și sfaturi generale referitoare la imaginea și fotografierea digitală. Informații suplimentare sunt disponibile la reprezentanța Nikon din zona dumneavoastră. Consultați următorul URL pentru informații de contact: <https://imaging.nikon.com/>

■ ■ **Bluetooth și Wi-Fi (LAN fără fir)**

Acest produs se află sub incidența reglementărilor Administrației pentru exporturi a Statelor Unite ale Americii. Nu este necesară permisiunea guvernului Statelor Unite ale Americii pentru exportul produsului în alte țări cu excepția următoarelor asupra cărora, la momentul redactării acestui text, sunt instituite embargouri sau care se află sub control special: Cuba, Iran, Coreea de Nord, Sudan și Siria (această listă se poate modifica).

Este posibil ca utilizarea dispozitivelor fără fir să fie interzisă în unele țări sau regiuni. Contactați un reprezentant de service autorizat Nikon înainte de a utiliza funcțiile fără fir ale acestui produs în afara țării de achiziție.

Avertismente pentru clienții din Europa

Prin prezenta, Nikon Corporation declară că tipul de echipamente radio D850 este în conformitate cu Directiva 2014/53/UE.



Textul integral al declarației UE de conformitate este disponibil la următoarea adresă internet:

https://imaging.nikon.com/support/pdf/DoC_D850.pdf.

Securitate

Deși unul dintre beneficiile acestui produs este acela că permite celorlalți să se conecteze liber pentru a schimba date fără fir oriunde în raza de acțiune a acestuia, în cazul în care funcția de securitate nu este activată pot apărea următoarele:

- Furt de date: Terți răuvoitori pot intercepta transmisiunile fără fir pentru a fura date de identificare a utilizatorului, parole și alte informații personale.
- Acces neautorizat: Utilizatori neautorizați pot obține acces la rețea și pot modifica date sau efectua alte acțiuni răuvoitoare. Rețineți că, datorită concepției rețelelor fără fir, atacuri specializate pot permite accesul neautorizat chiar și atunci când securitatea este activată.
- Rețele nesecurizate: Conectarea la rețele deschise poate avea ca rezultat accesul neautorizat. Utilizați numai rețele sigure.

Introducere

Familiarizarea cu aparatul foto

Acordați-vă un răgaz pentru a vă familiariza cu comenzile și afișajele aparatului foto. Ar putea fi util să puneți un semn în dreptul acestei secțiuni pentru a îl folosi ca referință pe măsură ce parcurgeți restul manualului.

Corpul aparatului foto

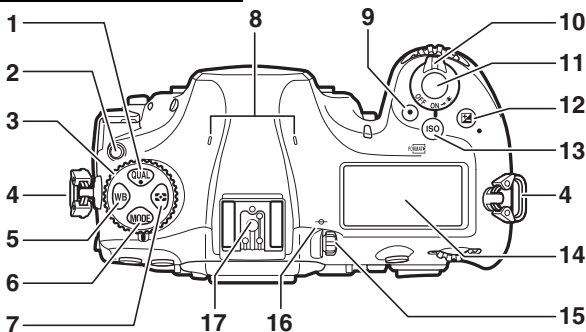

1	Buton QUAL	88, 91	10	Comutator alimentare	21
2	Buton deblocare selector mod de declanșare	113	11	Buton declanșare	32
3	Selector mod de declanșare	113	12	Buton 	139, 209
4	Bucă pentru curea aparat foto	14	13	Buton ISO / 	119, 271
5	Buton WB	156	14	Panou de control	5
6	Buton MODE	126	15	Control ajustare dioptrii	9
7	Buton 	124	16	Marcaj plan focal ()	112
8	Microfon stereo	65	17	Cuplă accesorii (pentru unitatea de bliț opțională)	187, 295
9	Buton înregistrare film	59			

Corpul aparatului foto (continuare)

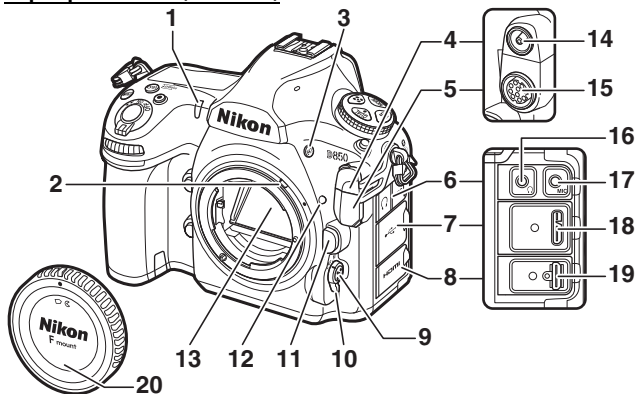

1 Indicator luminos autodeclanșator 116	11 Buton decuplare obiectiv..... 20
2 Comandă cuplare dispozitiv măsurare	12 Marcaj montură obiectiv..... 19
3 Buton BKT 142	13 Oglindă..... 118, 315
4 Capac terminal sincronizare bliț 188	14 Terminal sincronizare bliț 188
5 Capac terminal cu zece pini pentru telecomandă	15 Terminal cu zece pini pentru telecomandă 295
6 Capac conector audio	16 Conector căști.....67, 72
7 Capac conector USB	17 Conector pentru microfon extern ... 295
8 Capac conector HDMI	18 Conector USB..... 295
9 Buton mod AF..... 41, 42, 98, 100	19 Conector HDMI..... 295
10 Selector mod focalizare..... 41, 94, 111	20 Capac corp..... 19, 295

Închideți capacul conectorului

Închideți capacul conectorului când conectorii nu sunt în uz. Prezența corpurilor străine în conectori poate interfera cu transferul datelor.

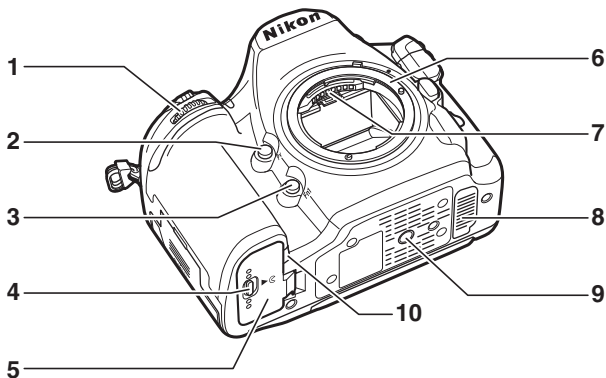

1 Selector secundar de comandă	7 Contacte CPU
2 Buton Pv 44, 127, 268, 270	8 Capac contacte pentru gripul opțional MB-D18299
3 Buton Fn1 268, 270	9 Montură tripod
4 Zăvor capac locaș acumulator 16	10 Capac conector alimentare
5 Capac locaș acumulator16, 18	
6 Montură obiectiv 19, 112	

Difuzorul

Nu poziționați difuzorul în imediata apropiere a dispozitivelor magnetice. Nerespectarea acestei precauții ar putea afecta datele înregistrate pe dispozitivele magnetice.

Corpul aparatului foto (continuare)

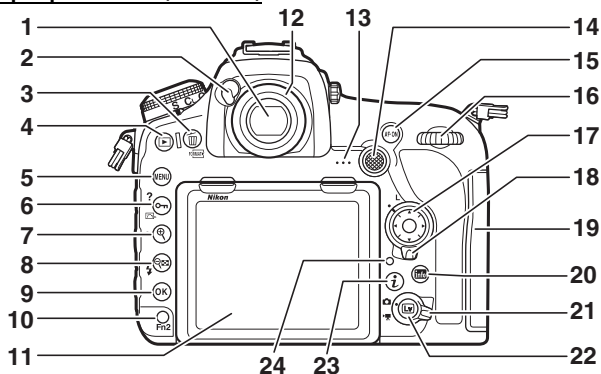

1 Vizor	7, 9, 116	14 Selector secundar	106, 108, 137, 268, 270
2 Pârghie obturator ocular	116	15 Buton AF-ON	99, 109, 261, 268
3 Buton 	36, 245, 271	16 Selector principal de comandă	
4 Buton 	35, 223	17 Selector multiplu	25, 34, 268, 269
5 Buton MENU	24, 248	18 Blocare selector focalizare	105
6 Buton 	25, 175, 240	19 Capac fantă card memorie	16, 18
7 Buton 	40, 238	20 Buton 	55, 72, 198, 203
8 Buton 	192, 194, 223, 238	21 Selector vizualizare în timp real	37, 59
9 Buton 	25, 224	22 Buton Lv	37, 59, 169, 270
10 Buton Fn2	242, 268, 270	23 Buton i	45, 65, 208, 228
11 Monitor cu înclinare	10, 12, 37, 59, 223	24 Indicator luminos acces card memorie	32
12 Ocular vizor	9, 116		
13 Difuzor	3, 76		

Panoul de control

Panoul de control prezintă o varietate de setări ale aparatului foto atunci când aparatul foto este pornit. Elementele prezentate aici apar atunci când aparatul foto este pornit pentru prima dată; informații privind celelalte setări sunt disponibile în secțiunile relevante din acest manual.

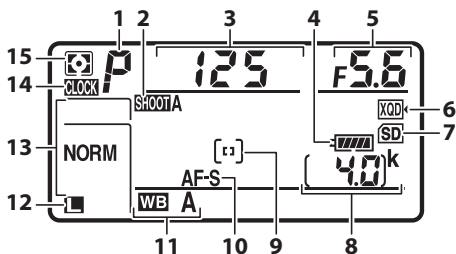



1	Mod expunere	126	9	Mod zonă AF	100
2	Arhivă meniu fotografiere	250	10	Mod focalizare automată.....	98
3	Timp de expunere	129, 131	11	Balans de alb	156
4	Indicator acumulator	30	12	Dimensiune imagine (imagini JPEG și TIFF)	91
5	Diafragmă (număr f).....	130, 131	13	Calitate imagine	88
6	Pictogramă card XQD	16, 93	14	Indicator CLOCK („ceasul nu este setat”)	
7	Pictogramă card SD.....	16, 93	15	Măsurare	124
8	Număr de expuneri rămase.....	31, 362			

Indicatorul **CLOCK** („ceasul nu este setat”)

Ceasul intern al aparatului foto este alimentat de o sursă de alimentare independentă, reincărcabilă, care se încarcă în funcție de necesități atunci când acumulatorul principal este introdus în aparatul foto sau când aparatul foto este alimentat cu un conector de alimentare și un adaptor la rețeaua electrică, opționale (□ 295). Două zile de încărcare vor alimenta ceasul timp de aproximativ trei luni. Dacă pictograma **CLOCK** clipește pe panoul de control, ceasul a fost resetat și data și ora înregistrate cu orice fotografii noi nu vor fi corecte. Setează ceasul la ora și data corecte folosind opțiunea **Fus orar și dată** > **Data și ora** din meniul setare (□ 271).

Luminatoare LCD

Rotirea comutatorului de alimentare spre  activează iluminările de fundal pentru butoane și panoul de control, facilitând utilizarea aparatului foto în întuneric. După ce comutatorul de alimentare este eliberat, iluminările de fundal vor rămâne aprinse pentru câteva secunde cât timp temporizatorul standby este activ sau până când obturatorul este declanșat sau comutatorul de alimentare este rotit din nou spre .

Comutator alimentare

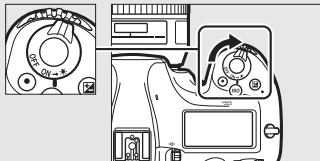

Afișajele panoului de control și vizorului

Luminozitatea afișajelor panoului de control și vizorului variază în funcție de temperatură, iar timpii de răspuns ai afișajelor pot crește la temperaturi scăzute. Acest lucru este normal și nu indică o defecțiune.

Afișajul vizorului

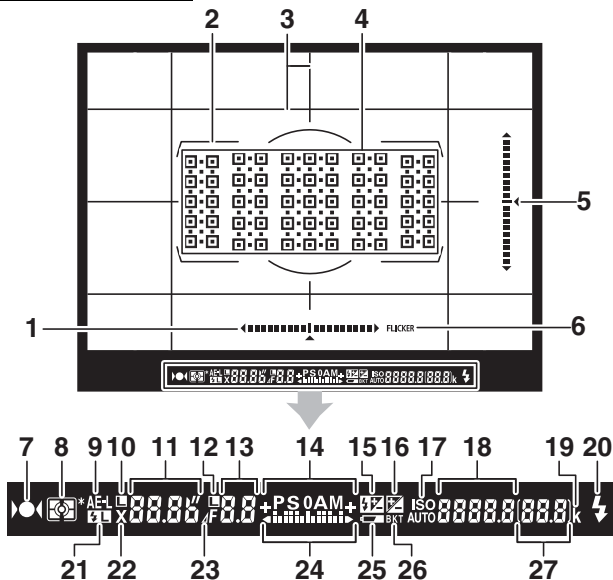

1	Indicator înclinare laterală ^{1,2}	8	Măsurare 124
2	Marcaje zonă AF 9	9	Blocare expunere automată (AE) 137
3	Rețea de încadrare (afișată când este selectat Activat pentru setarea personalizată d9, Afișare grilă vizor) 265	10	Pictogramă blocare timp de expunere 136, 268
4	Puncte de focalizare 94, 105, 261	11	Timp de expunere 129, 131 Mod focalizare automată 98
5	Indicator înclinare longitudinală ^{1,3}	12	Pictogramă blocare diafragmă 136, 268
6	Detectare clipire 254	13	Diafragmă (număr f/) 130, 131 Diafragmă (număr de stopuri) 130
7	Indicator focalizare 32, 108, 112		

14	Mod expunere	126	22	Indicator sincronizare bliț	266
15	Indicator compensare bliț	194	23	Indicator stop diafragmă	130
16	Indicator compensare expunere	139	24	Indicator expunere	132
17	Indicator sensibilitate ISO	119		Afișaj compensare expunere	139
	Indicator sensibilitate ISO automat	121	25	Avertizare acumulator descărcat	30
18	Sensibilitate ISO	119	26	Indicator bracketing expunere/bliț	143
	Indicator înregistrare balans de alb presetat	165		Indicator bracketing WB	148
	Nivel D-Lighting activ	180		Indicator bracketing ADL	152
	Mod zonă AF	100	27	Număr de expuneri rămase	31, 362
19	„k” (apare atunci când rămâne memorie pentru mai mult de 1.000 de expuneri)	31		Număr de fotografii rămase înainte de ocuparea completă a memoriei tampon	115, 362
20	Indicator bliț pregătit ⁴	187		Valoare compensare expunere	139
21	Indicator blocare FV	196		Valoare compensare bliț	194
				Indicator mod PC	

- Pot fi afișate prin apăsarea unui buton căruia i-a fost asociată opțiunea **Orizont virtual în vizor** utilizând setarea personalizată f1 (**Asociere control personalizat**, □ 268).
- Funcționează ca indicator al înclinării longitudinale când aparatul foto este rotit pentru a face fotografii în orientarea „pe înalt” (portret).
- Funcționează ca indicator al înclinării laterale când aparatul foto este rotit pentru a face fotografii în orientarea „pe înalt” (portret).
- Se afișează când este atașată o unitate de bliț opțională (□ 187). Indicatorul bliț pregătit se aprinde când blițul este încărcat.

Notă: Afișaj prezentat cu toate indicatoarele active în scopuri ilustrative.

Fără acumulator

Când acumulatorul este complet descărcat sau nu este introdus niciun acumulator, afișajul vizorului se va întuneca. Acest lucru este normal și nu indică o defecțiune. Afișajul vizorului va reveni la normal când este introdus un acumulator complet încărcat.

Controlul ajustării dioptriilor

Ridicați controlul ajustării dioptriilor și rotiți-l până când afișajul vizorului, punctele de focalizare și marcajele zonei AF se văd clar. Când acționați controlul cu ochiul pe vizor, fiți atent să nu vă băgați degetele sau unghiile în ochi. Împingeți la loc controlul ajustării dioptriilor după ce ați reglat focalizarea într-un mod convenabil.

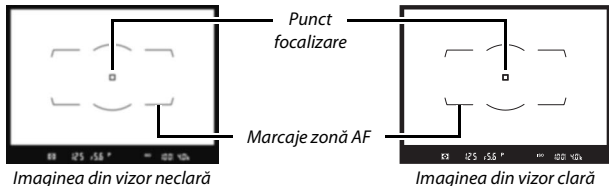
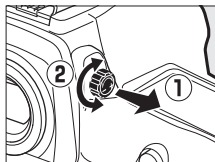

Lentile pentru reglarea dioptriei vizorului

Lentilele corective (disponibile separat; □ 295) pot fi folosite pentru a ajusta suplimentar dioptriile vizorului. Înainte de a atașa o lentilă pentru reglarea dioptriei vizorului, scoateți ocularul vizorului DK-17F închizând obturatorul vizorului pentru a debloca ocularul (1) și apoi apucând ușor ocularul între degetul arătător și degetul mare și deșurubându-l așa cum se arată în imagine (2).

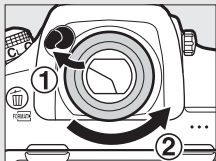

Utilizarea monitorului cu înclinare

Monitorul poate fi înclinat și rotit așa cum se arată mai jos.

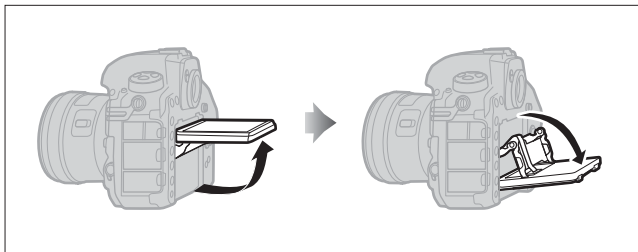

Utilizare normală: În mod obișnuit, monitorul se utilizează în poziția rabatată pe aparatul foto.

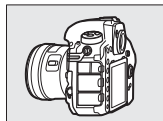

Fotografii în poziție verticală joasă: Ridicați monitorul pentru a face fotografii în vizualizarea în timp real cu aparatul foto ținut jos.

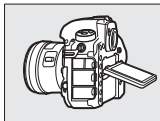

Fotografii în poziție înaltă: Înclinați monitorul pentru a face fotografii în vizualizarea în timp real cu aparatul foto ținut sus.

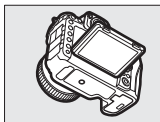

✓ Utilizarea monitorului

Rotiți monitorul ușor, oprindu-vă când întâmpinați rezistență. *Nu forțați.* Nerespectarea acestor precauții ar putea duce la deteriorarea aparatului foto sau a monitorului. Dacă aparatul foto este montat pe un trepied, trebuie avut grijă ca monitorul să nu atingă trepiedul.

Nu ridicați și nu transportați aparatul foto ținându-l de monitor. Nerespectarea acestei precauții ar putea duce la deteriorarea aparatului foto. Dacă monitorul nu este folosit pentru a face fotografii, readuceți-l în poziția rabatată pe aparatul foto.

Nu atingeți zona de pe spatele monitorului și nu lăsați lichidele să intre în contact cu suprafața interioară. Nerespectarea acestor precauții ar putea cauza defectarea produsului.

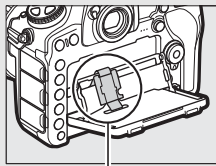

Fiți foarte atenți să nu atingeți această zonă.

Folosirea ecranului tactil

Monitorul sensibil la atingere acceptă următoarele operații:

Glisare

Glisați un deget pe o distanță scurtă, spre stânga sau spre dreapta, pe monitor.

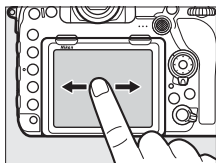

Glisare

Glisați un deget pe monitor.

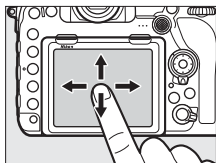

Depărtare/apropiere

Puneți două degete pe monitor și depărtați-le sau apropiați-le unul de celălalt.

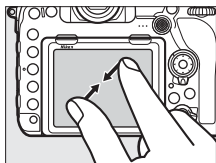
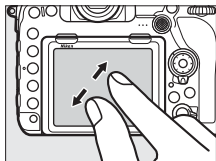

■ Folosirea ecranului tactil

În timpul redării (☐ 226), ecranul tactil poate fi folosit pentru:

- vizualizarea altor imagini;
- mărire sau micșorare;
- vizualizarea miniaturilor;
- vizualizarea filmelor.

În timpul vizualizării în timp real, ecranul tactil poate fi folosit pentru a face fotografii (declanșare la atingere; ☐ 56) sau pentru a măsura o valoare pentru balansul de alb în punct unic (☐ 169). De asemenea, ecranul tactil poate fi folosit pentru scriere (☐ 273) sau pentru navigarea prin meniuri (☐ 29).

☑ Ecranul tactil

Ecranul tactil răspunde la electricitatea statică și este posibil să nu răspundă atunci când este acoperit cu folii de protecție de la alți producători sau când este atins cu unghiile sau cu mâinile acoperite cu mănuși. Nu utilizați forța în exces și nu atingeți ecranul cu obiecte ascuțite.

☑ Folosirea ecranului tactil

Este posibil ca ecranul tactil să nu răspundă conform așteptărilor dacă încercați să îl folosiți în timp ce țineți palma sau un deget într-un alt loc de pe acesta. Este posibil ca acesta să nu recunoască alte gesturi dacă atingerea este prea ușoară, vă mișcați degetele prea rapid sau pe o distanță prea scurtă sau dacă acestea nu rămân în contact cu ecranul sau dacă mișcarea de apropiere sau depărtare a celor două degete nu este coordonată în mod corect.

☑ Activarea sau dezactivarea comenzilor tactile

Comenzile tactile pot fi activate sau dezactivate folosind opțiunea **Comenzi tactile** din meniul setare (☐ 274).

☑ Consultați de asemenea

Pentru informații privind alegerea direcției de glisare pentru a vizualiza alte imagini în redarea cadru întreg, consultați **Y > Comenzi tactile** (☐ 274).

Primii pași

Atașați curea aparatului foto

Atașați curea bine de buclele aparatului foto.

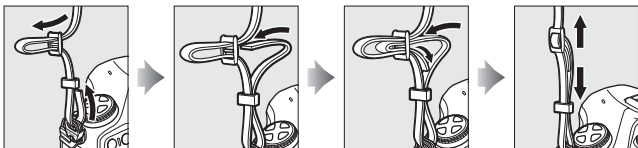

Încărcați acumulatorul

Introduceți acumulatorul în încărcător și conectați încărcătorul la priză (în funcție de țară sau regiune, încărcătorul este livrat fie cu un adaptor pentru priză, fie cu un cablu de alimentare). Un acumulator consumat se va încărca complet în aproximativ două ore și 35 de minute.

- **Adaptor pentru priză:** Introduceți adaptorul pentru priză în racordul la curent alternativ al încărcătorului (1). Deplasați zăvorul adaptorului pentru priză așa cum se arată în imagine (2) și rotiți adaptorul cu 90° pentru a-l fixa pe poziție (3). Introduceți acumulatorul în încărcător și conectați încărcătorul la priză.

Zăvor adaptor pentru priză

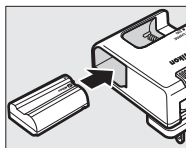
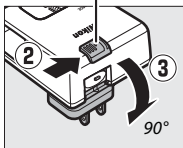
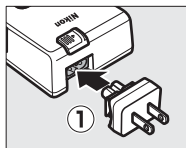

- **Cablu de alimentare:** După conectarea cablului de alimentare cu fișa în orientarea indicată, introduceți acumulatorul în încărcător și conectați cablul la priză.

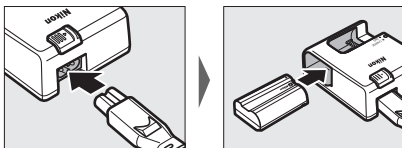

Indicatorul luminos **CHARGE** (ÎNCĂRCARE) va clipi în timp ce acumulatorul se încarcă.

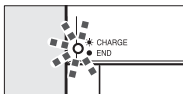

Acumulatorul se încarcă

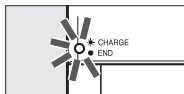

Încărcare finalizată

✓ Acumulatorul și încărcătorul

Citiți și respectați avertismentele și precauțiile de la secțiunile „Pentru siguranța dumneavoastră” (☐ x) și „Îngrijirea aparatului foto și a acumulatorului: Atenționări” (☐ 319).

Introduceți acumulatorul și un card de memorie

Înainte de introducerea sau scoaterea acumulatorului sau a cardurilor de memorie, asigurați-vă că poziția comutatorului de alimentare este **OFF** (OPRIT). Introduceți acumulatorul în orientarea indicată folosind acumulatorul pentru a menține zăvorul portocaliu al acumulatorului apăsat într-o parte. Zăvorul blochează acumulatorul pe poziție atunci când acumulatorul este introdus complet.

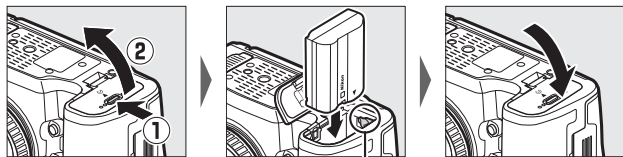

Zăvor acumulator

Țineți cardul de memorie în orientarea indicată, introduceți-l ținându-l drept în fanta corespunzătoare până când se fixează pe poziție cu un clic.

• Carduri de memorie XQD:

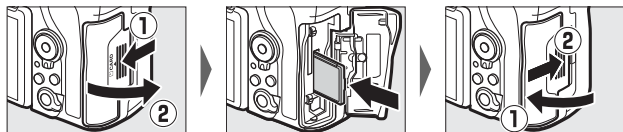

• Carduri de memorie SD:

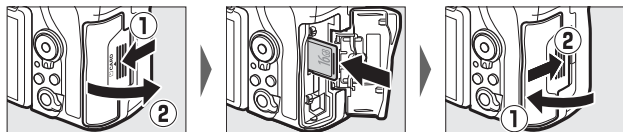

✓ Carduri de memorie

- Cardurile de memorie pot fi fierbinți după utilizare. Procedați cu atenția cuvenită când scoateți cardurile de memorie din aparatul foto.
- Opriiți alimentarea înainte de a introduce sau de a scoate cardurile de memorie. Nu scoateți cardurile de memorie din aparatul foto, nu-l opriiți și nu scoateți sau deconectați sursa de alimentare pe durata formatării sau în timp ce sunt înregistrate, șterse sau copiate date pe un computer. Nerespectarea acestor precauții se poate solda cu pierderea datelor sau deteriorarea aparatului foto sau a cardului.
- Nu atingeți terminalele cardului cu degetele sau cu obiecte de metal.
- Nu îndoiți, nu scâpați pe jos și nu supuneți la șocuri fizice puternice.
- Nu aplicați forță pe carcasa cardului. Nerespectarea acestei precauții ar putea duce la deteriorarea cardului.
- Nu expuneți la apă, niveluri mari de umiditate sau la lumina directă a soarelui.
- Nu formatați cardurile de memorie într-un computer.

🔧 Comutatorul protejare scriere

Cardurile de memorie SD sunt prevăzute cu un comutator de protejare la scriere pentru a evita pierderea accidentală de date. Când acest comutator este pe poziția „lock (blocare)”, cardul de memorie nu poate fi formatat și fotografiile nu pot fi șterse sau înregistrate (va fi afișată o avertizare pe monitor dacă încercați să declanșați obturatorul). Pentru a debloca cardul de memorie, deplasați comutatorul pe poziția „write (scriere)”.

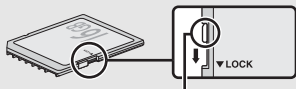

Comutator protejare la scriere

🔧 Niciun card de memorie

Dacă nu este introdus niciun card de memorie, panoul de control și vizorul vor afișa [- E -]. Dacă aparatul foto este oprit cu un acumulator încărcat și fără niciun card de memorie introdus, pe panoul de control va fi afișat [- E -].

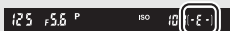
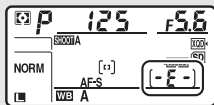

■ Scoaterea acumulatorului și a cardurilor de memorie

Scoaterea acumulatorului

Opriți aparatul foto și deschideți capacul locașului acumulatorului. Apăsați zăvorul acumulatorului în direcția indicată de săgeată pentru a elibera acumulatorul, iar apoi scoateți acumulatorul cu mâna.

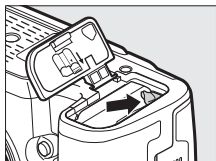

Scoaterea cardurilor de memorie

După ce v-ați asigurat că indicatorul luminos acces card memorie este stins, opriți aparatul foto, deschideți capacul fantei cardului de memorie și scoateți cardul conform descrierii de mai jos.

- **Carduri de memorie XQD:** apăsați butonul de ejectare pentru a scoate parțial cardul (1). Cardul poate fi apoi scos cu mâna (2).

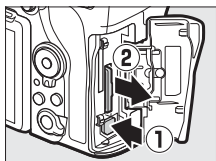

Carduri de memorie XQD

- **Carduri de memorie SD:** apăsați cardul spre interior și apoi eliberați-l (1). Cardul poate fi apoi scos cu mâna (2).

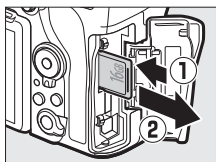

Carduri de memorie SD

Atașați un obiectiv

Aveți grijă să evitați pătrunderea prafului în aparatul foto atunci când nu este montat obiectivul sau capacul corpului. Obiectivul folosit în general în acest manual în scopuri ilustrative este un AF-S NIKKOR 50mm f/1.4G.

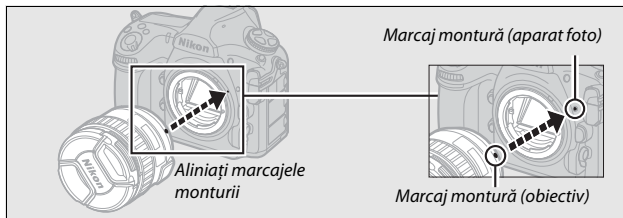
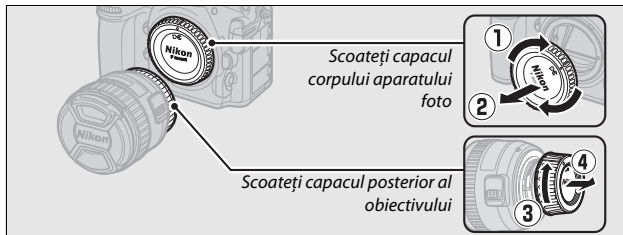

Asigurați-vă că ați scos capacul obiectivului înainte de a face fotografii.

Decuplarea obiectivului

Asigurați-vă că aparatul foto este oprit atunci când scoateți sau schimbați obiectivele. Pentru a scoate obiectivul, apăsați și mențineți apăsat butonul de decuplare a obiectivului (1) în timp ce răsuciți obiectivul în sensul acelor de ceasornic (2). După scoaterea obiectivului, puneți la loc capacele obiectivului și capacul corpului aparatului foto.

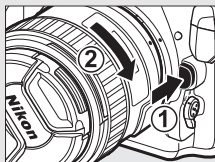

Obiective CPU cu inele pentru diafragmă

Când folosiți un obiectiv CPU prevăzut cu un inel pentru diafragmă (□ 284), blocați diafragma la setarea minimă (cel mai mare număr f/).

Setare de bază

Opțiunea de limbă din meniul setare este evidențiată automat atunci când meniurile sunt afișate pentru prima dată. Alegeți o limbă și setați ceasul intern al aparatului foto.

1 Porniți aparatul foto.

Comutator alimentare

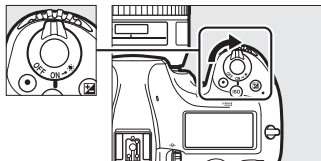

2 Selectați **Limbă (Language)** din meniul setare.

Apăsați butonul MENU pentru a afișa meniurile aparatului foto, apoi evidențiați **Limbă (Language)** în meniul setare și apăsați . Pentru informații privind utilizarea meniurilor, consultați „Utilizarea meniurilor aparatului foto” (25).

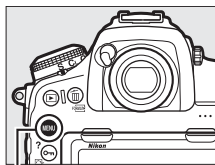

Buton MENU

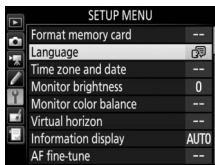



Conectarea la dispozitive inteligente cu SnapBridge

Instalați aplicația SnapBridge pe dispozitivul dumneavoastră inteligent pentru a descărca fotografiile de pe aparatul foto sau pentru a comanda aparatul foto de la distanță. Pentru mai multe informații, consultați *SnapBridge Ghid de conectare* (pentru aparatele foto D-SLR) furnizat.



3 Selectați o limbă.

Apăsați  sau  pentru a evidenția limba dorită și apăsați .

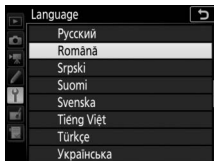





4 Selectați Fus orar și dată.

Selectați **Fus orar și dată** și apăsați .



5 Setări fusul orar.

Selectați **Fus orar** și apăsați . Apăsați  sau  pentru a evidenția fusul orar local (câmpul **UTC** arată diferența între fusul orar selectat și Ora universală coordonată sau UTC, în ore) și apăsați .

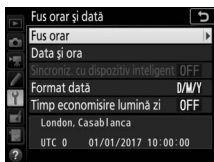

- 6** Activați sau dezactivați ora de vară.
Selectați **Timp economisire lumină zi** și apăsați . Setarea implicită pentru ora de vară este dezactivată; dacă ora de vară este activă în fusul orar local, apăsați pentru a evidenția **Activat** și apăsați .

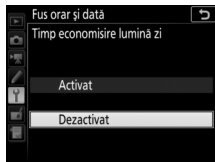

- 7** Setați data și ora.
Selectați **Data și ora** și apăsați . Apăsați sau pentru a selecta un element, respectiv sau pentru a modifica. Apăsați când ceasul este setat la data și ora curente (rețineți că aparatul foto utilizează un ceas în formatul 24 de ore).



- 8** Setați formatul datei.
Selectați **Format dată** și apăsați . Apăsați sau pentru a alege ordinea în care vor fi afișate anul, luna și ziua și apăsați .

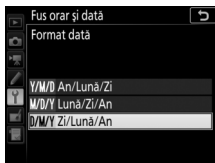

- 9** Ieșiți în modul fotografiere.
Pentru a ieși în modul fotografiere, apăsați butonul de declanșare la jumătate.



Tutorial

Meniuri aparat foto: Prezentare generală

Majoritatea opțiunilor de fotografiere, redare și setare pot fi accesate din meniurile aparatului foto. Pentru a vizualiza meniurile, apăsați butonul MENU.

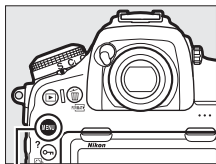

Buton MENU

File

Alegeți dintre următoarele meniuri:

- : **Redare** (📖 248)
- : **Fotografiere** (📖 250)
- : **Filmare** (📖 256)
- : **Setări personalizate** (📖 260)
- : **Setare** (📖 271)
- : **Retușare** (📖 278)
- : **MENIUL MEU** sau **SETĂRI RECENTE** (setare implicită la **MENIUL MEU**; 📖 280)

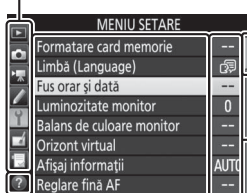

Cursorul indică poziția în meniul curent.

Setările curente sunt indicate prin pictograme.

Opțiuni meniu

Opțiuni în meniul curent.

Pictograma ajutor (📖 25)

Utilizarea meniurilor aparatului foto

■ ■ Controale meniuri

Puteți naviga prin meniuri cu ajutorul ecranului tactil sau folosind selectorul multiplu și butonul **OK**.

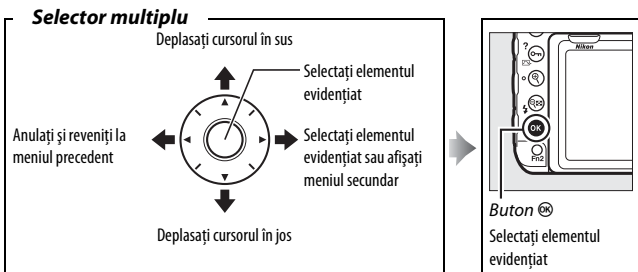

📄 Pictograma ? (ajutor)

Dacă este afișată o pictogramă ? în colțul din stânga jos al monitorului, poate fi afișată o descriere a opțiunii sau meniului selectat în acel moment prin apăsarea butonului **OK** (INFO/?). Apăsați **OK** sau **OK** pentru a derula pe afișaj. Apăsați **OK** (INFO/?) din nou pentru a reveni la meniuri.

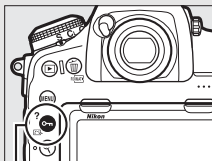

Buton **OK** (INFO/?)

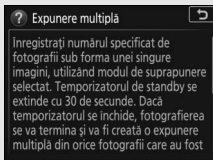

■ Navigarea prin meniuri

Urmați pașii de mai jos pentru a naviga prin meniuri.

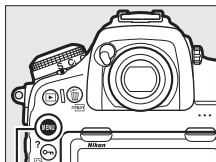

- 1 Afișați meniurile.**
Apăsați butonul MENU pentru a afișa meniurile.





Buton MENU

- 2 Evidențiați pictograma pentru meniul curent.**
Apăsați  pentru a evidenția pictograma pentru meniul curent.



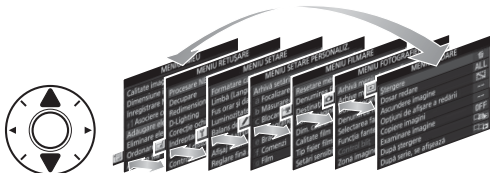

- 3 Selectați un meniu.**
Apăsați  sau  pentru a selecta meniul dorit.

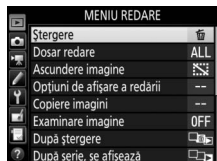

- 4 Poziționați cursorul în meniul selectat.**
Apăsați  pentru a poziționa cursorul în meniul selectat.



5 Evidențiați un element din meniu.

Apăsați  sau  pentru a evidenția un element din meniu.

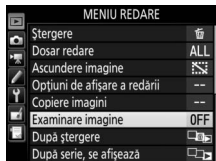

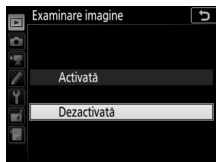

6 Afișați opțiunile.

Apăsați  pentru a afișa opțiunile pentru elementul selectat din meniu.



7 Evidențiați o opțiune.

Apăsați  sau  pentru a evidenția o opțiune.

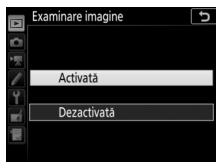

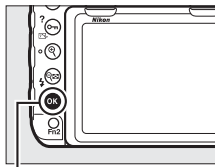

8 Selectați elementul evidențiat.

Apăsați  pentru a selecta elementul evidențiat. Pentru a ieși fără a face o selecție, apăsați butonul MENU.





Buton 

Rețineți următoarele aspecte:

- Elementele din meniu afișate în culoarea gri nu sunt disponibile în acel moment.
- În timp ce apăsarea  sau a centrului selectorului multiplu are în general același efect ca apăsarea , sunt anumite elemente a căror selectare poate fi făcută numai prin apăsarea .
- Pentru a ieși din meniuri și a reveni la modul de fotografiere, apăsați butonul de declanșare la jumătate.

■ ■ Folosirea ecranului tactil

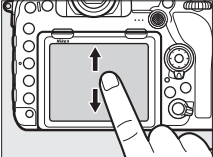
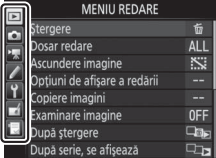
Puteți naviga prin meniuri și folosind următoarele operații pe ecranul tactil.

Derulare	Glisați în sus sau în jos pentru a derula.	
Alegerea unui meniu	Atingeți o pictogramă de meniu pentru a alege un meniu.	
Selectare opțiuni/reglare setări	Atingeți elemente din meniu pentru a afișa opțiuni și atingeți pictograme sau cursoare pentru a modifica. Pentru a ieși fără a modifica setările, atingeți ↵.	

Fotografiere de bază și redare

Nivelul acumulatorului și numărul de expuneri rămase

Înainte de a face fotografii, verificați nivelul acumulatorului și numărul de expuneri rămase, conform descrierii de mai jos.

■ Nivel acumulator

Nivelul acumulatorului este afișat pe panoul de control și în vizor.

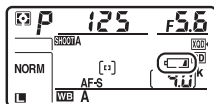

Panou de control



Vizor

Pictogramă		Descriere
Panou de control	Vizor	
	—	Acumulator complet încărcat.
	—	Acumulator descărcat parțial.
	—	
		Acumulator descărcat. Încărcați acumulatorul sau pregătiți un acumulator de schimb.
 (clipește)	 (clipește)	Declanșare obturator dezactivată. Încărcați sau schimbați acumulatorul.

■ Afișaj aparat foto oprit

Dacă aparatul foto este oprit cu un acumulator și un card de memorie introduse, pictograma card de memorie și numărul de expuneri rămase vor fi afișate (este posibil ca, în cazuri rare, unele carduri de memorie să afișeze aceste informații numai atunci când aparatul foto este pornit).

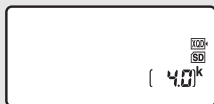

Panou de control

■ ■ Număr de expuneri rămase

Aparatul foto are două fante pentru carduri de memorie: una pentru carduri XQD și a doua pentru carduri SD. Când sunt introduse două carduri, rolul fiecăruia dintre ele este determinat de opțiunile selectate pentru

Selectarea fantei principale și Funcția fantei secundare; atunci când **Funcția fantei secundare** este setată la valoarea implicită de **Depășire** (☐ 93), cardul din fanta secundară va fi utilizat numai atunci când cardul din fanta principală este plin.

Afișajul panoului de control arată ce carduri sunt introduse în acel moment (exemplul de aici prezintă afișajul când sunt introduse carduri în ambele fante). Dacă apare o eroare (de exemplu, în cazul în care cardul de memorie este plin sau cardul din fanta SD este blocat), pictograma pentru cardul afectat va clipi (☐ 330).

Panoul de control și vizorul afișează numărul de fotografii care pot fi realizate la setările curente (valorile peste 1.000 sunt rotunjite în minus la cea mai apropiată sută; de exemplu, valorile cuprinse între 4.000 și 4.099 sunt afișate ca 4,0 k).

Fantă card SD

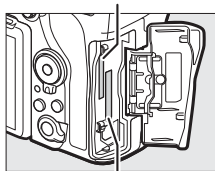

Fantă card XQD

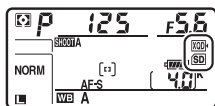

Panou de control

Număr de expuneri rămase

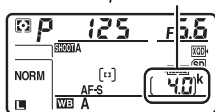

Panou de control



Vizor

Fotografierea simplă

1 Pregătiți aparatul foto.

Atunci când încadrați fotografiile în vizor, țineți mânerul de prindere cu mâna dreaptă, iar corpul aparatului foto sau obiectivul sprijiniți-l cu mâna stângă.



Când încadrați fotografiile în orientarea portret (pe înalt), țineți aparatul foto așa cum se arată în imagine.



2 Încadrați fotografia.

La setările implicite, aparatul foto va focaliza pe subiectul din punctul de focalizare central. Încadrați o fotografie în vizor cu subiectul principal poziționat în punctul de focalizare central.

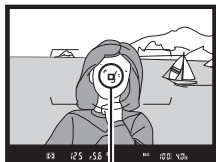

Punct focalizare

3 Apăsați butonul de declanșare la jumătate.

Apăsați butonul de declanșare la jumătate pentru a focaliza. Indicatorul imagine focalizată (●) va apărea în vizor când operația de focalizare este finalizată.



Indicator focalizare

Afișaj vizor	Descriere
●	Subiect focalizat.
▶	Punctul de focalizare este între aparatul foto și subiect.
◀	Punctul de focalizare este în spatele subiectului.
▶ ◀ (clipește)	Aparatul foto nu poate focaliza pe subiectul din punctul de focalizare folosind focalizarea automată (□ 110).

4 Fotografați.

Apăsați ușor butonul de declanșare până la capăt pentru a fotografia. Indicatorul luminos acces card memorie se va aprinde și fotografia va fi afișată pe monitor timp de câteva secunde. *Nu scoateți cardul de memorie și nu scoateți sau deconectați sursa de alimentare până când indicatorul luminos nu se stinge și înregistrarea este finalizată.*

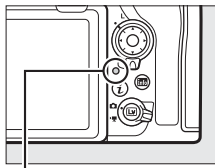

Indicator luminos acces card memorie

Temporizatorul standby (fotografierea prin vizor)

Vizorul și unele afișaje de pe panoul de control se vor dezactiva dacă nu sunt efectuate operații timp de aproximativ șase secunde, reducând consumul acumulatorului. Apăsați butonul de declanșare la jumătate pentru a reactiva afișajele.

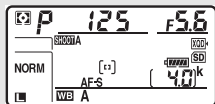

 125 F5.6 P ISO 100 4.0k

Exponometre activate

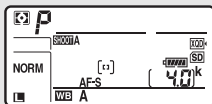

Exponometre dezactivate

Durata până la expirarea automată a temporizatorului standby poate fi reglată utilizând setarea personalizată c2 (**Temporizator standby**,  263).

Selectorul multiplu

Selectorul multiplu poate fi utilizat pentru a selecta punctul de focalizare în timp ce exponometrele sunt activate ( 105).

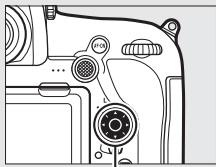

Selector multiplu

Vizualizarea fotografiilor

1 Apăsați butonul .

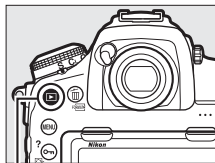

Pe monitor va fi afișată o fotografie. Cardul de memorie care conține fotografia afișată în acel moment este indicat de o pictogramă.



Buton 



2 Vizualizați fotografii suplimentare.

Pot fi afișate fotografiile suplimentare prin apăsarea  sau  sau prin glisarea unui deget spre stânga sau spre dreapta pe afișaj ( 226).



Pentru a finaliza redarea și a reveni în modul fotografieră, apăsați butonul de declanșare la jumătate.

Examinare imagine

Când este selectat **Activată** pentru **Examinare imagine** în meniul redare ( 249), fotografiile sunt afișate automat pe monitor după fotografiere.

Consultați de asemenea

Pentru informații privind alegerea unui card de memorie pentru redare, consultați „Comenzi redare” ( 224).

■ Ștergerea fotografiilor nedorite



Pentru a șterge fotografia afișată în acel moment pe monitor, apăsați butonul  (FORMAT). *Rețineți că odată șterse fotografiile nu pot fi recuperate.*

1 Afișați fotografia.

Afișați fotografia pe care doriți să o ștergeți conform descrierii de la secțiunea „Vizualizarea fotografiilor” (📖 35). Locația imaginii curente este indicată de o pictogramă în colțul din stânga jos al afișajului.



2 Ștergeți fotografia.

Apăsați butonul  (FORMAT). Va fi afișat un dialog de confirmare; apăsați din nou butonul  (FORMAT) pentru a șterge imaginea și a reveni la redare. Pentru a ieși fără a șterge fotografia, apăsați .

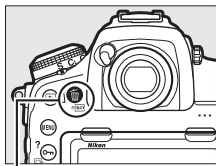

Buton  (FORMAT)



Ștergere

Pentru a șterge mai multe imagini sau pentru a selecta cardul de memorie de pe care vor fi șterse imagini, folosiți opțiunea **Ștergere** din meniul redare (📖 246).

Fotografiere cu vizualizare în timp real

Urmați pașii de mai jos pentru a face fotografii în vizualizarea în timp real.

- 1** Rotiți selectorul vizualizare în timp real la  (fotografiere cu vizualizare în timp real).

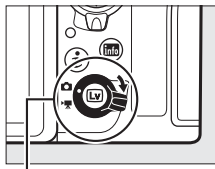

Selector vizualizare în timp real

- 2** Apăsați butonul .
Oglinda va fi ridicată, iar vizualizarea prin obiectiv va fi afișată pe monitorul aparatului foto. Subiectul nu va mai fi vizibil în vizor.

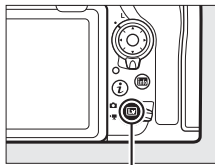

Buton 

- 3** Poziționați punctul de focalizare.
Poziționați punctul de focalizare peste subiect conform descrierii de la secțiunea „Alegerea unui mod zonă AF” (□ 42).

4 Focalizați.

Apăsăți butonul de declanșare la jumătate pentru a focaliza.



Punctul de focalizare va clipi verde și declanșarea obturatorului va fi dezactivată cât timp aparatul foto focalizează. Dacă aparatul foto poate focaliza, punctul de focalizare va fi afișat în culoarea verde; dacă aparatul foto nu poate focaliza, punctul de focalizare va clipi în culoarea roșie (rețineți că pot fi realizate fotografiile chiar și atunci când punctul de focalizare clipește în culoarea roșie; verificați focalizarea pe monitor înainte de a fotografia). Expunerea poate fi blocată prin apăsarea centrului selectorului secundar (☞ 137); focalizarea se blochează cât timp butonul de declanșare este apăsat la jumătate.

☑ Utilizarea focalizării automate în vizualizarea în timp real

Folosiți un obiectiv AF-S sau AF-P. Este posibil ca rezultatele dorite să nu fie obținute cu alte obiective sau cu teleconvertoare. Rețineți că, în vizualizarea în timp real, focalizarea automată este mai lentă și monitorul poate deveni mai luminos sau mai întunecat în timp ce aparatul foto focalizează. Este posibil ca uneori punctul de focalizare să fie afișat în culoarea verde, deși aparatul foto nu poate focaliza. Este posibil ca aparatul foto să nu poată focaliza în următoarele situații:

- Subiectul conține linii paralele cu marginea lungă a cadrului.
- Subiectul nu are un contrast puternic.
- Subiectul din punctul de focalizare conține zone cu contrast puternic sau include un spot luminos sau un indicator cu neon sau o altă sursă de lumină cu intensitate variabilă.
- Apare clipire sau benzi la lumină fluorescentă, cu vapori de mercur, cu vapori de sodiu sau similară acestora.
- Este utilizat un filtru în cruce (stea) sau orice alt filtru special.
- Subiectul are dimensiuni mai mici decât punctul de focalizare.
- Subiectul este dominat de șabloane geometrice regulate (de exemplu, jaluzele sau un rând de ferestre ale unui zgârie-nori).
- Subiectul este în mișcare.

5 Fotografiati.

Apăsați butonul de declanșare până la capăt pentru a fotografia. Monitorul se va stinge.





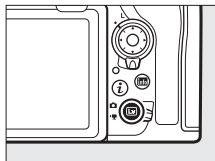

6 Ieșiți din vizualizarea în timp real.

Apăsați butonul  pentru a ieși din vizualizarea în timp real.





Previzualizare expunere

În timpul vizualizării în timp real, puteți apăsa  pentru a previzualiza efectele timpului de expunere, diafragmei și sensibilității ISO asupra expunerii. Expunerea poate fi reglată cu ± 5 EV ( 139), deși pe afișajul de previzualizare sunt reflectate numai valorile cuprinse între -3 și $+3$ EV. Rețineți că este posibil ca previzualizarea să nu reflecte cu acuratețe rezultatele finale atunci când este folosită iluminarea cu bliț, când este activat D-Lighting activ ( 180), HDR (high dynamic range;  182) sau bracketing, când este selectat **A** (automat) pentru parametrul Picture Control **Contrast** ( 178) sau când este selectat **x 25 a** pentru timpul de expunere. Dacă subiectul este foarte luminos sau foarte întunecat, indicatoarele de expunere vor clipi pentru a avertiza că este posibil ca previzualizarea să nu reflecte cu acuratețe expunerea. Previzualizarea expunerii nu este disponibilă când este selectat **b**, **u**, **l**, **b** sau **-** pentru timpul de expunere.







Previzualizare zoom în vizualizarea în timp real

Apăsați butonul  pentru a mări imaginea de pe monitor până la un maximum de aproximativ 16x. În colțul din dreapta jos al afișajului va apărea o fereastră de navigare într-un cadru gri. Folosiți selectorul multiplu pentru a derula spre zone ale cadrului care nu sunt vizibile pe monitor sau apăsați  pentru a micșora.



Consultați de asemenea

Pentru informații privind:

- Alegerea duratei cât monitorul rămâne aprins în timpul vizualizării în timp real, consultați  > setarea personalizată c4 (**Întârziere stingere monitor**, □ 264).
- Alegerea rolurilor jucate de butonul înregistrare film și selectoarele de comandă și de centrul selectorului multiplu, consultați  > setările personalizate f1 (**Asociere control personalizat**) > **Buton înregistrare film** +  (□ 268) și f2 (**Buton central sel. multiplu**, □ 268).
- Prevenirea acționării neintenționate a butonului , consultați  > setarea personalizată f8 (**Opțiuni buton viz. în timp real**, □ 270).

Focalizare automată

Pentru a fotografia folosind focalizarea automată, rotiți selectorul modului de focalizare la AF.

Selector mod focalizare

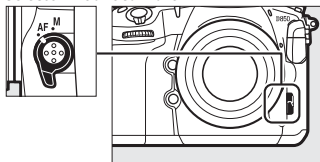

Alegerea unui mod de focalizare

În vizualizarea în timp real sunt disponibile următoarele moduri de focalizare automată:

Mod	Descriere
AF-S	AF servo unică: Pentru subiecte imobile. Focalizarea se blochează când butonul de declanșare este apăsat la jumătate. De asemenea, puteți focaliza prin atingerea subiectului pe monitor; în acest caz, focalizarea se blochează până când ridicați degetul de pe afișaj pentru a face fotografia.
AF-F	AF servo permanent: Pentru subiecte în mișcare. Aparatul foto focalizează continuu până când butonul de declanșare este apăsat. Focalizarea se blochează când butonul de declanșare este apăsat la jumătate. De asemenea, puteți focaliza prin atingerea subiectului pe monitor; în acest caz, focalizarea se blochează până când ridicați degetul de pe afișaj pentru a face fotografia.

Pentru a alege un mod de focalizare automată, apăsați butonul mod AF și rotiți selectorul principal de comandă până când modul dorit este afișat pe monitor.

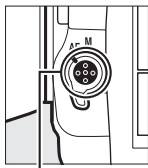

Buton mod AF

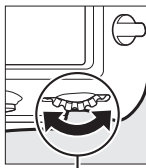





Selector principal de comandă



Alegerea unui mod zonă AF

În vizualizarea în timp real pot fi selectate următoarele moduri zonă AF:

Mod	Descriere
	AF prioritate față: Utilizați pentru portrete. Aparatul foto detectează automat și focalizează pe subiectele portret; subiectul selectat este indicat de un chenar dublu galben (dacă sunt detectate mai multe fețe, aparatul foto va focaliza pe subiectul cel mai apropiat; pentru a alege un alt subiect, folosiți selectorul multiplu). Dacă aparatul foto nu mai poate detecta subiectul (de exemplu, deoarece subiectul și-a întors fața de la aparatul foto), chenarul nu va mai fi afișat. Dacă atingeți monitorul, aparatul foto va focaliza pe fața cea mai apropiată de degetul dumneavoastră și va face o fotografie când ridicați degetul de pe ecran.
	AF zonă largă: Folosiți pentru fotografierea din mână a peisajelor și a altor subiecte care nu sunt portrete. Folosiți selectorul multiplu sau comenzile tactile pentru a deplasa punctul de focalizare oriunde în cadru sau apăsați centrul selectorului multiplu pentru a poziționa punctul de focalizare în centrul cadrului.
	AF zonă normală: Focalizați pe un punct selectat din cadru. Folosiți selectorul multiplu sau comenzile tactile pentru a deplasa punctul de focalizare oriunde în cadru sau apăsați centrul selectorului multiplu pentru a poziționa punctul de focalizare în centrul cadrului. Se recomandă un trepied.
	AF localizată: La fel ca în cazul AF zonă normală, cu excepția faptului că se utilizează un punct de focalizare mai mic pentru a focaliza localizat pe ținte mai mici.

Mod	Descriere
	<p>AF urmărire subiect: Poziționați punctul de focalizare pe subiect și apăsați centrul selectorului multiplu. Punctul de focalizare va urmări subiectul selectat pe măsură ce se deplasează prin cadru. Pentru a opri urmărirea, apăsați din nou centrul selectorului multiplu. Ca alternativă, puteți începe urmărirea atingând subiectul pe monitor; pentru a încheia urmărirea și pentru a face o fotografie, ridicați degetul de pe ecran. Dacă urmărirea este deja în curs, atingerea monitorului în orice punct va face ca aparatul foto să focalizeze pe subiectul curent și se va realiza o fotografie când ridicați degetul de pe ecran. Rețineți că este posibil ca aparatul foto să nu poată urmări subiectele dacă acestea se deplasează rapid, părăsesc cadrul sau sunt ascunse vederii de alte obiecte, își schimbă vizibil dimensiunea, culoarea sau luminozitatea sau dacă sunt prea mici, prea mari, prea luminoase sau prea întunecate sau asemănătoare cu fundalul ca luminozitate sau culoare.</p>

Pentru a alege un mod zonă AF, apăsați butonul mod AF și rotiți selectorul secundar de comandă până când modul dorit este afișat pe monitor.

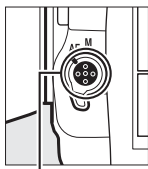

Buton mod AF

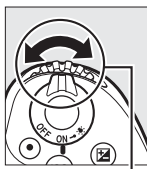

Selector secundar de comandă



Focalizare manuală

Pentru a focaliza în modul focalizare manuală (☐ 111), rotiți inelul de focalizare al obiectivului până când subiectul este focalizat. Pentru a mări imaginea pe monitor pentru o focalizare mai precisă, apăsați butonul  (☐ 40).

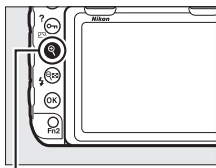
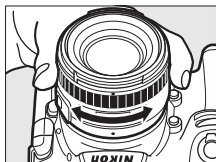

Buton 

De asemenea, puteți activa reliefaarea focalizării, care utilizează contururi colorate pentru a indica obiectele care sunt focalizate. Pentru a activa reliefaarea focalizării, apăsați butonul  și selectați o opțiune diferită de **Dezactivat** pentru **Nivel reliefare** (☐ 45).

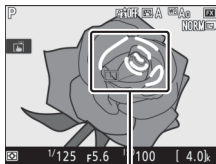

Zonă focalizată

Previzualizarea focalizării în cursul vizualizării în timp real

Pentru a selecta temporar diafragma maximă pentru o previzualizare îmbunătățită a focalizării în timpul vizualizării în timp real, apăsați butonul **Pv**; va fi afișat indicatorul diafragmei maxime (☐ 54). Pentru a readuce diafragma la valoarea inițială, apăsați din nou butonul sau focalizați utilizând focalizarea automată. Dacă butonul de declanșare este apăsat până la capăt pentru a face o fotografie în timpul previzualizării focalizării, diafragma va reveni la valoarea inițială înainte ca fotografia să fie făcută.

Utilizarea butonului **i**

Opțiunile enumerate mai jos pot fi accesate prin apăsarea butonului **i** în timpul fotografierii cu vizualizare în timp real. Folosiți ecranul tactil sau navigați prin meniuri folosind selectorul multiplu și butonul **OK**, apăsând **▲** sau **▼** pentru a evidenția elemente, **▶** pentru a vizualiza opțiuni și **OK** pentru a selecta opțiunea evidențiată și a reveni la meniul butonului **i**. Pentru a ieși în afișajul fotografierii, apăsați din nou butonul **i**.

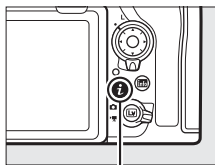



Buton **i**



Opțiune	Descriere
Alegere zonă imagine	Alegeți o zonă imagine pentru fotografierea cu vizualizare în timp real (□ 83).
D-Lighting activ	Reglați D-Lighting-ul activ (□ 180).
Obt. electr. cu perdea frontală	Activați sau dezactivați obturatorul electronic cu perdea frontală pentru fotografierea oglindă sus (□ 265).
Luminozitate monitor	Apăsați ▲ sau ▼ pentru a regla luminozitatea monitorului pentru vizualizarea în timp real (rețineți că aceasta afectează numai vizualizarea în timp real și nu are efect asupra fotografiilor sau a filmelor sau asupra luminozității monitorului pentru meniuri sau redare; pentru a regla luminozitatea monitorului pentru meniuri și redare, utilizați opțiunea Luminozitate monitor din meniul setare; □ 271).

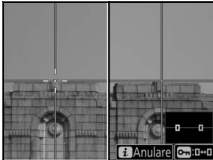

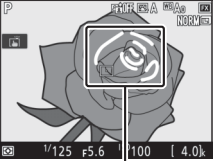
Opțiune	Descriere
<p>Bal. de alb afișaj viz. timp real foto</p>	<p>În timpul fotografierii cu vizualizare în timp real, balansul de alb (nuanța) monitorului poate fi setat la o valoare diferită de cea utilizată pentru fotografii (□ 156). Acest lucru poate fi eficient dacă iluminarea la care sunt încadrate fotografiile este diferită de cea utilizată când sunt făcute fotografiile, astfel cum se întâmplă uneori atunci când se utilizează un bliț sau un balans de alb presetat manual. Reglarea balansului de alb al afișajului fotografiei realizate în vizualizarea în timp real pentru a produce un efect asemănător celui utilizat pentru fotografiile efective face ca rezultatele să fie mai ușor de reprezentat. Pentru a utiliza același balans de alb atât pentru vizualizarea pe monitor, cât și pentru fotografie, selectați Fără. Balansul de alb al monitorului se resetează la oprirea aparatului foto, însă ultima valoare utilizată poate fi selectată prin apăsarea butonului  în timp ce se apasă și este menținut apăsat butonul WB.</p> 
<p>Zoom cu afișare pe ecran divizat</p>	<p>Vizualizați două zone separate ale cadrului una lângă alta (□ 48). Această opțiune poate fi utilizată, de exemplu, pentru a alinia clădirile cu orizontul.</p> 
<p>Fot. cu viz. în timp real fără sunet</p>	<p>Eliminați sunetul produs de obturator la realizarea fotografiilor (□ 49).</p>

Opțiune	Descriere	
<p>Nivel reliefare</p>	<p>Obiectele focalizate sunt indicate prin contururi colorate, inclusiv în timpul măririi focalizării (□ 40). Alegeți dintre 3 (sensibilitate înaltă), 2 (standard), 1 (sensibilitate mică) și Dezactivat; cu cât setarea este mai mare, cu atât mai mare este profunzimea arătată ca fiind focalizată. Culoarea reliefării poate fi schimbată folosind setarea personalizată d8 (Culoare evidențiere reliefare, □ 265).</p>	 <p style="text-align: center;"><i>Zonă focalizată</i></p> 
<p>Digitizor negative</p>	<p>Creați copii pozitive din negative ale filmelor color și alb-negru (□ 52).</p>	

Zoom cu afișare pe ecran divizat

Selectarea **Zoom cu afișare pe ecran divizat** din meniul butonului **z** în timpul fotografierii cu vizualizare în timp real împarte afișajul în două casete care prezintă zone separate ale cadrului, una lângă alta la un raport de mărire ridicat. Pozițiile zonelor mărite sunt prezentate în fereastra de navigare.

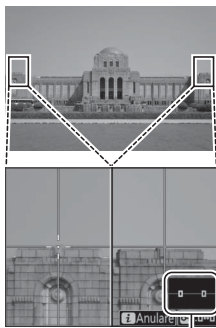

Fereastră navigare

Utilizați butoanele **Q** și **Q** (**z**) pentru a mări și pentru a micșora sau utilizați butonul **Q** (**z**/?) pentru a selecta o casetă și apăsați **Q** sau **Q** pentru a derula zona selectată spre stânga sau spre dreapta. Apăsarea **Q** sau **Q** derulează ambele zone, simultan, în sus sau în jos. Pentru a focaliza pe subiectul din centrul zonei selectate, apăsați butonul de declanșare la jumătate. Pentru a ieși din afișarea pe ecran divizat, apăsați butonul **z**.

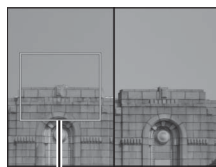

Zonă focalizată

Fotografieri cu vizualizare în timp real fără sunet

Pentru a elimina sunetele produse de obturator în timpul fotografierii cu vizualizare în timp real, apăsați butonul **i** și selectați **Activată (Mod 1)** sau **Activată (Mod 2)** pentru **Fot. cu viz. în timp real fără sunet**.

Opțiune	Descriere
Activată (Mod 1)	Reduceți vibrațiile produse de obturator când fotografiați peisaje și alte subiecte imobile. Se recomandă utilizarea unui trepied. Cadența maximă a cadrelor pentru modul de declanșare Ci este de aproximativ 6 fps. Sensibilitatea ISO (☐ 119) poate fi setată la valori cuprinse între Lo 1 și 25600.
Activată (Mod 2)	Fotografiile se pot realiza la o cadență mai mare decât în cazul în care este selectat Activată (Mod 1) . În modurile de declanșare S , Q , ☺ și MUP se va realiza câte o fotografie de fiecare dată când este apăsat butonul de declanșare, în timp ce în modurile continue fotografiile se vor realiza la aproximativ 15 fps (CL și QC) sau 30 fps (CH) timp de maximum 3 secunde. Zona imaginii este fixată la DX (24x16) , dimensiunea imaginii la 3.600 × 2.400, iar calitatea imaginii la JPEG normal★ .
Dezactivată	Fotografierea cu vizualizare în timp real fără sunet este dezactivată.

Fotografiere cu vizualizare în timp real fără sunet

Fotografierea cu expunere multiplă (☐ 254) și reducerea zgomotului la expunere îndelungată sunt dezactivate (☐ 253) și blițul nu poate fi folosit. În modurile de declanșare continuă, focalizarea și expunerea sunt fixate la valorile primei fotografii din fiecare serie. Pe monitor și în fotografii poate fi vizibilă clipire sau benzi la lumina lămpilor fluorescente, cu vapori de mercur sau cu sodiu (pentru informații privind reducerea efectului de clipire și a benzilor, consultați secțiunea din meniul filmare aferentă opțiunii **Reducerea efectului de clipire**, ☐ 254), în timp ce subiectele în mișcare pot apărea distorsionate, în special dacă aparatul foto este rotit panoramic orizontal sau dacă un obiect se deplasează pe orizontală, cu viteză mare, prin cadru. De asemenea, pot apărea margini neregulate, franjuri de culoare, efect moire și pete luminoase. Pot apărea zone sau benzi luminoase în scenele luminate de indicatoare care clipeșc și de alte surse de lumină intermitente sau dacă subiectul este iluminat pentru scurt timp de un bliț electronic sau de o altă sursă de lumină strălucitoare de scurtă durată.

În locul numărului de expuneri rămase va fi indicată perioada de timp disponibilă în care puteți continua să fotografiați.

Fotografierea cu vizualizare în timp real fără sunet poate fi activată sau dezactivată și prin folosirea opțiunii **Fot. cu viz. în timp real fără sunet** din meniul fotografiere (☐ 255).

Sunetele aparatului foto

Este posibil să se audă sunetul făcut de aparatul foto la focalizare, ca de altfel și sunetul produs de mecanismul diafragmei atunci când reglați diafragma în modul **A** sau **M** sau când faceți fotografii în modul **P** sau **S**.

Setarea personalizată d11



Dacă este selectată opțiunea **Activată** pentru setarea personalizată d11 (**Viz. în timp real în mod continuu**, ☐ 266) atunci când se alege **Activată (Mod 1)** pentru **Fot. cu viz. în timp real fără sunet**, monitorul se va stinge pentru scurt timp la declanșarea obturatorului și apoi se va aprinde din nou pentru a afișa fotografia. Atunci când este selectat **Activată (Mod 2)**, fotografiile nu vor fi afișate pe măsură ce sunt realizate; în schimb, atunci când se face o fotografie, pe monitor va apărea o pictogramă  (în timpul fotografierii în serie, pictograma va clipi).









„Activată (Mod 2)”

Când este selectată opțiunea **Activată (Mod 2)** pot fi reglate următoarele setări ale expunerii:

	Diafragmă	Timp de expunere	Sensibilitate ISO ³
P, S ¹	—	—	—
A	✓	—	—
M	✓	✓ ²	✓

- 1 Expunerea pentru modul **S** este echivalentă cu cea pentru modul **P**.
- 2 Alegeți dintre timpi de expunere cuprinși între $\frac{1}{30}$ s și $\frac{1}{8000}$ s.
- 3 În modul **M**, sensibilitatea ISO poate fi setată manual la valori cuprinse între Lo 1 și 25600 sau poate fi ajustată automat de aparatul foto. În alte moduri de expunere, sensibilitatea ISO este ajustată automat de aparatul foto.

Compensarea expunerii poate fi folosită pentru modificarea expunerii cu până la ± 3 EV. Expunerea poate fi previzualizată pe monitor. Apăsarea  va afișa un indicator al expunerii ( 132) care va indica diferența între valoarea expunerii selectate și a celei măsurate; pentru a ascunde indicatorul, apăsați  din nou.

Opțiunea **Activată (Mod 2)** nu poate fi combinată cu unele funcții ale aparatului foto, inclusiv cu program flexibil ( 128), bracketing ( 142), D-Lighting activ ( 180), HDR (high dynamic range;  182), control vignetae ( 253), control automat al distorsiunilor ( 253), mod întârziere expunere ( 264) și parametrul Picture Control **Claritate** ( 178). Dacă este selectat **Fanta pr. RAW - Fanta sec. JPEG** pentru **Funcția fantei secundare** din meniul fotografiere, imaginile JPEG vor fi înregistrate pe cardurile din ambele fante.

„Activată (Mod 2)” și informații despre fotografie

Informațiile despre fotografie pentru fotografiile realizate când este selectat **Activată (Mod 2)** pentru **Fot. cu viz. în timp real fără sunet** și balansul de alb este setat la AUTO (automat) nu includ temperatura culorii ( 234).

Digitizor negative

Pentru a înregistra copii pozitive ale negativelor filmelor, apăsați butonul **i** și selectați **Negative color** sau **Negative monocrome** pentru **Digitizor negative**.

1 Amplasați negativale în fața unui fundal alb sau gri fără caracteristici.

Recomandăm folosirea unui obiectiv AF-S Micro NIKKOR 60mm f/2.8G ED sau a unui alt obiectiv micro și fie a luminii naturale, fie a unei surse de lumină artificială cu un R_a (indice de redare a culorilor) mare, cum ar fi o unitate luminoasă sau o lampă fluorescentă cu indice de redare a culorilor mare.

2 În vizualizarea în timp real, apăsați butonul **i**, evidențiați **Digitizor negative** și apăsați **⏪**.

Culorile de pe afișaj vor fi inversate. Modul bliț este setat automat la **Ⓢ**; pentru a folosi blițul, alegeți un alt mod bliț.



3 Alegeți tipul de film. Evidențiați **Negative color** sau **Negative monocrome** și apăsați **Ⓢ**.



4 Compuneți fotografia pentru a captura un cadru al negativului filmului.

5 Reglați expunerea.

Apăsăți **OK** pentru a afișa opțiunile de reglare a luminozității și apăsăți **▲** sau **▼** pentru a regla expunerea. Pentru a vizualiza subiectul la un raport de mărire mai mare, apăsăți **Q** (□ 40). Apăsăți **OK** pentru a continua.



6 Faceți fotografia.

Apăsăți butonul de declanșare până la capăt pentru a face fotografia și pentru a o salva în format JPEG.

Digitizor negative

Nu sunt disponibile opțiuni pentru corectarea prafului, zgârieturilor sau a culorilor neuniforme datorate filmului decolorat. Fotografiile sunt salvate în format JPEG indiferent de opțiunea selectată pentru calitatea imaginii; fotografiile realizate când este selectată o opțiune JPEG vor fi salvate la setarea aleasă, în timp ce fotografiile realizate cu selectarea **NEF (RAW)** sau **TIFF (RGB)** vor fi salvate în formatul **JPEG fine★**. Unele elemente și funcții din meniu, inclusiv bracketing și comutare focalizare, nu sunt disponibile. Modul expunere este setat la **A** și nu poate fi modificat.

Afișajul vizualizării în timp real

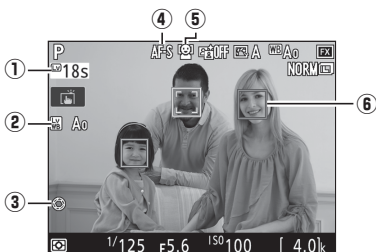

Element	Descriere
① Timp rămas	Timpul rămas înainte ca vizualizarea în timp real să se încheie automat. Afișat dacă fotografierea se va încheia în maximum 30 s.
② Indicatorul balansului de alb pentru afișajul fotografierii cu vizualizare în timp real	Nuanța monitorului (balansul de alb pentru afișajul fotografierii cu vizualizare în timp real). Poate fi reglat folosind Bal. de alb afișaj viz. timp real foto din meniul butonului z (□ 45).
③ Indicator diafragmă maximă	Este afișat când se apasă butonul Pv pentru selectarea diafragmei maxime (□ 44).
④ Mod focalizare automată	Modul curent focalizare automată (□ 41).
⑤ Mod zonă AF	Modul curent zonă AF (□ 42).
⑥ Punct focalizare	Punctul de focalizare curent. Afișajul variază în funcție de opțiunea selectată pentru modul zonă AF.

Afișajul numărătoare inversă

O numărătoare inversă va fi afișată cu 30 s înainte ca vizualizarea în timp real să se încheie automat (temporizatorul devine roșu dacă vizualizarea în timp real este pe cale să se încheie pentru a proteja circuitele interne sau dacă este selectată o opțiune diferită de **Fără limite** pentru setarea personalizată **c4—Întârziere stingere monitor > Vizualizare în timp real**; □ 264—cu 5 s înainte ca monitorul să se stingă automat). În funcție de condițiile de fotografiere, temporizatorul poate apărea imediat când este selectată vizualizarea în timp real.

Afișajul informațiilor

Pentru a ascunde sau a afișa indicatoarele pe monitor, apăsați butonul **Info**. Histograma este afișată numai în previzualizarea expunerii (☐ 39) sau atunci când este selectat **Activată (Mod 2)** pentru **Fot. cu viz. în timp real fără sunet** (☐ 49). Afișajul orizontului virtual și cel al histogramei nu sunt disponibile cu digitizorul pentru negative.

Orizont virtual (☐ 272)

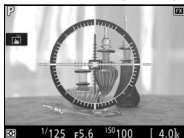

Informații activate



Informații dezactivate

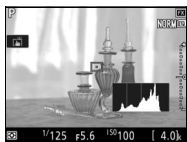

Histogramă

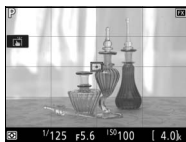

Ghiduri de încadrare

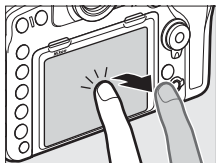

Fotografiere la atingere (declanșare la atingere)

Atingeți monitorul pentru a focaliza și ridicați degetul pentru a face fotografia.



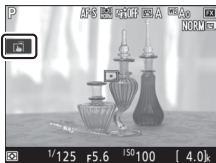

Atingeți pictograma indicată în imagine pentru a alege operația realizată prin atingerea monitorului în modul fotografiere. Alegeți dintre următoarele opțiuni:







Opțiune	Descriere
 (Decl./AF la atingere activată)	Atingeți monitorul pentru a poziționa punctul de focalizare și focalizați (numai pentru focalizarea automată; declanșarea la atingere nu poate fi utilizată pentru focalizare atunci când selectorul modului de focalizare este rotit la M pentru a selecta focalizarea manuală). Focalizarea se blochează cât timp degetul este ținut pe monitor; pentru a declanșa obturatorul, ridicați degetul de pe ecran.
 AF (AF la atingere activată)	La fel ca mai sus, cu excepția faptului că ridicarea degetului de pe ecran nu declanșează obturatorul. Dacă urmărirea subiectului (□ 42) este activă, puteți focaliza pe subiectul curent atingând monitorul.
 OFF (Declanșare/AF la atingere dez.)	Declanșarea la atingere și AF sunt dezactivate.

Pentru informații privind focalizarea în fotografierea la atingere, consultați „Focalizare automată” (□ 41).

Realizarea fotografiilor folosind opțiunile fotografierii la atingere

Butonul de declanșare poate fi folosit pentru a focaliza și a fotografia chiar și atunci când este afișată pictograma  pentru a indica faptul că declanșarea la atingere este activată. Folosiți butonul de declanșare pentru a face fotografii în modul declanșare continuă ( 113) și în timpul înregistrării filmelor. Opțiunile fotografierii la atingere pot fi folosite numai pentru a face fotografii una câte una în modul declanșare continuă și nu pot fi folosite pentru a face fotografii în timpul înregistrării filmelor.

Ecranul tactil nu poate fi folosit pentru a poziționa punctul de focalizare atunci când blocarea selectorului de focalizare este în poziția **L** (blocat) ( 105), dar poate fi folosit în continuare pentru a selecta subiectul când este selectată AF prioritate față pentru modul zonă AF ( 42).

În modul autodeclanșator ( 116), focalizarea se blochează pe subiectul selectat atunci când atingeți monitorul, iar temporizatorul pornește când ridicați degetul de pe ecran. La setări implicite, obturatorul se declanșează la aproximativ 10 s după pornirea temporizatorului; întârzierea și numărul de fotografii pot fi modificate folosind setarea personalizată c3 (**Autodeclanșator**,  264). Dacă opțiunea selectată pentru **Număr de fotografii** este mai mare de 1, aparatul foto va face automat fotografii una după alta până când se înregistrează numărul selectat de fotografii.

✓ **Fotografierea în vizualizare în timp real**

Pentru a împiedica lumina care pătrunde prin vizor să interfereze cu fotografiile sau cu expunerea, închideți obturatorul ocularului vizorului (☐ 116).

Cu toate că nu vor apărea în imaginea finală, marginile neregulate, franjuri de culoare, efectul moire și petele luminoase pot apărea pe monitor, în timp ce zone sau benzi luminoase pot apărea în unele locuri cu indicatoare care clipeșc și alte surse de lumină intermitente sau dacă subiectul este luminat pentru scurt timp de un bliț electronic sau de o altă sursă de lumină strălucitoare de scurtă durată. În plus, pot apărea distorsiuni cu subiectele în mișcare, în special dacă aparatul foto este rotit panoramic orizontal sau dacă un obiect se deplasează pe orizontală cu viteză mare prin cadru. Clipirea sau benzile, vizibile pe monitor la lumina lămpilor fluorescente, cu vapori de mercur sau cu vapori de sodiu, pot fi reduse utilizând opțiunea **Reducerea efectului de clipire** din meniul filmare (☐ 258), deși acestea pot fi încă vizibile în fotografia finală la anumiți timpi de expunere. Atunci când fotografiați în vizualizarea în timp real, evitați îndreptarea aparatului foto spre soare sau alte surse puternice de lumină. Nerespectarea acestei precauții poate avea ca rezultat deteriorarea circuitelor interne ale aparatului foto.

Indiferent de opțiunea selectată pentru setarea personalizată c2 (**Temporizator standby**, ☐ 263), temporizatorul standby nu se va opri în timpul fotografierii.

✍ **Bipuri în cursul vizualizării în timp real**

Este posibil să se audă un bip dacă reglați diafragma sau dacă folosiți selectorul vizualizare în timp real în cursul vizualizării în timp real.

Filme

Citiți această secțiune pentru informații privind înregistrarea și vizionarea filmelor.

Înregistrarea filmelor

Filmele pot fi înregistrate în vizualizarea în timp real.

- 1 **Rotiți selectorul vizualizare în timp real la**  (vizualizare în timp real film).

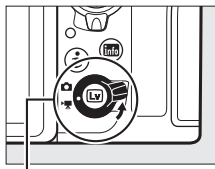

Selector vizualizare în timp real

- 2 **Apăsați butonul** .

Oglinda va fi ridicată, iar vizualizarea prin obiectiv va fi afișată pe monitorul aparatului foto, modificată pentru efectele expunerii. Subiectul nu va mai fi vizibil în vizor.

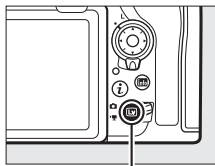

Buton 

Pictograma

O pictogramă  (□ 71) indică faptul că nu pot fi înregistrate filme.

Balans de alb

Balansul de alb poate fi setat în orice moment apăsând butonul **WB** și rotind un selector de comandă (□ 156).

3 Alegeți un mod de focalizare (☞ 41).



4 Alegeți un mod zonă AF (☞ 42).

☑ AF localizată

AF localizată nu este disponibilă în modul film.



5 Focalizați.

Încadrați primul cadru și apăsați butonul **AF-ON** pentru a focaliza. Rețineți că numărul de subiecte care pot fi detectate în modul AF prioritate față scade în timpul înregistrării filmului.

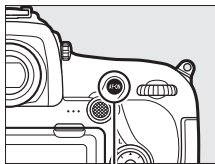

Buton AF-ON

☑ Focalizarea

Focalizarea poate fi reglată și prin apăsarea butonului de declanșare la jumătate înainte de începerea înregistrării sau puteți focaliza manual conform descrierii de la secțiunea „Focalizare manuală” (☞ 44).

6 Începeți înregistrarea.

Apăsați butonul înregistrare film pentru a începe înregistrarea. Pe monitor sunt afișate un indicator de înregistrare și timpul disponibil. Expunerea poate fi blocată prin apăsarea centrului selectorului secundar (☐ 137) sau poate fi modificată cu până la ± 3 EV folosind compensarea expunerii (☐ 139); măsurarea spot nu este disponibilă. În modul focalizare automată, aparatul foto poate fi refocalizat prin apăsarea butonului **AF-ON** sau prin atingerea subiectului pe monitor.

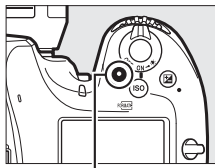

Buton înregistrare film

Indicator înregistrare

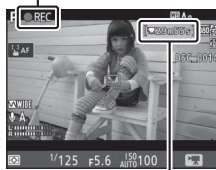

Timp rămas

Audio

Aparatul foto poate înregistra atât video, cât și sunet; nu acoperiți microfonul de pe partea frontală a aparatului foto în timpul înregistrării filmului. Rețineți că microfonul încorporat poate înregistra sunetele făcute de aparatul foto sau de obiectiv în timpul focalizării automate, reducerii vibrațiilor sau al schimbărilor de diafragmă.

7 Încheiați înregistrarea.

Apăsați butonul înregistrare film din nou pentru a încheia înregistrarea.

Înregistrarea se va încheia automat când se ajunge la dimensiunea maximă sau când cardul de memorie este plin (rețineți că, în funcție de viteza de scriere a cardului de memorie, filmarea se poate încheia înainte de atingerea dimensiunii maxime).

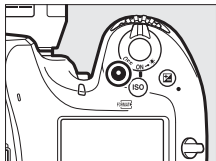

8 Ieșiți din vizualizarea în timp real.

Apăsați butonul **Lv** pentru a ieși din vizualizarea în timp real.

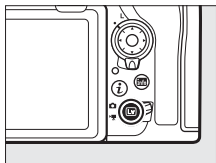

Mod expunere

În modul film pot fi reglate următoarele setări ale expunerii:

	Diafragmă	Timp de expunere	Sensibilitate ISO
P, S ¹	—	—	— ^{2,3}
A	✓	—	— ^{2,3}
M	✓	✓	✓ ^{3,4}

- 1 Expunerea pentru modul **S** este echivalentă cu cea pentru modul **P**.
- 2 Limita superioară a sensibilității ISO poate fi selectată folosind opțiunea **Setări sensibilitate ISO > Sensibilitate maximă** din meniul filmare (□ 257).
- 3 Indiferent de opțiunea aleasă pentru **Setări sensibilitate ISO > Sensibilitate maximă** sau pentru **Sensibilitate ISO (mod M)**, limita superioară atunci când este selectat **Activat** pentru **VR electronic** în meniul filmare este ISO 25600.
- 4 Dacă este selectat **Activat** pentru **Setări sensibilitate ISO > Control ISO automat (mod M)** din meniul filmare, limita superioară pentru sensibilitatea ISO poate fi selectată folosind opțiunea **Sensibilitate maximă**.

În modul expunere **M**, timpul de expunere poate fi setat la valori cuprinse între $\frac{1}{25}$ s și $\frac{1}{8000}$ s (cel mai lung timp de expunere disponibil variază în funcție de cadența cadrelor; □ 69). În alte moduri de expunere, timpul de expunere este reglat automat. Dacă subiectul este supraexpus sau subexpus în modul **P** sau **S**, opriți vizualizarea în timp real și reporniți-o sau selectați expunerea **A** și reglați diafragma.

Indexuri





Dacă **Marcare indexuri** este asociată unei comenzi folosind setarea personalizată g1 (**Asociere control personalizat**, 270), puteți apăsa comanda selectată în timpul înregistrării pentru a adăuga indexuri care să poată fi folosite pentru a localiza cadrele în timpul editării și al redării (76). Se pot adăuga până la 20 de indexuri la fiecare film.



Index

Consultați de asemenea

Pentru informații privind:

- Alegerea rolului jucat de centrul selectorului multiplu, consultați  > setarea personalizată f2 (**Buton central sel. multiplu**, 268).
- Alegerea rolurilor butoanelor **Fn1**, **Fn2** și **Pv** și a centrului selectorului secundar, consultați  > setarea personalizată g1 (**Asociere control personalizat**; 270).
- Alegerea posibilității ca butonul de declanșare să fie utilizat pentru pornirea vizualizării în timp real sau pentru pornirea sau oprirea înregistrării unui film, consultați  > setarea personalizată g1 (**Asociere control personalizat**) > **Buton declanșare** (270).
- Prevenirea acționării neintenționate a butonului , consultați  > setarea personalizată f8 (**Opțiuni buton viz. în timp real**; 270).

Utilizarea butonului **i**

Opțiunile enumerate mai jos pot fi accesate prin apăsarea butonului **i** în modul film. Folosiți ecranul tactil sau navigați prin meniuri folosind selectorul multiplu și butonul **OK**, apăsând **←** sau **→** pentru a evidenția elemente, **▶** pentru a vizualiza opțiuni și **OK** pentru a selecta opțiunea evidențiată și a reveni la meniul butonului **i**. Pentru a ieși în afișajul fotografierii, apăsați din nou butonul **i**.

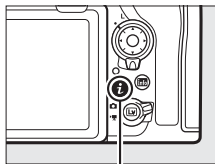



Buton **i**



Opțiune	Descriere
Alegere zonă imagine	Alegeți zona imagine pentru filme (□ 68).
Dim. cadru/ cadență cadre	Selectați o dimensiune a cadrului și o cadență a cadrelor (□ 69).
Calitate film	Alegeți calitatea filmului (□ 69).
D-Lighting activ	Reglați D-Lighting activ (□ 180). Nu este disponibilă când este afișat nivelul reliefării sau la dimensiuni ale cadrului de 1.920 × 1.080 (redare încet.) și de 3.840 × 2.160 (□ 69).
Sensibilitate microfon	Apăsați ← sau → pentru a regla sensibilitatea microfonului (□ 258). Sunt afectate atât microfonul încorporat, cât și microfoanele externe (□ 295).
Atenuator	Reduceți amplificarea microfonului și evitați distorsionarea sunetului atunci când înregistrați filme în medii zgomotoase.
Frecvență de răspuns	Controlați frecvența de răspuns a microfonului încorporat sau a celui extern (□ 259).

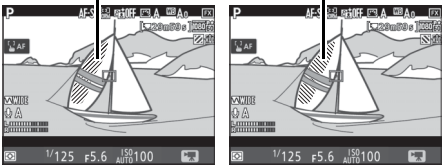

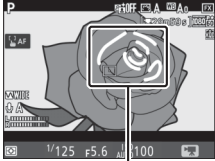
Opțiune	Descriere
Reducere zgomot vânt	Activați sau dezactivați reducerea zgomotului produs de vânt folosind filtrul low-cut al microfonului încorporat (□ 259).
Destinație	Atunci când sunt introduse două carduri de memorie, puteți selecta cardul pe care sunt înregistrate filmele (□ 256).
Luminozitate monitor	Apăsați ☀ sau ☁ pentru a regla luminozitatea monitorului (rețineți că aceasta afectează numai vizualizarea în timp real și nu are niciun efect asupra fotografiilor sau a filmelor sau asupra luminozității monitorului pentru meniuri sau redare; □ 45).
Diafr. electrică selector multiplu	Selectați Activare pentru a activa diafragma electrică. Apăsați ☀ pentru a mări diafragma, respectiv ☁ pentru a micșora diafragma.
Comp. expunere selector multiplu	Selectarea Activare permite setarea compensării expunerii prin apăsarea ☀ sau ☁.
Afișare zone luminoase	<p>Dacă este selectat Model 1 sau Model 2, vor fi folosite hașuri pentru a indica zonele luminoase (zonele luminoase ale cadrului). Nivelul luminozității necesar pentru a declanșa afișarea zonelor luminoase poate fi selectat folosind setarea personalizată g2 (Luminozitate zone luminoase, □ 270). Nivel reliefare este dezactivat când sunt afișate zonele luminoase.</p> <p style="text-align: center;"><i>Zone luminoase</i></p>  <p style="text-align: center;"><i>Model 1</i> <i>Model 2</i></p>
Volum căști	Apăsați ☀ sau ☁ pentru a regla volumul căștilor.
VR electronic	Selectați Activat pentru a activa reducerea electronică a vibrațiilor în modul film. Nu este disponibilă la o dimensiune a cadrului de 1.920 × 1.080 (redare încet.) și de 3.840 × 2.160 (□ 69). Rețineți că, în cazul în care este activată reducerea electronică a vibrațiilor, opțiunea Nivel reliefare va fi dezactivată, unghiul de câmp se va reduce, iar marginile cadrului vor fi tăiate.

Opțiune	Descriere	
Nivel reliefare	<p>Alegeți dacă obiectele care sunt focalizate vor fi indicate prin contururi colorate în timp ce focalizarea manuală este activă.</p>	 <p>Zonă focalizată</p>
	<p>Alegeți dintre 3 (sensibilitate înaltă), 2 (standard), 1 (sensibilitate mică) și Dezactivat; cu cât setarea este mai mare, cu atât mai mare este profunzimea arătată ca fiind focalizată. Culoarea reliefării poate fi schimbată folosind setarea personalizată d8 (Culoare evidențiere reliefare, [] 265). Reliefarea nu este disponibilă atunci când este activată afișarea zonelor luminoase sau la dimensiuni ale cadrelor de 1.920 × 1.080 (redare încet.) și de 3.840 × 2.160 ([] 69) sau atunci când este activat D-Lighting-ul activ ([] 180) sau reducerea electronică a vibrațiilor.</p>	

Folosirea unui microfon extern

Microfonul stereo ME-1 sau microfonul fără fir ME-W1, opționale, pot fi folosite pentru a înregistra sunetul pentru filme ([] 295).

Căști

Pot fi utilizate căști ale altor producători. Rețineți că nivelurile ridicate ale sunetului pot avea ca rezultat un volum ridicat; trebuie procedat cu atenție atunci când sunt folosite căștile.

Zonă imagine: Alegerea unei decupări pentru film

Puteți alege o zonă a imaginii folosind opțiunea **Zonă imagine** > **Alegere zonă imagine** din meniul filmare. Selectați **FX** pentru a face filme în așa numitul „format film bază FX”, respectiv **DX** pentru a filma în „format film bază DX”. Mai jos sunt prezentate diferențele dintre cele două formate.



Dimensiunile zonelor înregistrate sunt de aproximativ $35,9 \times 20,2$ mm (format film bază FX) și $23,5 \times 13,2$ mm (format film bază DX). Filmele realizate cu un obiectiv în format DX și cu **Activată** selectată pentru **Zonă imagine** > **Decupare automată DX** (84) în meniul filmare sunt înregistrate în formatul film bază DX, întrucât toate sunt filme cu o dimensiune a cadrului de 1.920×1.080 (redare încet.) (indiferent de obiectivul folosit sau de opțiunea selectată pentru **Zonă imagine** > **Alegere zonă imagine**). Activarea reducerii electronice a vibrațiilor prin selectarea **Activat** pentru **VR electronic** din meniul butonului **i** reduce dimensiunea tăierii, crescând ușor distanța focală aparentă.

Dimensiune cadru, cadență cadre și calitate film

Opțiunea **Dim. cadru/cadență cadre** din meniul filmare se utilizează pentru a alege dimensiunea cadrului filmului (în pixeli) și cadența cadrelor. De asemenea, puteți alege dintre două opțiuni **Calitate film**: înaltă și normal. Împreună, aceste opțiuni determină rata de biți maximă, așa cum se arată în tabelul următor.

Opțiune ¹	Rată maximă biți (Mbps) (★ Calitate înaltă/ Normal)	Dimensiune maximă
$\frac{2160}{60} \frac{P^A}{60}$ 3840×2160 (4K UHD); 30p ²	144	29 min 59 s ³
$\frac{2160}{50} \frac{P^A}{50}$ 3840×2160 (4K UHD); 25p ²		
$\frac{2160}{24} \frac{P^A}{24}$ 3840×2160 (4K UHD); 24p ²		
$\frac{1080}{60} \frac{P^A}{60} / \frac{1080}{60} \frac{P}{60}$ 1920×1080; 60p	48/24	
$\frac{1080}{50} \frac{P^A}{50} / \frac{1080}{50} \frac{P}{50}$ 1920×1080; 50p		
$\frac{1080}{60} \frac{P^A}{60} / \frac{1080}{60} \frac{P}{60}$ 1920×1080; 30p		
$\frac{1080}{25} \frac{P^A}{25} / \frac{1080}{25} \frac{P}{25}$ 1920×1080; 25p	24/12	
$\frac{1080}{24} \frac{P^A}{24} / \frac{1080}{24} \frac{P}{24}$ 1920×1080; 24p		
$\frac{720}{60} \frac{P^A}{60} / \frac{720}{60} \frac{P}{60}$ 1280× 720; 60p		
$\frac{720}{50} \frac{P^A}{50} / \frac{720}{50} \frac{P}{50}$ 1280× 720; 50p		
$\frac{1080}{60} \frac{H^A}{60}$ 1920×1080; 30p ×4 (redare încet.) ⁴	36	Înregistrare: 3 min Redare: 12 min
$\frac{1080}{25} \frac{H^A}{25}$ 1920×1080; 25p ×4 (redare încet.) ⁴		
$\frac{1080}{24} \frac{H^S}{24}$ 1920×1080; 24p ×5 (redare încet.) ⁴	29	Înregistrare: 3 min Redare: 15 min

- Cadența reală a cadrelor este de 29,97 fps pentru valorile menționate ca 30p, 23,976 fps pentru valorile menționate ca 24p și de 59,94 fps pentru valorile menționate ca 60p.
- Când este selectată această opțiune, calitatea filmului este fixată la „înaltă”.
- Fiecare film va fi înregistrat în până la 8 fișiere de până la 4 GB fiecare. Numărul de fișiere și lungimea fiecărui fișier variază în funcție de opțiunile selectate pentru **Dim. cadru/cadență cadre** și **Calitate film**.
- Consultați „Filme redare cu încetinitorul” (□□ 70).

■ Filme redate cu încetinitorul

Pentru a înregistra filme redate cu încetinitorul fără sunet, selectați **1920×1080; 30p ×4 (redare încet.)**, **1920×1080; 25p ×4 (redare încet.)** sau **1920×1080; 24p ×5 (redare încet.)** pentru **Dim. cadru/cadență cadre** în meniul filmare. Filmele înregistrate la o viteză de 4 sau 5 ori mai mare decât cea nominală sunt redate la viteza nominală pentru un efect de încetinire; de exemplu, filmele realizate cu selectarea **1920×1080; 30p ×4 (redare încet.)** vor fi înregistrate la o cadență de aproximativ 120 fps (120p) și vor fi redate la o cadență de aproximativ 30 fps (30p).

Dim. cadru/cadență cadre	Cadență cadre *	
	Înregistrat la	Redat la
1920×1080; 30p ×4 (redare încet.)	120p	30p
1920×1080; 25p ×4 (redare încet.)	100p	25p
1920×1080; 24p ×5 (redare încet.)	120p	24p

* Cadența reală a cadrelor este de 119,88 fps pentru valorile menționate ca 120p, 29,97 fps pentru valorile menționate ca 30p și de 23,976 fps pentru valorile menționate ca 24p.

☑ Filme redate cu încetinitorul

Atunci când este selectată o opțiune de redare cu încetinitorul, calitatea este fixată la „normal” și zona imaginii este fixată la **DX**, indiferent de obiectivul folosit sau de opțiunea selectată pentru **Zonă imagine > Alegere zonă imagine** din meniul filmare (☐ 256). Filmele realizate cu AF prioritate față, AF localizată sau AF urmărire subiect selectat pentru modul zonă AF (☐ 42) sunt înregistrate folosind zonă largă AF.

Afișajul vizualizării în timp real

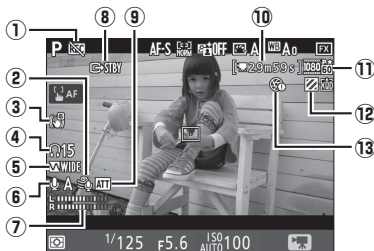

Element	Descriere
① Indicatorul „Niciun film”	Indică faptul că nu pot fi înregistrate filme.
② Reducere zgomot vânt	Afișat când este activată reducerea zgomotului produs de vânt (□ 259).
③ Indicator VR electronic	Afișat când este activată reducerea electronică a vibrațiilor (□ 259).
④ Volum căști	Volumul ieșirii audio la căști. Afișat atunci când sunt conectate căști de la alți producători.
⑤ Frecvență de răspuns	Frecvența de răspuns actuală (□ 259).
⑥ Sensibilitate microfon	Sensibilitate microfon (□ 258).
⑦ Nivel sunet	Nivelul sunetului pentru înregistrare audio. Afișat în culoarea roșie dacă nivelul este prea ridicat; reglați sensibilitatea microfonului în consecință.
⑧ Indicator înregistrare HDMI	Afișat când filmele sunt înregistrate simultan pe un dispozitiv conectat prin intermediul HDMI.
⑨ Indicator atenuator	Afișat când este activat atenuatorul (□ 259).
⑩ Timp rămas	Timpul de înregistrare disponibil pentru filme.
⑪ Dimensiune cadru film	Dimensiunea cadrului pentru înregistrarea filmelor (□ 69).
⑫ Indicator afișare zone luminoase	Afișat când este activată afișarea zonelor luminoase.
⑬ Indicator „Fără diafragmă electrică”	Indică faptul că diafragma electrică nu este disponibilă.

Afișajul informațiilor

Pentru a ascunde sau a afișa indicatoarele pe monitor, apăsați butonul **Info**.

Orizont virtual (□ 272)



Informații activate



Informații dezactivate



Histogramă





Ghiduri de încadrare

Afișajul numărătoare inversă

O numărătoare inversă va fi afișată cu 30 s înainte ca vizualizarea în timp real să se încheie automat (□ 54). În funcție de condițiile de fotografiere, este posibil ca temporizatorul să apară imediat după începerea înregistrării filmului. Rețineți că, indiferent de timpul de înregistrare disponibil, vizualizarea în timp real se va încheia totuși automat când temporizatorul se oprește.

Reglarea setărilor în timpul înregistrării unui film

Volumul căștilor nu poate fi reglat în timpul înregistrării. Dacă în acel moment este selectată o opțiune diferită de  (microfon dezactivat), în timpul înregistrării sensibilitatea microfonului poate fi modificată la orice setare, cu excepția .

Realizarea fotografiilor în modul film

Pentru a realiza fotografii în modul film (în vizualizarea în timp real sau în timpul înregistrării unui film), selectați

Realizare fotografii pentru setarea personalizată g1 (**Asociere control personalizat**) > **Buton declanșare**



(☞ 270). După aceea, fotografiile cu un format al imaginii de

16 : 9 pot fi făcute oricând prin apăsarea butonului de declanșare până la capăt. Dacă înregistrarea filmului este în curs, înregistrarea se va opri și segmentul de film înregistrat până în acel moment va fi salvat.

Fotografiile sunt înregistrate în formatul selectat pentru **Calitate imagine** din meniul fotografiere (☞ 88). Pentru informații privind dimensiunea imaginii, consultați „Dimensiune imagine” (☞ 74). Rețineți că expunerea pentru fotografii nu poate fi previzualizată atunci când selectorul vizualizare în timp real este rotit la **M**; se recomandă modul **P**, **S** sau **A**, dar rezultate precise se pot obține în modul **M** prin previzualizarea expunerii cu selectorul vizualizare în timp real rotit la **C**.

■ Dimensiune imagine

Dimensiunile fotografiilor realizate în modul film variază în funcție de zona imaginii (☐ 256) și de opțiunea selectată pentru **Dimensiune imagine** din meniul fotografierii (☐ 91).

Zonă imagine	Dimensiune imagine	Dimensiune (pixeli)
FX	Mare	8.256 × 4.640
	Medie	6.192 × 3.480
	Mică	4.128 × 2.320
DX	Mare	5.408 × 3.040
	Medie	4.048 × 2.272
	Mică	2.704 × 1.520

☑ Înregistrarea filmelor

Filmele sunt înregistrate în spațiul de culoare sRGB. Pe monitor și în filmul final poate fi vizibilă clipire, benzi sau distorsiuni la lumina lămpilor fluorescente, cu vapori de mercur sau cu sodiu sau cu subiecte aflate în mișcare, în special dacă aparatul foto este rotit panoramic orizontal sau dacă un obiect se deplasează pe orizontală cu viteză mare prin cadru (pentru informații privind reducerea clipirii și a benzilor, consultați secțiunea din meniul filmare aferentă opțiunii **Reducerea efectului de clipire**, ☐ 258). Poate apărea clipire și în timpul utilizării diafragmei electrice. De asemenea, pot apărea margini neregulate, franjuri de culoare, efect moiré și pete luminoase. Pot apărea zone sau benzi luminoase în unele părți ale cadrului din cauza indicatoarelor care clipește și a altor surse de lumină intermitente sau dacă subiectul este iluminat pentru scurt timp de un bliț electronic sau de o altă sursă de lumină strălucitoare de scurtă durată. Atunci când înregistrați filme, evitați îndreptarea aparatului foto spre soare sau alte surse de lumină puternică. Nerespectarea acestei precauții poate avea ca rezultat deteriorarea circuitelor interne ale aparatului foto. Rețineți că este posibil să apară zgomot (pixeli luminoși repartizați aleatoriu, ceață sau linii) și culori neprevăzute dacă măriți în vizualizarea prin obiectiv (☐ 40) în modul film.



Iluminarea cu bliț nu poate fi folosită.

Înregistrarea se încheie automat dacă obiectivul este scos sau dacă selectorul vizualizării în timp real este rotit la o nouă setare.

Telecomenzi fără fir și telecomenzi prin cablu





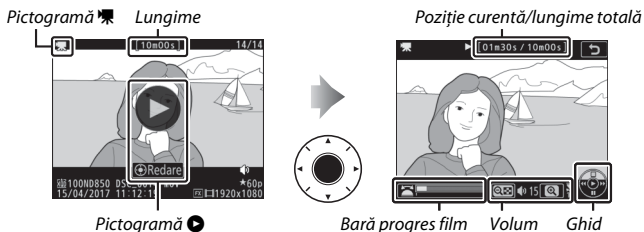

Dacă este selectat **Înregistrare filme** pentru setarea personalizată g1 (**Asociere control personalizat**) > **Buton declanșare** (☐ 270), butoanele de declanșare de pe telecomenzile fără fir și de pe telecomenzile prin cablu opționale (☐ 295) pot fi apăstate la jumătate pentru a porni vizualizarea în timp real sau pot fi apăstate până la capăt pentru a porni și opri înregistrarea unui film.







Vizualizarea filmelor

Filmele sunt indicate printr-o pictogramă  în redarea cadru întreg (□ 223). Atingeți pictograma  de pe monitor sau apăsați centrul selectorului multiplu pentru a porni redarea; poziția curentă este indicată printr-o bară de progres al filmului.





Pot fi realizate următoarele operații:

Pentru	Descriere
Pauză	Apăsați  pentru a întrerupe redarea.
Redare	Apăsați centrul selectorului multiplu pentru a relua redarea atunci când filmul este întrerupt sau în timpul derulării/avansării.
Derulare/avansare	Apăsați  pentru a derula, respectiv  pentru a avansa. Viteza crește cu fiecare apăsare, de la 2x la 4x la 8x la 16x; mențineți comanda apăsată pentru a face un salt la începutul sau la sfârșitul filmului (primul cadru este indicat de  în colțul din dreapta sus al monitorului, iar ultimul cadru este indicat de ). Dacă redarea este întreruptă, filmul se derulează sau avansează cadru cu cadru; mențineți comanda apăsată pentru derularea sau avansarea continuă.
Pornire redare cu încetinitorul	Apăsați  în timp ce filmul este întrerupt pentru a porni redarea cu încetinitorul.

Pentru	Descriere
Salt 10 s	Rotiți selectorul principal de comandă pentru a face un salt de 10 s înainte sau înapoi.
Salt înainte/ înapoi	Rotiți selectorul secundar de comandă pentru a sări la indexul următor sau anterior sau pentru a sări la ultimul cadru sau la primul cadru dacă filmul nu conține indexuri.
Reglare volum	Apăsați  pentru a mări volumul, respectiv  pentru a-l reduce.
Vizualizare opțiuni editare film	Apăsați butonul  sau  pentru a vizualiza opțiunile de editare a filmului ( 78).
Ieșire	Apăsați  sau  pentru a ieși în redarea cadru întreg.
Revenire la modul fotografiere	Pentru a ieși în modul fotografiere, apăsați butonul de declanșare la jumătate.



Pictograma

Filmele cu indexuri ( 64) sunt indicate de o pictogramă  în redarea cadru întreg.



Editarea filmelor

Decupați segmente din film pentru a crea copii editate ale filmelor sau salvați cadrele selectate ca imagini statice JPEG.

Opțiune	Descriere
 Alegere pct. pornire/ oprire	Creați o copie din care a fost îndepărtat segmentul de film nedorit.
 Salvare cadru curent	Salvați un cadru selectat ca o imagine statică JPEG.

Decuparea filmelor



Pentru a crea copii decupate ale filmelor:

1 Afișați un film în cadru întreg (📖 223).

2 Întrerupeți filmul la noul cadru de început.

Redați filmul conform descrierii de la secțiunea „Vizualizarea filmelor” (📖 76), apăsând centrul selectorului multiplu pentru a porni și a relua redarea și ⏪ pentru a întrerupe și apăsând ⏩ sau ⏴ sau rotind selectorul principal sau secundar de comandă pentru a localiza cadrul dorit.

Poziția dumneavoastră aproximativă în film poate fi stabilită din bara de progres al filmului. Întrerupeți redarea când ați ajuns la noul cadru de început.



Bară progres film

- 3** **Selecțați Alegere pct. pornire/oprire.**
Apăsați **i** sau **OK**, apoi evidențiați **Alegere pct. pornire/oprire** și apăsați **OK**.



- 4** **Selecțați Punct por.**

Pentru a crea o copie care începe de la cadrul curent, evidențiați **Punct por.** și apăsați **OK**. Atunci când salvați copia la pasul 9, cadrele dinaintea cadrului curent vor fi eliminate.

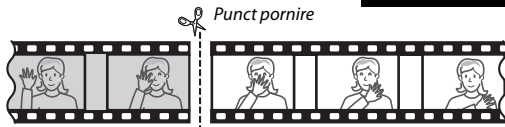
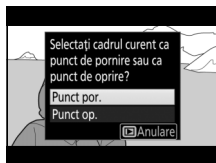





- 5** **Confirmați noul punct de pornire.**

În cazul în care cadrul dorit nu este afișat în acel moment, apăsați **◀** sau **▶** pentru a avansa sau pentru a derula (pentru a face un salt de 10 s înainte sau înapoi, rotiți selectorul principal de comandă; pentru a face un salt la un index sau la primul sau la ultimul cadru, dacă filmul nu conține indexuri, rotiți selectorul secundar de comandă).



6 Alegeți punctul de oprire.

Apăsați  (/?) pentru a comuta de la instrumentul de selectare a punctului de pornire () la instrumentul de selectare a punctului de oprire () , iar apoi selectați cadrul de sfârșit, conform descrierii de la pasul 5. Atunci când salvați copia la pasul 9, cadrele de după cadrul selectat vor fi eliminate.

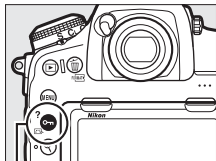

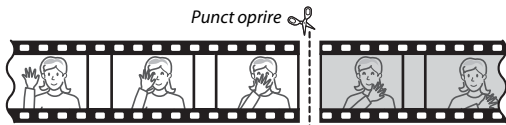

Buton  (/?)



7 Creați copia.

După ce cadrul dorit este afișat, apăsați .



8 Previzualizați filmul.

Pentru a previzualiza copia, evidențiați **Previzualizare** și apăsați  (pentru a întrerupe previzualizarea și a reveni la meniul opțiunilor de salvare, apăsați .

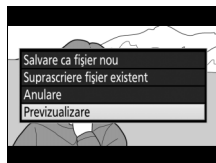
Pentru a renunța la copia curentă și a selecta un nou punct de pornire sau de oprire, conform descrierii de mai sus, evidențiați **Anulare** și apăsați ; pentru a salva copia, treceți la pasul 9.



9 Salvați copia.

Evidențiați **Salvare ca fișier nou** și apăsați  pentru a salva copia într-un fișier nou. Pentru a înlocui fișierul filmului original cu copia editată, evidențiați **Suprascriere fișier existent** și apăsați .

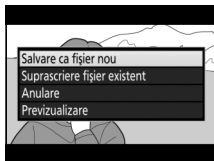





Decuparea filmelor

Filmele trebuie să aibă o lungime de cel puțin două secunde. Copia nu va fi salvată dacă nu este suficient spațiu disponibil pe cardul de memorie.

Copiile au aceeași oră și dată de creare ca și originalul.

Îndepărtarea segmentelor de film de început sau de sfârșit

Pentru a îndepărta din film numai segmentul de început treceți la pasul 7 fără să apăsați butonul  (/?) în pasul 6. Pentru a îndepărta numai segmentul de sfârșit, selectați **Punct op.** la pasul 4, selectați cadrul de sfârșit și treceți la pasul 7 fără să apăsați butonul  (/?) în pasul 6.

Meniul retușare

Filmele pot fi editate, de asemenea, utilizând opțiunea **Decupare film** din meniul retușare ( 279).

Salvarea cadrelor selectate

Pentru a salva o copie a unui cadru selectat ca imagine statică JPEG:

- 1** **Înterupeți filmul la cadrul dorit.**
Redați filmul conform descrierii de la secțiunea „Vizualizarea filmelor” (□ 76), apăsând centrul selectorului multiplu pentru a porni și a relua redarea și ⏏ pentru a întrerupe. Întrerupeți filmul la cadrul pe care intenționați să-l copiați.



- 2** **Alegeți Salvare cadru curent.**
Apăsați **i** sau **ⓧ**, apoi evidențiați **Salvare cadru curent** și apăsați **ⓧ** pentru a crea o copie JPEG a cadrului curent. Imaginea va fi înregistrată la dimensiunile selectate pentru **Dim. cadru/cadență cadre** în meniul filmare (□ 69).



Salvare cadru curent

Imaginile statice JPEG din filme create cu opțiunea **Salvare cadru curent** nu pot fi retușate. Imaginilor statice JPEG din filme le lipsesc unele categorii de informații privind fotografia (□ 229).

Opțiuni înregistrare imagine



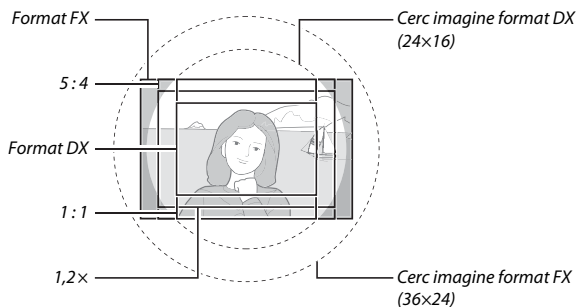

Zonă imagine

Alegeți dintre zonele imaginii **FX (36×24)** (format FX), **DX (24×16)** (format DX), **5 : 4 (30×24)**, **1,2× (30×20)** și **1 : 1 (24×24)**.



■ ■ Opțiuni zonă imagine

Aparatul foto oferă posibilitatea de alegere a următoarelor zone imagine:

Opțiune	Descriere
 FX (36×24)	Imaginile sunt înregistrate în format FX cu un unghi de câmp echivalent unui obiectiv NIKKOR pe un aparat foto format 35 mm.
 1,2x (30×20)	Selectarea acestei opțiuni reduce unghiul de câmp și crește distanța focală aparentă a obiectivului de aproximativ 1,2x.
 DX (24×16)	Imaginile sunt înregistrate în format DX. Pentru a calcula distanța focală aproximativă a obiectivului în format 35 mm, înmulțiți cu 1,5.
 5 : 4 (30×24)	Fotografiile sunt înregistrate la un format al imaginii de 5 : 4.
 1 : 1 (24×24)	Fotografiile sunt înregistrate la un format al imaginii de 1 : 1.

■ ■ Selectare automată a tăierii

Pentru a selecta automat decuparea DX atunci când este atașat un obiectiv DX, selectați **Activată** pentru **Zonă imagine > Decupare automată DX** din meniul fotografiere (☐ 251). Zona imaginii selectată din meniul fotografiere sau cu comenzile aparatului foto va fi utilizată numai atunci când este atașat un obiectiv non-DX. Selectați **Dezactivată** pentru a folosi zona imaginii selectată în acel moment cu toate obiectivele.

Decupare automată DX

Comenzile aparatului foto nu pot fi folosite pentru a selecta zona imaginii atunci când este atașat un obiectiv DX și **Decupare automată DX** este activată (☐ 87).

■ Afișarea măștii vizorului

Dacă este selectat **Activată** pentru **Zonă imagine** > **Afișare mască vizor** în meniul fotografiere, zona din afara tăierilor **1,2x (30x20)**, **DX (24x16)**, **5 : 4 (30x24)** și **1 : 1 (24x24)** va fi afișată în vizor în culoarea gri.



1,2x (30x20)



DX (24x16)



5 : 4 (30x24)



1 : 1 (24x24)

🔪 Obiective DX

Obiectivele DX sunt concepute pentru a fi folosite cu aparate foto format DX și au un unghi de câmp mai mic decât aparatele foto format 35 mm. Dacă opțiunea **Decupare automată DX** este dezactivată și este selectată o opțiune diferită de **DX (24x16)** (format DX) pentru **Zonă imagine** atunci când este atașat un obiectiv DX, este posibil ca marginile imaginii să fie eclipsate. Este posibil ca acest lucru să nu fie vizibil în vizor, dar la redarea imaginilor este posibil să observați o scădere a rezoluției sau că marginile fotografiei sunt înnegrite.

🔪 Zonă imagine

Opțiunea selectată este afișată în afișajul informațiilor.



Zona imaginii poate fi selectată folosind opțiunea **Zonă imagine** > **Alegere zonă imagine** din meniul fotografiere sau prin apăsarea unei comenzi și rotirea unui selector de comandă.

■ Meniul zonă imagine

- 1** **Selectați Zonă imagine.**
Evidențiați **Zonă imagine** în meniul fotografiere și apăsați .



- 2** **Selectați Alegere zonă imagine.**
Evidențiați **Alegere zonă imagine** și apăsați .

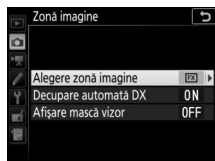

- 3** **Reglați setările.**
Alegeți o opțiune și apăsați . Tăierea selectată este afișată în vizor.

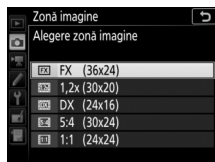

Dimensiune imagine

Dimensiunea imaginii variază în funcție de opțiunea selectată pentru zonă imagine.

- 1 Asociați selectarea zonei imaginii unei comenzi a aparatului foto.**
Utilizați setarea personalizată f1 (**Asociere control personalizat**, □ 268) pentru a asocia **Alegere zonă imagine** unei comenzi.

- 2 Utilizați comanda selectată pentru a alege o zonă imagine.**
Zona imaginii poate fi selectată prin apăsarea comenzii selectate și rotirea selectorului principal sau secundar de comandă până când tăierea dorită este afișată în vizor (□ 85).

Opțiunea curentă selectată pentru zonă imagine poate fi vizualizată apăsând comanda pentru a afișa zona imaginii pe panoul de control sau pe afișajul informațiilor. Formatul FX este afișat ca „36 - 24”, 1,2× ca „30 - 20”, formatul DX ca „24 - 16”, 5 : 4 ca „30 - 24” și 1 : 1 ca „24 - 24”.

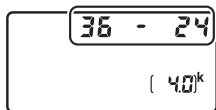

🔍 Consultați de asemenea

Pentru informații privind:

- Tăierile disponibile pentru înregistrarea filmului, consultați „Zonă imagine: Alegerea unei decupări pentru film” (□ 68).
- Numărul de fotografii care pot fi stocate la diferite setări ale zonei imaginii, consultați „Capacitatea cardului de memorie” (□ 362).

Calitate imagine

D850 acceptă următoarele opțiuni de calitate a imaginii.

Opțiune	Tip fișier	Descriere
NEF (RAW)	NEF	Datele RAW de la senzorul de imagine sunt salvate fără nicio procesare suplimentară. Setările, cum sunt balansul de alb și contrastul, pot fi reglate după fotografiere.
NEF (RAW) + JPEG fine★/ NEF (RAW) + JPEG fine	NEF/ JPEG	Sunt înregistrate două imagini, o imagine NEF (RAW) și o imagine JPEG de calitate superioară.
NEF (RAW) + JPEG normal★/ NEF (RAW) + JPEG normal		Sunt înregistrate două imagini, o imagine NEF (RAW) și o imagine JPEG de calitate normală.
NEF (RAW) + JPEG basic★/ NEF (RAW) + JPEG basic		Sunt înregistrate două imagini, o imagine NEF (RAW) și o imagine JPEG de calitate de bază.
JPEG fine★/ JPEG fine	JPEG	Înregistrați imagini JPEG la un nivel de compresie de aproximativ 1 : 4 (calitate superioară).
JPEG normal★/ JPEG normal		Înregistrați imagini JPEG la un nivel de compresie de aproximativ 1 : 8 (calitate normală).
JPEG basic★/ JPEG basic		Înregistrați imagini JPEG la un nivel de compresie de aproximativ 1 : 16 (calitate de bază).
TIFF (RGB)	TIFF (RGB)	Înregistrați imagini TIFF-RGB necomprimate la o adâncime de bit de 8 biți pe canal (culoare pe 24 de biți). TIFF este acceptat de o gamă largă de aplicații de prelucrare a imaginilor.

Consultați de asemenea

Pentru informații privind numărul de fotografii care pot fi stocate la diferite setări de calitate și dimensiune a imaginii, consultați „Capacitatea cardului de memorie” (□ 362).

Calitatea imaginii se setează prin apăsarea butonului **QUAL** și rotirea selectorului principal de comandă până când setarea dorită este afișată pe panoul de control.

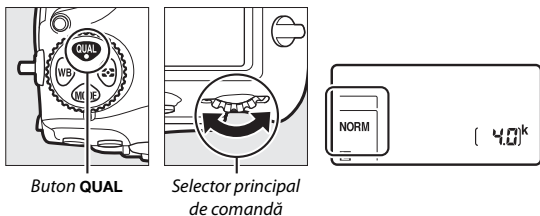

Buton **QUAL**

Selector principal
de comandă

☑ **Compresie JPEG**

Opțiunile de calitate a imaginii marcate cu o stea („★”) utilizează compresia destinată asigurării calității maxime; dimensiunea fișierului variază în funcție de scenă. Opțiunile fără stea utilizează o compresie destinată producerii unor fișiere de mici dimensiuni; fișierele tind să aibă aceeași dimensiune indiferent de scena înregistrată.

☑ **NEF+JPEG**



Atunci când fotografiile efectuate la setări NEF (RAW) + JPEG sunt vizualizate pe aparatul foto în care este introdus un singur card de memorie, va fi afișată numai imaginea JPEG. Dacă ambele copii sunt înregistrate pe același card de memorie, ambele copii vor fi șterse când este ștersă fotografia. În cazul în care copia JPEG este înregistrată pe un card de memorie separat folosind opțiunea **Funcția fantei secundare > Fanta pr. RAW - Fanta sec. JPEG**, fiecare copie trebuie ștersă separat.

☑ **Meniul calitate imagine**

Calitatea imaginii poate fi, de asemenea, ajustată utilizând opțiunea **Calitate imagine** din meniul fotografiere (☐ 251).

■ ■ Compresie NEF (RAW)

Pentru a alege tipul de compresie pentru imaginile NEF (RAW), evidențiați **Înregistrare NEF (RAW) > Compresie NEF (RAW)** din meniul fotografiere și apăsați .

Opțiune	Descriere
ON  Comprimat fără pierderi	Imaginile NEF sunt comprimate folosind un algoritm reversibil, reducând dimensiunea fișierului cu aproximativ 20–40% fără efect asupra calității imaginii.
ON  Comprimat	Imaginile NEF sunt comprimate folosind un algoritm ireversibil, reducând dimensiunea fișierului cu aproximativ 35–55% aproape fără efect asupra calității imaginii.
Necomprimat	Imaginile NEF nu sunt comprimate.

■ ■ Adâncime de culoare NEF (RAW)

Pentru a alege o adâncime de bit pentru imaginile NEF (RAW), evidențiați **Înregistrare NEF (RAW) > Ad. de culoare NEF (RAW)** din meniul fotografiere și apăsați .

Opțiune	Descriere
12-bit 12 biți	Imaginile NEF (RAW) sunt înregistrate la o adâncime bit de 12 biți.
14-bit 14 biți	Imaginile NEF (RAW) sunt înregistrate la o adâncime bit de 14 biți, producând fișiere mai mari decât cele cu o adâncime bit de 12 biți, dar mărinde datele de culoare înregistrate.

Imagini NEF (RAW)

Copiile JPEG ale imaginilor NEF (RAW) pot fi create folosind NX Studio sau alt software sau cu opțiunea **Procesare NEF (RAW)** din meniul retușare ( 278).

Dimensiune imagine

Dimensiunea imaginii se măsoară în pixeli. Alegeți dintre **Mare**, **Medie** sau **Mică** (rețineți că dimensiunea imaginii variază în funcție de opțiunea selectată pentru **Zonă imagine**, 83):

Zonă imagine	Opțiune	Dimensiune (pixeli)
FX (36×24; format FX)	Mare	8.256 × 5.504
	Medie	6.192 × 4.128
	Mică	4.128 × 2.752
1,2× (30×20)	Mare	6.880 × 4.584
	Medie	5.152 × 3.432
	Mică	3.440 × 2.288
DX (24×16; format DX)	Mare	5.408 × 3.600
	Medie	4.048 × 2.696
	Mică	2.704 × 1.800
5 : 4 (30×24)	Mare	6.880 × 5.504
	Medie	5.152 × 4.120
	Mică	3.440 × 2.752
1 : 1 (24×24)	Mare	5.504 × 5.504
	Medie	4.128 × 4.128
	Mică	2.752 × 2.752

Dimensiunea imaginii pentru imaginile JPEG și TIFF poate fi setată prin apăsarea butonului **QUAL** și rotirea selectorului secundar de comandă până când opțiunea dorită este afișată pe panoul de control. Pentru a alege dimensiunea imaginilor NEF (RAW), folosiți opțiunea **Dimensiune imagine > NEF (RAW)** din meniul fotografiere.

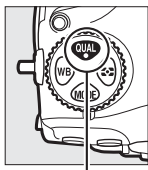

Buton **QUAL**

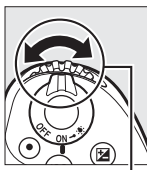

Selector secundar de comandă

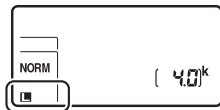

Meniul dimensiune imagine

Dimensiunea imaginii pentru imaginile JPEG și TIFF poate fi ajustată și folosind opțiunea **Dimensiune imagine > JPEG/TIFF** din meniul fotografiere (□ 251). Imaginile NEF (RAW) de dimensiuni mici și medii sunt înregistrate în format 12 biți, comprimat fără pierderi, indiferent de opțiunile selectate pentru **Compresie NEF (RAW)** și **Ad. de culoare NEF (RAW)** din meniul **Înregistrare NEF (RAW)**.

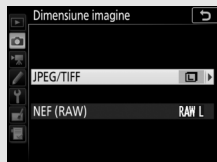

Utilizarea a două carduri de memorie

Când sunt introduse două carduri de memorie în aparatul foto, puteți alege unul drept card principal folosind elementul **Selectarea fantei principale** din meniul fotografiere (☐ 250). Selectați **Fantă card XQD** pentru a înregistra cardul din fanta cardului XQD drept card principal, respectiv **Fantă card SD** pentru a alege cardul SD. Rolurile jucate de cardurile principal și secundar pot fi alese folosind opțiunea **Funcția fantei secundare** din meniul fotografiere (☐ 250). Alegeți dintre opțiunile **Depășire** (cardul secundar este folosit numai atunci când cardul principal este plin), **Copie de rezervă** (fiecare fotografie este înregistrată atât pe cardul principal, cât și pe cardul secundar) și **Fanta pr. RAW - Fanta sec. JPEG** (ca și la **Copie de rezervă**, cu excepția faptului că în acest caz copiile NEF/RAW ale fotografiilor înregistrate la setări de NEF/RAW + JPEG sunt înregistrate numai pe cardul principal, iar copiile JPEG numai pe cardul secundar).

☑ „Copie de rezervă” și „Fanta pr. RAW - Fanta sec. JPEG”

Aparatul foto arată numărul de expuneri rămase pe cardul cu cea mai mică capacitate de stocare. Declanșarea obturatorului va fi dezactivată când unul dintre carduri este plin.

☑ Înregistrarea filmelor

Când în aparatul foto sunt introduse două carduri de memorie, fanta utilizată pentru a înregistra filme poate fi selectată folosind opțiunea **Destinație** din meniul filmare (☐ 256).

Focalizare

Această secțiune descrie opțiunile de focalizare disponibile atunci când fotografiile sunt încadrate în vizor. Focalizarea poate fi reglată automat (☐ 94) sau manual (☐ 111). De asemenea, utilizatorul poate selecta punctul de focalizare pentru focalizarea automată sau manuală (☐ 105) sau poate folosi blocarea focalizării pentru a focaliza și a recompune fotografiile după focalizare (☐ 108).

Focalizare automată

Pentru a utiliza focalizarea automată, rotiți selectorul modului de focalizare la **AF**.

Selector mod focalizare

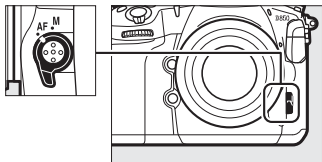

Aparatul foto focalizează utilizând 153 de puncte de focalizare, dintre care cele 55 indicate în imagine prin ☐ pot fi selectate de utilizator (☐ 105).

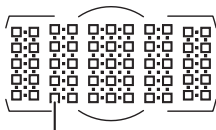

Puncte de focalizare ce pot fi selectate de utilizator

Senzori de tip încrucișat

Disponibilitatea punctelor de focalizare cu senzori de tip încrucișat variază în funcție de obiectivul folosit.

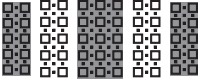
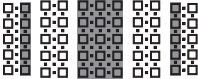
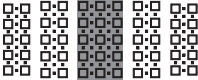



Obiectiv	Senzori de tip încrucișat (punctele de focalizare cu senzori de tip încrucișat sunt evidențiate în culoarea gri ²)
Obiective AF-S și AF-P diferite de cele enumerate mai jos cu diafragme maxime de f/4 sau mai mari ¹	 <p>99 de senzori de tip încrucișat</p>
<ul style="list-style-type: none">• AF-S DX Zoom-Nikkor 12–24mm f/4G IF-ED• AF-S Micro NIKKOR 60mm f/2.8G ED• AF-S NIKKOR 600mm f/4G ED VR• AF-S NIKKOR 600mm f/4E FL ED VR• AF-S Nikkor 600mm f/4D IF-ED II• AF-S Nikkor 600mm f/4D IF-ED	 <p>63 de senzori de tip încrucișat</p>
<ul style="list-style-type: none">• AF-S NIKKOR 200–400mm f/4G ED VR II• AF-S VR Zoom-Nikkor 200–400mm f/4G IF-ED• AF-S NIKKOR 500mm f/4G ED VR• AF-S Nikkor 500mm f/4D IF-ED II• AF-S Nikkor 500mm f/4D IF-ED• Obiective AF-S și AF-P cu o diafragmă maximă mai mică de f/4 ¹• Obiective non-AF-S, non-AF-P	 <p>45 de senzori de tip încrucișat</p>

1 La zoom maxim, în cazul obiectivelor cu zoom.

2 Celelalte puncte de focalizare utilizează senzori liniari, care detectează liniile orizontale.

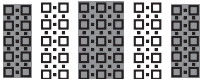
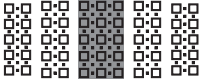
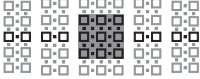
Teleconvertoare AF-S/AF-I și puncte de focalizare disponibile

Când este atașat un teleconvertoare AF-S sau AF-I, punctele de focalizare prezentate în ilustrații pot fi utilizate pentru focalizarea automată și pentru stabilirea electronică a distanței (rețineți că la diafragme combinate maxime mai mici de f/5.6, este posibil ca aparatul foto să nu poată focaliza pe subiectele întunecate sau cu contrast redus).

Teleconvertoare	Diafragmă max. obiectiv¹	Puncte de focalizare disponibile (punctele de focalizare cu senzori de tip încrucișat sunt evidențiate în culoarea gri²)
TC-14E, TC-14E II, TC-14E III TC-17E II TC-20E, TC-20E II, TC-20E III	f/2	 153 puncte de focalizare (55 selectabile) cu 99 senzori de tip încrucișat
TC-14E, TC-14E II, TC-14E III	f/2.8	 153 puncte de focalizare (55 selectabile) cu 45 senzori de tip încrucișat
TC-17E II TC-20E, TC-20E II, TC-20E III	f/2.8	 37 puncte de focalizare (17 selectabile) cu 25 senzori de tip încrucișat
TC-14E, TC-14E II, TC-14E III	f/4	 37 puncte de focalizare (17 selectabile) cu 25 senzori de tip încrucișat
TC-17E II	f/4	 37 puncte de focalizare (17 selectabile) cu 25 senzori de tip încrucișat
TC-800-1.25E ED	f/5.6	 37 puncte de focalizare (17 selectabile) cu 25 senzori de tip încrucișat

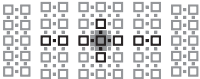
Teleconvector	Diafragmă max. obiectiv ¹	Puncte de focalizare disponibile (punctele de focalizare cu senzori de tip încrucișat sunt evidențiate în culoarea gri ²)
TC-20E, TC-20E II, TC-20E III	f/4	
TC-14E, TC-14E II, TC-14E III	f/5.6	<p data-bbox="580 283 911 364">15 puncte de focalizare (9 selectabile) cu 5 senzori de tip încrucișat</p>

1 La zoom maxim, în cazul obiectivelor cu zoom.

2 Celelalte puncte de focalizare utilizează senzori liniari, care detectează liniile orizontale, rețineți însă că dacă sunt numai 5 senzori de tip încrucișat, doar cei indicați prin ■ detectează linii verticale.

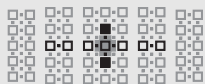

Focalizarea automată nu este disponibilă când sunt folosite teleconvertoare cu obiective AF-S VR Micro-Nikkor 105mm f/2.8G IF-ED.

Mod focalizare automată

Alegeți dintre următoarele moduri de focalizare automată:

Mod	Descriere
AF-S	AF servo unică: Pentru subiecte imobile. Focalizarea se blochează când butonul de declanșare este apăsat la jumătate. La setările implicite, obturatorul poate fi declanșat numai când este afișat indicatorul imagine focalizată (●) (<i>prioritate focalizare</i> ; □ 260).
AF-C	AF servo continuă: Pentru subiecte în mișcare. Aparatul foto focalizează continuu în timp ce butonul de declanșare este apăsat la jumătate; dacă subiectul se mișcă, aparatul foto va activa <i>urmărire focalizare predictivă</i> (□ 99) pentru a prevedea distanța finală până la subiect și a regla focalizarea în funcție de necesități. La setări implicite, obturatorul poate fi declanșat indiferent dacă subiectul este sau nu focalizat (<i>prioritate declanșare</i> ; □ 260).

Modul focalizare automată poate fi selectat prin apăsarea butonului mod AF și rotirea selectorului principal de comandă până când setarea dorită este afișată în vizor și pe panoul de control.

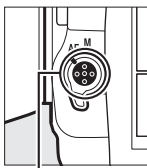

Buton mod AF

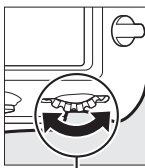

Selector principal de comandă

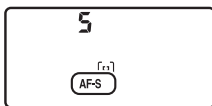

Panou de control



Vizor

Butonul AF-ON

În scopul focalizării aparatului foto, apăsarea butonului **AF-ON** are același efect ca apăsarea butonului de declanșare la jumătate.

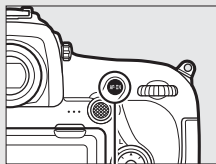





Buton AF-ON

Urmărire focalizare predictivă

În modul **AF-C**, aparatul foto va iniția urmărirea focalizării predictive dacă subiectul se deplasează spre sau dinspre aparatul foto în timp ce butonul de declanșare este apăsat la jumătate sau când este apăsat butonul **AF-ON**. Acest lucru îi permite aparatului foto să urmărească focalizarea în timp ce încearcă să prevadă unde va fi subiectul când obturatorul se va declanșa.

Consultați de asemenea

Pentru informații privind:

- Utilizarea priorității de focalizare în modul AF servo continuă, consultați  > setarea personalizată a1 (**Selecție prioritate AF-C**, □ 260).
- Utilizarea priorității de declanșare în AF servo unică, consultați  > setarea personalizată a2 (**Selecție prioritate AF-S**, □ 260).
- Prevenirea focalizării aparatului foto când butonul de declanșare este apăsat la jumătate, consultați  > setarea personalizată a8 (**Activare AF**, □ 261).
- Limitarea modului de selectare a focalizării la **AF-S** sau **AF-C**, consultați  > setarea personalizată a10 (**Restricții mod focalizare aut.**, □ 262).
- Utilizarea selectorului secundar de comandă pentru a alege modul de focalizare, consultați  > setarea personalizată f4 (**Personaliz. selectoare com.**) > **Schimbare princ./sec.** (□ 269).
- Opțiunile de focalizare automată disponibile în vizualizarea în timp real sau în timpul înregistrării unui film, consultați „Focalizare automată” (□ 41).

Mod zonă AF

Alegeți modul de selectare a punctului de focalizare pentru focalizarea automată.

- **Punct unic AF:** Selectați punctul de focalizare; aparatul foto va focaliza numai pe subiectul din punctul de focalizare selectat. Utilizați cu subiecte imobile.
- **Zonă dinamică AF:** Selectați punctul de focalizare. În modul de focalizare **AF-C**, aparatul foto va focaliza pe baza informațiilor de la punctele de focalizare înconjurătoare dacă subiectul părăsește pentru scurt timp punctul de focalizare selectat. Numărul de puncte de focalizare variază în funcție de modul selectat:
 - **Zonă dinamică AF cu 9 sau 25 de puncte:** Alegeți în cazul în care aveți timp pentru a compune fotografia sau când fotografiați subiecte care se deplasează într-un mod predictibil (de exemplu, alergători sau mașini de curse pe o pistă).
 - **Zonă dinamică AF cu 72 de puncte:** Alegeți când fotografiați subiecte care se deplasează imprevizibil (de exemplu, jucători într-un meci de fotbal).
 - **Zonă dinamică AF cu 153 de puncte:** Alegeți când fotografiați subiecte care se deplasează rapid și nu pot fi încadrate cu ușurință în vizor (de exemplu, păsări).

- **Urmărire 3D:** Selectați punctul de focalizare. În modul de focalizare **AF-C**, aparatul foto va urmări subiectele care părăsesc punctul de focalizare selectat și va selecta puncte de focalizare noi, în funcție de necesități. Folosiți pentru a compune rapid fotografii cu subiecte care se deplasează aleatoriu dintr-o parte în alta (de exemplu, jucători de tenis). Dacă subiectul iese din vizor, luați degetul de pe butonul de declanșare și recompuneți fotografia cu subiectul în punctul de focalizare selectat.

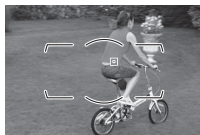
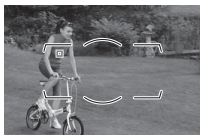

- **Zonă AF grup:** Aparatul foto focalizează utilizând un grup de puncte de focalizare selectate de utilizator, reducând riscul ca aparatul foto să focalizeze pe fundal în loc de subiectul principal. Alegeți pentru subiecte dificil de fotografiat cu folosirea unui singur punct de focalizare. În cazul în care sunt detectate fețe în modul de focalizare **AF-S**, aparatul foto va acorda prioritate subiectelor portret.
- **Zonă AF automată:** Aparatul foto detectează automat subiectul și selectează punctul de focalizare; dacă este detectată o față, aparatul foto va acorda prioritate subiectului portret. Punctele de focalizare active sunt evidențiate pentru scurt timp după ce aparatul foto focalizează; în modul **AF-C**, punctul de focalizare principal este afișat după ce celelalte puncte de focalizare au dispărut.



Modul zonă AF poate fi selectat prin apăsarea butonului mod AF și rotirea selectorului secundar de comandă până când setarea dorită este afișată în vizor și pe panoul de control.

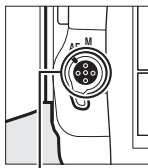

Buton mod AF

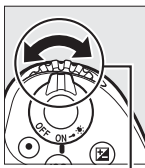

Selector secundar de comandă

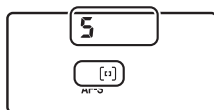

Panou de control

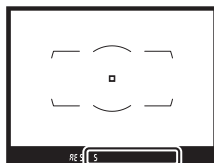







Vizor

Urmărire 3D

Când butonul de declanșare este apăsat la jumătate, culorile din zona care înconjoară punctul de focalizare sunt salvate în aparatul foto. Prin urmare, este posibil ca funcția urmărire 3D să nu producă rezultatele dorite cu subiectele care au aceeași culoare cu a fundalului sau care ocupă o zonă foarte mică din cadru.

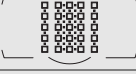
Mod zonă AF

Modul zonă AF este afișat pe panoul de control și în vizor.

Mod zonă AF	Panou de control	Vizor	Afișare punct de focalizare în vizor
Punct unic AF	S	S	
Zonă dinamică AF cu 9 puncte*	d 9	d 9	
Zonă dinamică AF cu 25 de puncte*	d 25	d 25	
Zonă dinamică AF cu 72 de puncte*	d 72	d 72	
Zonă dinamică AF cu 153 de puncte*	d 153	d 153	
Urmărire 3D	3d	3d	
Zonă AF grup	GrP	GrP	
Zonă AF automată	Auto	Auto	







* În vizor este afișat numai punctul de focalizare activ. Celelalte puncte de focalizare furnizează informații în sprijinul operației de focalizare.

Teleconvertoare AF-S/AF-I

Dacă este selectată urmărirea 3D sau zonă AF automată pentru modul zonă AF atunci când se utilizează un teleconvertoare AF-S/AF-I, la diafragme combinate mai mici de $f/5.6$ va fi selectat automat punct unic AF.

Consultați de asemenea

Pentru informații privind:

- Modul în care focalizarea automată se modifică în funcție de distanța față de subiect, consultați  > setarea personalizată a3 (**Urmărire focaliz. cu blocare**, □ 260).
- Alegerea posibilității ca aparatul foto să detecteze și să focalizeze pe fețe când este selectată urmărirea 3D pentru modul zonă AF, consultați  > setările personalizate a4 (**Detectare fețe urmărire 3D**, □ 260).
- Alegerea zonei monitorizate prin apăsarea butonului de declanșare la jumătate când este selectată urmărirea 3D pentru modul zonă AF, consultați  > setările personalizate a5 (**Zonă observare urmărire 3D**, □ 261).
- Alegerea unor puncte de focalizare și/sau moduri zonă AF diferite pentru fotografiile în orientările portret și peisaj, consultați  > setările personalizate a7 (**Stocare după orientare**, □ 261).
- Limitarea selectării modului zonă AF, consultați  > setările personalizate a9 (**Limitare selecție mod zonă AF**, □ 261).
- Alegerea modului de afișare a punctului de focalizare, consultați  > setările personalizate a12 (**Opțiuni punct focalizare**, □ 262).
- Utilizarea selectorului principal de comandă pentru a alege modul zonă AF, consultați  > setările personalizate f4 (**Personaliz. selectoare com.**) > **Schimbare princ./sec.** (□ 269).
- Opțiunile de focalizare automată disponibile în vizualizarea în timp real sau în timpul înregistrării unui film, consultați „Alegerea unui mod zonă AF” (□ 42).

Selectarea punctului de focalizare

Aparatul foto focalizează utilizând 153 de puncte de focalizare, dintre acestea cele 55 prezentate în imagine pot fi selectate manual, permițând compunerea fotografiilor cu subiectul principal poziționat aproape oriunde în cadru. Urmați pașii de mai jos pentru a alege punctul de focalizare (în zonă AF grup puteți urma acești pași pentru a alege un grup de puncte de focalizare).

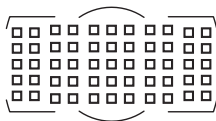

1 Rotiți blocarea selectorului de focalizare la ●.

Aceasta permite folosirea selectorului multiplu pentru a selecta punctul de focalizare.

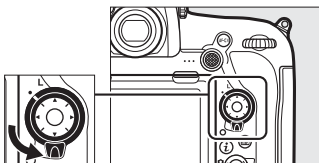

Blocare selector focalizare

2 Selectați punctul de focalizare.

Folosiți selectorul multiplu pentru a selecta punctul de focalizare în vizor în timp ce exponometrele sunt activate. Punctul de focalizare central poate fi selectat apăsând centrul selectorului multiplu.

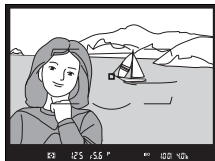
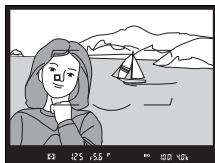

Blocarea selectorului de focalizare poate fi rotită în poziția blocat (L) după selecție pentru a preveni schimbarea punctului de focalizare selectat când este apăsat selectorul multiplu.

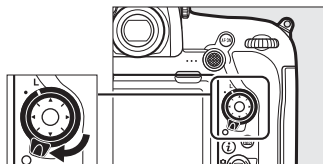

Selectorul secundar

Selectorul secundar poate fi folosit în locul selectorului multiplu pentru a selecta punctul de focalizare.

Funcțiile focalizare și expunere se blochează în timp ce selectorul secundar este apăsat (□ 108, 137).

Folosiți selectorul secundar așa cum se arată în imagine; este posibil ca apăsarea pe laterale să nu aibă efectul scontat. Aveți grijă să nu vă băgați degetele sau unghiile în ochi când folosiți selectorul secundar.

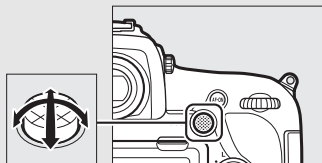







Selector secundar

Zonă AF automată

Punctul de focalizare pentru zonă AF automată este selectat automat; selectarea manuală a punctului de focalizare nu este disponibilă.

Consultați de asemenea

Pentru informații privind:

- Alegerea numărului de puncte de focalizare care pot fi selectate folosind selectorul multiplu, consultați  > setarea personalizată a6 (**Număr de puncte focalizare**, □ 261).
- Alegerea unor puncte de focalizare și/sau moduri zonă AF separate pentru orientările pe verticală și pe orizontală, consultați  > setarea personalizată a7 (**Stocare după orientare**, □ 261).
- Setarea selectării punctului de focalizare la „înconjurare”, consultați  > setarea personalizată a11 (**Înconjurare puncte focaliz.**, □ 262).
- Alegerea momentului când punctul de focalizare este iluminat, consultați  > setarea personalizată a12 (**Opțiuni punct focalizare**, □ 262).
- Schimbarea rolului jucat de selectorul secundar, consultați  > setarea personalizată f1 (**Asociere control personalizat**) > **Selector secundar** (□ 268) și **Centru selector secundar** (□ 268).
- Schimbarea rolului butonului central al selectorului multiplu, consultați  > setarea personalizată f2 (**Buton central sel. multiplu**, □ 268).

Blocare focalizare

Blocarea focalizării poate fi utilizată pentru a modifica compoziția după focalizare, oferind posibilitatea de a focaliza pe un subiect ce nu se va afla într-un punct de focalizare în compoziția finală. Dacă aparatul foto nu poate focaliza utilizând focalizarea automată (☐ 110), poate fi folosită și blocarea focalizării pentru a recompune fotografia după focalizarea pe un alt obiect aflat la aceeași distanță ca și subiectul original. Blocarea focalizării este mai eficientă când este selectată o opțiune diferită de zonă AF automată pentru modul zonă AF (☐ 100).

1 Focalizați.

Poziționați subiectul în punctul de focalizare selectat și apăsați butonul de declanșare la jumătate pentru a iniția focalizarea. Verificați ca indicatorul imagine focalizată (●) să apară în vizor.



2 Blocați focalizarea.

Mod focalizare AF-C (☐ 98): Cu butonul de declanșare apăsat la jumătate (①), apăsați centrul selectorului secundar (②) pentru a bloca atât focalizarea, cât și expunerea (în vizor va fi afișată o pictogramă AE-L). Focalizarea va rămâne blocată cât timp centrul selectorului secundar este apăsat, chiar dacă ulterior ridicați degetul de pe butonul de declanșare.

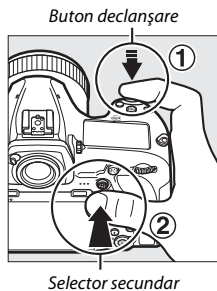

Mod focalizare AF-S: Focalizarea se blochează automat atunci când apare indicatorul imagine focalizată (●) și rămâne blocată până când ridicați degetul de pe butonul de declanșare. Focalizarea poate fi blocată și prin apăsarea centrului selectorului secundar (a se vedea mai sus).

3 **Recompuneți fotografia și fotografiați.**

Focalizarea va rămâne blocată între fotografiile dacă țineți butonul de declanșare apăsat la jumătate (**AF-S**) sau dacă țineți centrul selectorului secundar apăsat, permițând efectuarea mai multor fotografii în succesiune la aceeași setare a focalizării.

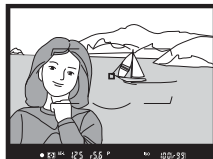

Nu modificați distanța dintre aparatul foto și subiect în timp ce este activată blocarea focalizării. Dacă subiectul se deplasează, focalizați din nou la noua distanță.

Blocarea focalizării cu butonul AF-ON

În timpul fotografierii prin vizor, focalizarea poate fi blocată folosind butonul **AF-ON** în locul butonului de declanșare (□ 99). Dacă este selectată **Numai AF-ON** pentru setarea personalizată a8 (**Activare AF**, □ 261), aparatul foto nu va focaliza când butonul de declanșare este apăsat la jumătate; în schimb, aparatul foto va focaliza când este apăsat butonul **AF-ON**, moment în care focalizarea se va bloca și va rămâne blocată până când butonul **AF-ON** este apăsat din nou.

Consultați de asemenea

Pentru informații privind folosirea butonului de declanșare pentru blocarea expunerii, consultați  > setarea personalizată c1 (**Buton declanșare AE-L**, □ 263).

Obținerea rezultatelor bune cu focalizarea automată

Focalizarea automată nu funcționează bine în condițiile enumerate mai jos. Este posibil ca declanșarea obturatorului să fie blocată dacă aparatul foto nu poate focaliza în aceste condiții sau este posibil ca indicatorul imagine focalizată (●) să fie afișat și aparatul foto să emită un bip, permițând declanșarea obturatorului chiar și atunci când subiectul nu este focalizat. În aceste cazuri, folosiți focalizarea manuală (☐ 111) sau folosiți blocarea focalizării (☐ 108) pentru a focaliza pe un alt subiect la aceeași distanță și apoi recompușteți fotografia.



Contrastul între subiect și fundal este slab sau inexistent.

Exemplu: Subiectul are aceeași culoare cu fundalul.



Punctul de focalizare conține obiecte aflate la distanțe diferite de aparatul foto.

Exemplu: Subiectul se află în interiorul unei cuști.

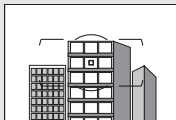

Subiectul este dominat de șabloane geometrice regulate.

Exemplu: Jaluzele sau un rând de ferestre ale unui zgârie-nori.

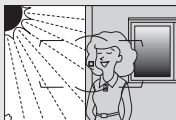

Punctul de focalizare conține zone cu contrast puternic.

Exemplu: Subiectul este pe jumătate în umbră.



Obiectele din fundal apar mai mari decât subiectul.

Exemplu: În cadrul din spatele subiectului se află o clădire.

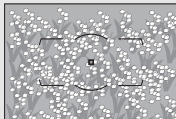

Subiectul conține multe detalii fine.

Exemplu: Un câmp de flori sau alte subiecte care sunt mici sau a căror luminozitate nu variază.

Focalizare manuală

Focalizarea manuală este disponibilă pentru obiectivele care nu acceptă focalizarea automată (obiective NIKKOR non-AF) sau atunci când focalizarea automată nu produce rezultatele dorite (110).

- **Obiective AF:** Setează comutatorul modului de focalizare al obiectivului (dacă există) și selectorul modului de focalizare al aparatului foto la **M**.

Selector mod focalizare

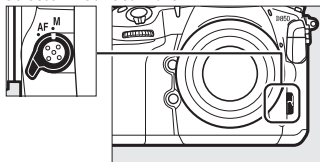

✓ Obiective AF

Nu folosiți obiectivele AF cu comutatorul modului de focalizare al obiectivului setat la **M** și selectorul modului de focalizare al aparatului foto setat la **AF**. Nerespectarea acestei precauții poate duce la deteriorarea aparatului foto sau a obiectivului. Aceasta nu se aplică obiectivelor AF-S și AF-P, care pot fi utilizate în modul **M** fără setarea selectorului modului de focalizare al aparatului foto la **M**.

- **Obiective cu focalizare manuală:** Focalizați manual.

Pentru a focaliza manual, reglați inelul de focalizare al obiectivului până ce imaginea afișată pe câmpul mat clar din vizor este clară. Fotografiele pot fi făcute în orice moment, chiar și atunci când imaginea nu este focalizată.

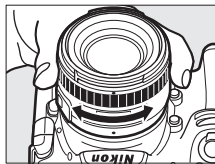

■ Telemetrul electronic

Indicatorul de focalizare a vizorului poate fi folosit pentru a confirma dacă subiectul din punctul de focalizare selectat este focalizat (punctul de focalizare poate fi selectat dintre oricare din cele 55 de puncte de focalizare).

După poziționarea subiectului în punctul de focalizare selectat, apăsați butonul de



declanșare la jumătate și rotiți inelul de focalizare al obiectivului până când este afișat indicatorul imagine focalizată (●). Rețineți că, în cazul subiectelor enumerate la secțiunea „Obținerea rezultatelor bune cu focalizarea automată” (□ 110), indicatorul imagine focalizată poate fi uneori afișat atunci când subiectul nu este focalizat; verificați focalizarea în vizor înainte de a fotografia. Pentru informații privind utilizarea telemetrului electronic cu teleconvertoarele opționale AF-S/AF-I, consultați secțiunea „Teleconvertoare AF-S/AF-I și puncte de focalizare disponibile” (□ 96).

🔧 Obiective AF-P

Când se folosește un obiectiv AF-P (□ 281) în modul focalizare manuală, indicatorul imagine focalizată va clipi în vizor (sau, în vizualizarea în timp real, punctul de focalizare va clipi pe monitor) pentru a avertiza că prin continuarea rotirii inelului de focalizare în sensul curent nu se va obține focalizarea subiectului.

🔧 Poziție plan focal

Pentru a determina distanța dintre subiectul dumneavoastră și aparatul foto, măsurați de la marcajul planului focal (☉) de pe corpul aparatului foto. Distanța dintre flanșa monturii obiectivului și planul focal este de 46,5 mm.

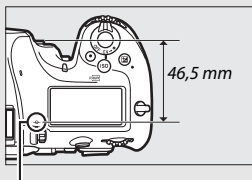

Marcaj plan focal

Mod declanșare

Alegerea unui mod de declanșare

Pentru a alege un mod de declanșare, apăsați butonul de deblocare a selectorului modului de declanșare și rotiți selectorul modului de declanșare astfel încât indicatorul să se alinieze cu setarea dorită.

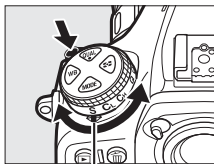

Indicator

Mod	Descriere
S	Cadru unic: Aparatul foto face câte o fotografie de fiecare dată când este apăsat butonul de declanșare.
CL	Continuu cu viteză redusă: În timp ce butonul de declanșare este menținut apăsat, aparatul foto face fotografii la cadența cadrelor selectată pentru setarea personalizată d1 (Viteză fotografiere mod CL , □ 114, 264).
CH	Continuu cu viteză ridicată: În timp ce butonul de declanșare este menținut apăsat, aparatul foto face fotografii la cadența cadrelor indicată la secțiunea „Sursa de alimentare și cadența cadrelor” (□ 114). Utilizați pentru subiecte active.
Q	Declanșare silențioasă: Ca și în cazul cadrului unic, cu excepția faptului că oglinda nu revine înapoi pe poziție, cu clic, în timp ce butonul de declanșare este complet apăsat, permițând utilizatorului să controleze temporizarea clicului făcut de oglindă, care este, de asemenea, mai silențios decât în modul cadru unic. În plus, nu se aude un bip indiferent de setarea selectată pentru Opțiuni bip > Activare/dezactivare bip în meniul setare (□ 274).
QC	DECLANȘARE Qc (silențioasă continuă): În timp ce butonul de declanșare este menținut apăsat, aparatul foto înregistrează până la 3 cadre pe secundă. Zgomotul produs de aparatul foto este redus.
	Autodeclanșator: Faceți fotografii cu autodeclanșatorul (□ 116).

Mod	Descriere
MUP	Oglindă sus: Alegeți acest mod pentru a reduce la minimum tremuratul aparatului foto în telefotografiere sau în fotografierea close-up sau în alte situații în care cea mai mică mișcare a aparatului foto poate avea ca rezultat fotografii estompate (☐ 118).

Sursa de alimentare și cadența cadrelor

Viteza maximă de avansare a cadrelor variază în funcție de sursa de alimentare. Valorile de mai jos reprezintă valorile medii maxime disponibile pentru cadența cadrelor cu AF servo continuă, expunere manuală sau mod automat prioritate de timp, un timp de expunere de $1/250$ s sau mai scurt, celelalte setări, cu excepția setării personalizate d1, la valorile implicite și spațiu rămas în memoria tampon.

Sursă de alimentare	Cadență cadre maximă (fps)	
	CH	CL
Aparat foto cu un acumulator EN-EL15a sau cu un conector de alimentare EP-5B și un adaptor la rețeaua electrică EH-5c/EH-5b	7	1-6
Aparat foto cu MB-D18 (EN-EL15a sau AA)	7	1-6
Aparat foto cu MB-D18 (EN-EL18c)	9	1-8

Cadențele menționate pot să nu fie disponibile în anumite condiții. Cadența cadrelor scade cu anumite obiective, la timpi de expunere lungi, la diafragme foarte mici (numere f/ mari) sau la sensibilități ISO ridicate (Hi 0,3 până la Hi 2) sau atunci când sensibilitatea ISO este modificată prin intermediul controlului sensibilității ISO automat (☐ 121), este detectată clipire când este selectat **Activare** pentru **Reducerea efectului de clipire** > **Setare reducere efect clipire** în meniul fotografiere (☐ 254), este activată reducerea vibrațiilor (disponibilă cu obiective VR), acumulatorul este descărcat, acumulatorii/bateriile AA din gripul MB-D18 sunt descărcate sau reci sau este atașat un obiectiv non-CPU având selectată opțiunea **Inel diafragmă** pentru setarea personalizată f4 (**Personaliz. selectoare com.**) > **Setare diafragmă** (☐ 269).

Memoria tampon

Aparatul foto este dotat cu o memorie tampon pentru stocarea temporară, permițând fotografierii să continue în timp ce fotografiile sunt salvate pe cardul de memorie. Totuși, rețineți că atunci când memoria tampon este plină cadența cadrelor va scădea (P₀₀).

Numărul aproximativ de imagini care pot fi stocate în memoria tampon la setările curente este prezentat pe afișajele de contorizare a expunerilor din vizor și de pe panoul de control în timp ce butonul de declanșare este apăsat la jumătate și poate fi vizualizat pe monitor în timpul vizualizării în timp real. Este posibil ca acest număr să scadă pentru scurt timp imediat după ce aparatul foto este pornit.

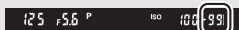
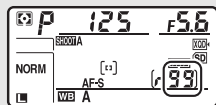

În timp ce fotografiile sunt înregistrate pe cardul de memorie, indicatorul luminos de acces al cardului de memorie se va aprinde. În funcție de condițiile de fotografiere și de performanțele cardului de memorie, înregistrarea poate dura de la câteva secunde la câteva minute. *Nu scoateți cardul de memorie și nu scoateți sau deconectați sursa de alimentare până când indicatorul luminos de acces nu s-a stins.* Dacă aparatul foto este oprit în timp ce în memoria tampon se află date, alimentarea nu se va opri până când nu au fost înregistrate toate imaginile din memoria tampon. Dacă acumulatorul este consumat în timp ce în memoria tampon se află imagini, declanșarea obturatorului va fi dezactivată și imaginile vor fi transferate pe cardul de memorie.

Consultați de asemenea

Pentru informații privind:

- Alegerea ordinii în care sunt afișate fotografiile din fiecare serie după fotografiere, consultați > **După serie, se afișează** (□ 249).
- Alegerea numărului maxim de fotografii care pot fi făcute într-o singură serie, consultați > setarea personalizată d2 (**Declanșare continuă maximă**, □ 264).
- Numărul de fotografii care pot fi stocate într-o singură serie, consultați „Capacitatea cardului de memorie” (□ 362).

Mod autodeclanșator (☺)

Autodeclanșatorul poate fi folosit pentru a reduce tremuratul aparatului foto sau pentru autoportrete.

1 Selectați modul autodeclanșator.

Apăsați butonul de deblocare a selectorului modului de declanșare și rotiți selectorul modului de declanșare la ☺.

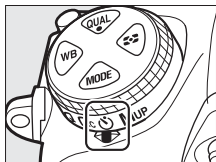

2 Încadrați fotografia și focalizați.

În AF servo unică (☑ 98), fotografiile pot fi făcute numai dacă indicatorul imagine focalizată (●) apare în vizor.



☑ Închideți obturatorul ocularului vizorului

Când faceți fotografii fără să țineți ochiul pe vizor, închideți obturatorul ocularului vizorului pentru a împiedica lumina care pătrunde prin vizor să apară în fotografii sau să interfereze cu expunerea.

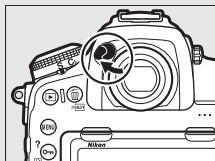

3 Porniți temporizatorul.

Apăsați butonul de declanșare până la capăt pentru a porni temporizatorul. Indicatorul luminos al





autodeclanșatorului va începe să clipească. Cu două secunde înainte ca fotografia să fie efectuată, indicatorul luminos al autodeclanșatorului se va opri din clipit. Obturatorul se va declanșa la aproximativ zece secunde după pornirea temporizatorului.

Pentru a opri autodeclanșatorul înainte de efectuarea unei fotografii, rotiți selectorul modului de declanșare la o altă setare.

Consultați de asemenea

Pentru informații privind:

- Alegerea duratei autodeclanșatorului, numărului de fotografii realizate și a intervalului dintre fotografii, consultați  > setarea personalizată c3 (**Autodeclanșator**, □ 264).
- Bipurile care se aud când este folosit autodeclanșatorul, consultați  > **Opțiuni bip** (□ 274).

Mod oglindă sus (MUP)

Alegeți acest mod pentru a reduce la minimum estomparea cauzată de mișcarea aparatului foto când se ridică oglinda. Pentru a utiliza modul oglindă sus, apăsați butonul de deblocare a selectorului modului de declanșare și rotiți selectorul modului de declanșare la **MUP** (oglină sus). După apăsarea butonului de declanșare la jumătate pentru a seta focalizarea și expunerea, apăsați butonul de declanșare până la capăt pentru a ridica oglinda. Pe panoul de control va fi afișat **rdy**; apăsați din nou butonul de declanșare până la capăt pentru a face fotografia (în vizualizarea în timp real, oglinda nu trebuie ridicată; fotografia se face la prima apăsare a butonului de declanșare până la capăt). Se va auzi un bip, cu excepția cazului în care este selectat **Dezactivare** pentru **Opțiuni bip > Activare/dezactivare bip** în meniul setare (☐ 274). Oglinda coboară când fotografierea se încheie.

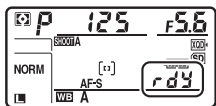
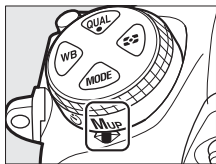

☑ Oglindă sus

În timp ce oglinda este ridicată, fotografiile nu pot fi încadrate în vizor și focalizarea automată și măsurarea nu se vor efectua.

✎ Mod oglindă sus

Va fi realizată automat o fotografie dacă nu sunt efectuate operații timp de aproximativ 30 s după ridicarea oglinzii.

✎ Prevenirea estompării

Pentru a preveni estomparea provocată de mișcarea aparatului foto, apăsați ușor butonul de declanșare. Se recomandă utilizarea unui trepied.

✎ Consultați de asemenea

Pentru informații privind folosirea obturatorului electronic cu perdea frontală pentru reducerea estompării, consultați ✎ > setarea personalizată d6 (**Obt. electr. cu perdea frontală**, ☐ 265).

Sensibilitate ISO

Reglare manuală

Sensibilitatea aparatului foto la lumină poate fi reglată în funcție de gradul de iluminare disponibil. Alegeți dintre setări care variază de la ISO 64 până la ISO 25600 în pași echivalenți cu $\frac{1}{3}$ EV. Pentru situații speciale sunt disponibile setări de la aproximativ 0,3 până la 1 EV sub ISO 64 și de la 0,3 până la 2 EV peste ISO 25600. Cu cât este mai ridicată sensibilitatea ISO, cu atât este nevoie de mai puțină lumină pentru a realiza o expunere, permițând timpi de expunere mai lungi sau diafragme mai închise.

Sensibilitatea ISO poate fi reglată prin apăsarea butonului ISO (FORMAT) și rotirea selectorului principal de comandă până când setarea dorită este afișată pe panoul de control și în vizor.

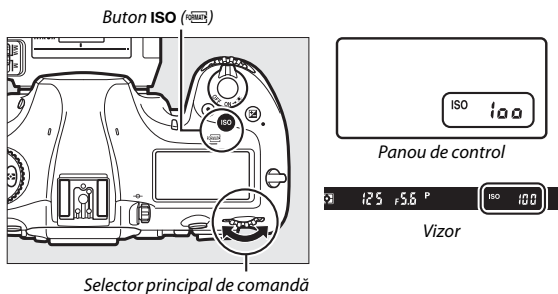

Meniul sensibilității ISO

Sensibilitatea ISO poate fi reglată, de asemenea, utilizând opțiunea **Setări sensibilitate ISO** din meniul fotografierii (□ 252).

MENIU FOTOGRAFIERE	
Calitate imagine	NORM
Dimensiune imagine	--
Inregistrare NEF (RAW)	--
Setări sensibilitate ISO	--
Balans de alb	AUTDo
Setare Picture Control	EA A
Gestionare Picture Control	--
Spațiu culoare	sRGB

Sensibilitate ISO

Cu cât este mai ridicată sensibilitatea ISO, cu atât este nevoie de mai puțină lumină pentru a realiza o expunere, permițând timpi de expunere mai scurți sau diafragme mai închise, fiind însă mai probabil ca imaginea să fie afectată de zgomot (pixeli luminoși repartizați aleatoriu, ceață sau linii). Apariția zgomotului este mult mai probabilă la setări cuprinse între **Hi 0,3** și **Hi 2**.

Hi 0,3–Hi 2





Setările **Hi 0,3** până la **Hi 2** corespund sensibilităților ISO de 0,3–2 EV peste ISO 25600 (echivalent ISO 32000–102400).

Lo 0,3–Lo 1

Setările **Lo 0,3** până la **Lo 1** corespund sensibilităților ISO de 0,3–1 EV sub ISO 64 (echivalent ISO 50–32). Utilizați pentru diafragme mai deschise când iluminarea este puternică. Contrastul este ușor mai ridicat decât normal; în majoritatea cazurilor, sensibilitățile ISO recomandate sunt de ISO 64 sau mai mari.

Consultați de asemenea

Pentru informații privind:

- Alegerea mărimii treptei sensibilității ISO, consultați  > setarea personalizată b1 (**Valoare treaptă sensib. ISO**; □ 262).
- Afișarea sensibilității ISO pe panoul de control, consultați  > setarea personalizată d3 (**Afișare ISO**; □ 264).
- Reducerea zgomotului în fotografiile realizate la sensibilități ISO ridicate, consultați  > **ISO NR ridicat** (□ 253).
- Reducerea zgomotului în filme realizate la sensibilități ISO ridicate, consultați  > **ISO NR ridicat** (□ 258).

Control sensibilitate ISO automat

Dacă este selectat **Activat** pentru **Setări sensibilitate ISO > Control sensibilitate ISO auto.** în meniul fotografierii, sensibilitatea ISO va fi reglată automat dacă expunerea optimă nu poate fi obținută la valoarea selectată de utilizator (sensibilitatea ISO este reglată în mod corespunzător când este folosit blițul).

- 1** **Selectați Control sensibilitate ISO auto.**
Selectați **Setări sensibilitate ISO** din meniul fotografierii, evidențiați **Control sensibilitate ISO auto.** și apăsați .



- 2** **Selectați Activat.**
Evidențiați **Activat** și apăsați  (dacă este selectat **Dezactivat**, sensibilitatea ISO va rămâne fixată la valoarea selectată de utilizator).



3 Reglați setările.

Valoarea maximă pentru sensibilitatea ISO automată poate fi selectată folosind

Sensibilitate maximă (valoarea minimă pentru sensibilitatea ISO automată este setată automat la ISO 64; rețineți că dacă sensibilitatea ISO selectată de utilizator este mai mare decât cea selectată pentru **Sensibilitate maximă**, în locul acesteia va fi utilizată valoarea selectată de către utilizator). În modurile de expunere **P** și **A**, sensibilitatea va fi reglată numai dacă s-ar produce subexpunere la timpul de expunere selectat pentru **Timp expunere maxim** ($1/4000$ –30 s sau **Automat**; în modurile **S** și **M**, sensibilitatea ISO va fi reglată pentru expunere optimă la timpul de expunere selectat de utilizator). Dacă este selectat **Automat**, aparatul foto va alege timpul de expunere maxim bazat pe distanța focală a obiectivului; alegerea unor timpi de expunere mai scurți la fotografierea subiecților care se deplasează rapid va reduce estomparea. Apăsăți **OK** pentru a ieși când setările sunt finalizate.



Pentru a alege sensibilitatea ISO maximă pentru fotografiile realizate cu folosirea unei unități de bliț opționale, utilizați **Sensibilitate maximă cu 4**. Selectarea **La fel ca în mod fără bliț** setează sensibilitatea ISO maximă pentru fotografierea cu bliț la valoarea selectată în acel moment pentru **Sensibilitate maximă**.

Când este selectat **Activat**, vizorul și panoul de control afișează **ISO AUTO**. Când sensibilitatea este modificată de la valoarea selectată de utilizator, acești indicatori clipesc și valoarea modificată este afișată în vizor și pe panoul de control.

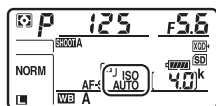



Timp expunere maxim

Selecția automată a timpului de expunere poate fi reglată fin prin evidențierea **Automat** și apăsarea : de exemplu, valorile mai mici decât cele selectate de obicei automat pot fi utilizate cu obiective telefoto grafice pentru a reduce estomparea. Rețineți totuși că **Automat** funcționează numai cu obiective CPU; dacă este folosit un obiectiv non-CPU fără date obiectiv, timpul de expunere maxim este fixat la $\frac{1}{30}$ s. Timpii de expunere pot depăși maximum selectat dacă expunerea optimă nu poate fi obținută cu sensibilitatea ISO aleasă pentru **Sensibilitate maximă**.



Activarea și dezactivarea controlului sensibilității ISO automat

Puteți activa sau dezactiva controlul sensibilității ISO automat prin apăsarea butonului **ISO**  și rotirea selectorului secundar de comandă. Panoul de control și vizorul afișează pictograma **ISO AUTO** atunci când controlul sensibilității ISO automat este activat și pictograma **ISO** atunci când acesta este dezactivat.

Control sensibilitate ISO automat

Când este utilizat un bliț, timpul de expunere maxim va fi setat la valoarea selectată pentru **Timp expunere maxim** cu excepția cazului în care această valoare este mai mică decât setarea personalizată e1 (**Timp sincronizare bliț**,  266) sau mai mare decât setarea personalizată e2 (**Timp expunere cu bliț**,  266), situație în care va fi folosită în schimb valoarea selectată pentru setarea personalizată e2. Rețineți că sensibilitatea ISO poate fi ridicată automat când controlul sensibilității ISO automat este folosit în combinație cu modurile bliț cu sincronizare lentă (disponibile cu unitățile de bliț opționale compatibile), existând posibilitatea să împiedice aparatul foto să selecteze timpi de expunere lungi.





Consultați de asemenea

Pentru informații privind alegerea referinței utilizate pentru setarea expunerii atunci când este folosit un bliț cu controlul sensibilității ISO automat, consultați  > setarea personalizată e4 (**Control sensib. ISO auto.**  267).

Expunere

Măsurare

Măsurarea determină modul în care aparatul foto setează expunerea. Sunt disponibile următoarele opțiuni:

Opțiuni	Descriere
	Matricială: Produce rezultate naturale în majoritatea situațiilor. Aparatul foto măsoară o zonă largă a cadrului și setează expunerea în funcție de distribuția tonurilor, de culoare, de compoziție și, cu obiectivele de tip G, E sau D (□ 281), de informațiile privind distanța (măsurare matricială culoare 3D III; cu alte obiective CPU, aparatul foto utilizează măsurarea matricială culoare III, care nu include informații distanță 3D).
	Central-evaluativă: Aparatul foto măsoară întregul cadru, dar atribuie cea mai mare pondere zonei centrale (dacă este atașat un obiectiv CPU, dimensiunea zonei poate fi selectată folosind setarea personalizată b6, Zonă central-evaluativă , □ 263; dacă este atașat un obiectiv non-CPU sau un obiectiv superangular AF-S Fisheye NIKKOR 8–15mm f/3.5–4.5E ED, zona este echivalentă unui cerc cu diametrul de 12 mm). Măsurare clasică pentru portrete; recomandată când se folosesc filtre cu un factor expunere (factor de filtrare) de peste 1×.
	Spot: Aparatul foto măsoară un cerc cu diametrul de 4 mm (aproximativ 1,5% din cadru). Cercul este centrat pe punctul de focalizare curent, făcând posibilă măsurarea subiecților care nu se află în centru (dacă este folosit un obiectiv non-CPU sau un obiectiv superangular AF-S Fisheye NIKKOR 8–15mm f/3.5–4.5E ED sau dacă este activată zonă AF automată, aparatul foto va măsura punctul de focalizare central). Asigură că subiectul va fi expus corect chiar și atunci când fundalul este mult prea luminos sau prea întunecat.
	Evaluativă a zonelor luminoase: Aparatul foto atribuie cea mai mare pondere zonelor luminoase. Utilizați pentru a reduce estomparea detaliilor în zonele luminoase, de exemplu atunci când fotografiați interpreți luminați de reflectoare pe scenă.

Pentru a alege o opțiune de măsurare, apăsați butonul  și rotiți selectorul principal de comandă până când setarea dorită este afișată în vizor și pe panoul de control.

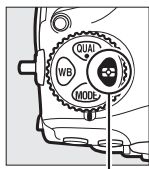

Buton 



Selector principal
de comandă

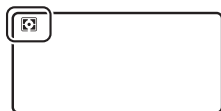

Panou de control





Vizor

Date obiectiv non-CPU

Specificarea distanței focale și a diafragmei maxime a obiectivelor non-CPU folosind opțiunea **Date obiectiv non-CPU** din meniul setare (☐ 218) îi permite aparatului foto să utilizeze măsurarea matricială a culorii atunci când este selectată măsurarea matricială și să îmbunătățească precizia măsurării central-evaluative și spot. Măsurarea central-evaluativă va fi utilizată dacă este selectată măsurarea evaluativă a zonelor luminoase cu obiective non-CPU sau dacă este selectată măsurarea matricială cu obiective non-CPU pentru care nu au fost furnizate datele pentru obiectiv. Rețineți că măsurarea central-evaluativă poate fi utilizată și dacă este selectată măsurarea evaluativă a zonelor luminoase cu anumite obiective CPU (obiective AI-P NIKKOR și obiective AF care nu sunt de tipul G, E sau D; ☐ 284).

Consultați de asemenea

Pentru informații privind:

- Alegerea posibilității ca măsurarea matricială să utilizeze detectarea fețelor, consultați  > setarea personalizată b5 (**Măsurare matricială**, ☐ 263).
- Realizarea reglajelor separate în vederea expunerii optime pentru fiecare metodă de măsurare, consultați  > setarea personalizată b7 (**Regl. fină expunere optimă**, ☐ 263).

Mod expunere

Pentru a stabili modul în care aparatul foto setează timpul de expunere și diafragma la reglarea expunerii, apăsați butonul **MODE** și rotiți selectorul principal de comandă până când opțiunea dorită apare pe panoul de control.

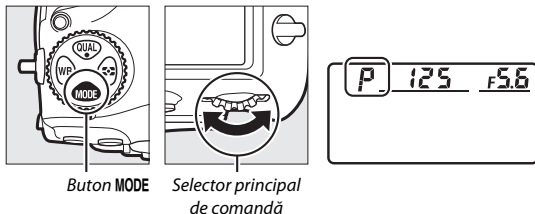

Mod	Descriere
P	Mod automat program (☐ 128): Aparatul foto setează timpul de expunere și diafragma pentru expunere optimă. Recomandat pentru instantanee și în alte situații în care timpul pentru reglarea setărilor aparatului foto este insuficient.
S	Mod automat prioritate de timp (☐ 129): Utilizatorul alege timpul de expunere; aparatul foto selectează diafragma pentru rezultate optime. Folosiți pentru a îngheța sau estompa mișcarea.
A	Mod automat prioritate de diafragmă (☐ 130): Utilizatorul alege diafragma; aparatul foto selectează timpul de expunere pentru rezultate optime. Utilizați pentru a estompa fundalul sau pentru a avea atât prim-planul, cât și fundalul clare.
M	Manual (☐ 131): Utilizatorul controlează atât timpul de expunere, cât și diafragma. Setăți timpul de expunere la Bulb (b u l b) sau Durată (- -) pentru expuneri îndelungate.

Tipuri de obiective

Când folosiți un obiectiv CPU prevăzut cu un inel pentru diafragmă (□ 284), blocați inelul diafragmei la diafragma minimă (cel mai mare număr f/).

Obiectivele de tip G și E nu sunt prevăzute cu un inel pentru diafragmă.

Când utilizați obiective non-CPU (□ 218), selectați modul de expunere **A** (mod automat prioritate de diafragmă) sau **M** (manual). În celelalte moduri, modul de expunere **A** este selectat automat când este atașat un obiectiv non-CPU (□ 284). Indicatorul modului de expunere (**P** sau **S**) va clipi pe panoul de control, iar în vizor va fi afișat **A**.

Previzualizare profunzime de câmp

Pentru a previzualiza efectele diafragmei, apăsați și mențineți apăsat butonul **Pv**. Obiectivul va reduce diafragma efectivă la valoarea diafragmei selectată de aparatul foto (modurile **P** și **S**) sau la valoarea aleasă de utilizator (modurile **A** și **M**), permițând previzualizarea profunzimii de câmp în vizor.

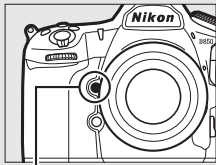

Buton Pv

Setare personalizată e5—Bliț de modelare

Această setare controlează dacă unitățile de bliț opționale care acceptă Sistemul creativ de iluminare Nikon (CLS; □ 288) vor emite un bliț de modelare la apăsarea butonului **Pv**.

P: Mod automat program

În acest mod, aparatul foto reglează automat timpul de expunere și diafragma conform unui program încorporat pentru a asigura expunerea optimă în majoritatea situațiilor.

Program flexibil

În modul de expunere P, pot fi selectate diferite combinații ale timpului de expunere și diafragmei prin rotirea selectorului principal de comandă în timp ce expondometrele sunt activate („program flexibil”). Toate combinațiile produc aceeași expunere. Când programul flexibil este activ, apare un asterisc („*”) pe panoul de control. Pentru a restabili setările implicite ale timpului de expunere și diafragmei, rotiți selectorul până când nu mai este afișat asteriscul, alegeți un alt mod sau opriți aparatul foto.

Consultați de asemenea

Pentru informații privind activarea expondometrelor, consultați secțiunea „Temporizatorul standby (fotografierea prin vizor)” (□ 34).

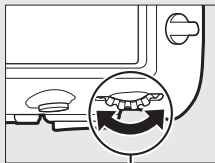

Selector principal de comandă

S: Mod automat prioritate de timp

În modul automat prioritate de timp, alegeți timpul de expunere în timp ce aparatul foto selectează automat diafragma care va produce expunerea optimă.

Pentru a alege un timp de expunere, rotiți selectorul principal de comandă în timp ce exponometrele sunt activate. Timpul de expunere poate fi setat la „x 250” sau la valori cuprinse între 30 s și $\frac{1}{8000}$ s. Timpul de expunere poate fi blocat la setarea selectată (☞ 136).

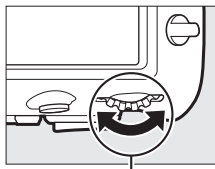

Selector principal de comandă

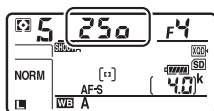

A: Mod automat prioritate de diafragmă

În modul automat prioritate de diafragmă, alegeți diafragma în timp ce aparatul foto selectează automat timpul de expunere care va produce expunerea optimă.

Pentru a alege o diafragmă cuprinsă între valorile minimă și maximă pentru obiectiv, rotiți selectorul secundar de comandă în timp ce exponometrele sunt activate. Diafragma poate fi blocată la setarea selectată (□ 136).

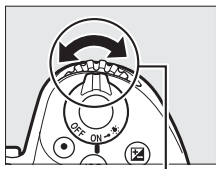

Selector secundar de comandă

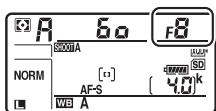

Obiective non-CPU (□ 284)

Utilizați inelul pentru diafragmă al obiectivului pentru a regla diafragma. Dacă diafragma maximă a obiectivului a fost specificată folosind elementul **Date obiectiv non-CPU** din meniul setare (□ 218), la atașarea unui obiectiv non-CPU numărul f/ curent va fi afișat în vizor și pe panoul de control, rotunjit la cel mai apropiat stop complet. În caz contrar, afișajele diafragmei vor indica numai numărul de stopuri (ΔF , cu diafragma maximă afișată ca $\Delta F0$), iar numărul f/ trebuie să fie citit de pe inelul pentru diafragmă al obiectivului.

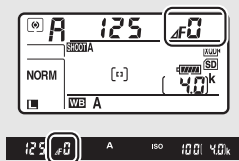

M: Manual

În modul expunere manuală, controlați atât timpul de expunere, cât și diafragma. În timp ce exponometrele sunt activate, rotiți selectorul principal de comandă pentru a alege un timp de expunere și selectorul secundar de comandă pentru a seta diafragma. Timpul de expunere poate fi setat la „x 250” sau la valori cuprinse între 30 s și $\frac{1}{8000}$ s sau obturatorul poate fi menținut deschis pe o perioadă nedeterminată pentru o expunere îndelungată (b u l b sau - -, □ 133). Diafragma poate fi setată la valori cuprinse între valorile minimă și maximă pentru obiectiv. Folosiți indicatorii de expunere pentru a verifica expunerea.

Diafragmă

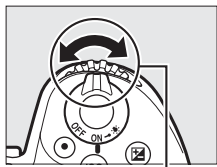

Selector secundar de comandă

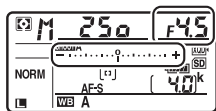

Timp de expunere

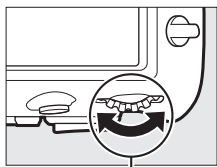

Selector principal de comandă

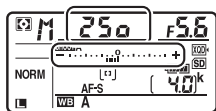







Timpul de expunere și diafragma pot fi blocate la setarea selectată (□ 136).

Obiective NIKKOR AF Micro

Dacă se folosește un exonometru extern, raportul de expunere trebuie luat în calcul numai atunci când inelul pentru diafragmă al obiectivului este folosit pentru a seta diafragma.

Indicatori expunere

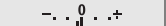
Indicatorii de expunere din vizor și de pe panoul de control arată dacă fotografia va fi subexpusă sau supraexpusă la setările curente. În funcție de opțiunea aleasă pentru setarea personalizată b2 (**Stopuri EV pt. control exp.**, □ 262), gradul de subexpunere sau supraexpunere este afișat în trepte de $\frac{1}{3}$ EV, $\frac{1}{2}$ EV sau 1 EV. Dacă limitele sistemului de măsurare a expunerii sunt depășite, afișajele vor clipi.

Setarea personalizată b2 setată la 1/3 stop			
	Expunere optimă	Subexpusă cu $\frac{1}{3}$ EV	Supraexpusă cu peste 3 EV
Panou de control			
Vizor			

Consultați de asemenea

Pentru informații privind inversarea indicatorilor de expunere astfel încât valorile negative să fie afișate în dreapta și valorile pozitive în stânga, consultați  > setarea personalizată f7 (**Inversare indicatori**, □ 269).

Expuneri îndelungate (numai modul M)

Selecțai următorii timpi de expunere pentru expuneri îndelungate ale luminilor în mișcare, stelelor, peisajelor de noapte sau focurilor de artificii.

- **Bulb (b, l, b):** Obturatorul rămâne deschis cât timp butonul de declanșare este menținut apăsat. Pentru a preveni estomparea, utilizați un trepied sau o telecomandă fără fir sau o telecomandă prin cablu, opționale (☐ 295).
- **Dură (- -):** Porniți expunerea prin utilizarea butonului de declanșare de pe aparatul foto, de pe o telecomandă prin cablu sau de pe o telecomandă fără fir, opționale. Obturatorul rămâne deschis până când butonul este apăsat a doua oară.



*Timpi de expunere: b, l, b (expunere de 35 de secunde)
Diafragmă: f/25*

1 Pregătiți aparatul foto.

Montați aparatul foto pe un trepied sau puneți-l pe o suprafață stabilă, plană.

Expuneri îndelungate

Închideți obturatorul ocularului vizorului pentru a preveni afectarea fotografiei de lumina care pătrunde prin vizor (☐ 116). Nikon recomandă utilizarea unui acumulator complet încărcat sau a unui adaptor la rețeaua electrică și a unui conector de alimentare, opționale, pentru a preveni pierderea alimentării în timp ce obturatorul este deschis. Rețineți că, în expunerile îndelungate, este posibil să fie prezent zgomot (pete luminoase, pixeli luminoși repartizați aleatoriu sau ceață). Petele luminoase și ceața pot fi reduse prin alegerea **Activată** pentru **Reducere zgomot exp. lungă** în meniul fotografiere (☐ 253).

2 Selectați modul de expunere M.

Apăsați butonul **MODE** și rotiți selectorul principal de comandă până când **M** este afișat pe panoul de control.

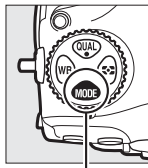

Buton **MODE**



Selector principal de comandă

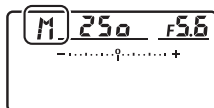

3 Alegeți un timp de expunere.

În timp ce expondometrele sunt activate, rotiți selectorul principal de comandă pentru a alege un timp de expunere Bulb (**b u l b**) sau Durată (- -). Indicatoarele de expunere nu apar când este selectat Bulb (**b u l b**) sau Durată (- -).

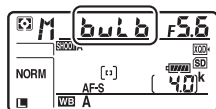

Bulb

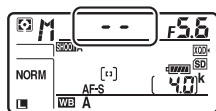

Durăță

4 Deschideți obturatorul.

Bulb: După focalizare, apăsați până la capăt butonul de declanșare de pe aparatul foto sau de pe telecomanda prin cablu sau de pe telecomanda fără fir, opțională. Mențineți butonul de declanșare apăsat până când expunerea este finalizată.

Durăță: Apăsați butonul de declanșare până la capăt.

5 Închideți obturatorul.

Bulb: Luați degetul de pe butonul de declanșare.

Durată: Apăsați butonul de declanșare până la capăt.

Blocare timp de expunere și diafragmă

Blocarea timpului de expunere este disponibilă în modurile expunere automat prioritate de timp și manuală, iar blocarea diafragmei este disponibilă în modurile de expunere automat prioritate de diafragmă și manuală. Blocarea timpului de expunere și a diafragmei nu este disponibilă în modul de expunere automat program.

1 Asociați blocarea timpului de expunere și diafragmei unei comenzi a aparatului foto.

Asociați **Bloc. timp exp. și diafragmă** unei comenzi folosind setarea personalizată f1 (**Asociere control personalizat**, □ 268).

2 Blocați timpul de expunere și/sau diafragma.

Timp de expunere (modurile de expunere S și M):

Apăsați comanda selectată și rotiți selectorul principal de comandă până când pictograma  apare în vizor și pe panoul de control.

Pentru a debloca timpul de expunere, apăsați comanda și rotiți selectorul principal de comandă până când pictograma  dispare de pe afișaje.

Diafragmă (modurile de expunere A și M): Apăsați comanda selectată și rotiți selectorul secundar de comandă până când pictograma  apare în vizor și pe panoul de control.

Pentru a debloca diafragma, apăsați comanda și rotiți selectorul secundar de comandă până când pictograma  dispare de pe afișaje.

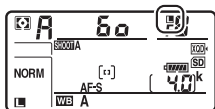
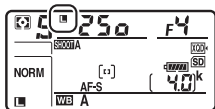

Consultați de asemenea

Pentru informații privind menținerea timpului de expunere și/sau a diafragmei blocate la valorile selectate, consultați  > setarea personalizată f3 (**Bloc. timp exp. și diafragmă**; □ 268).

Blocare expunere automată (AE)

Utilizați blocarea expunerii automate pentru a recompune fotografia după utilizarea măsurării central-evaluative și a măsurării spot (☐ 124) pentru măsurarea expunerii.

1 Blocați expunerea.

Poziționați subiectul în punctul de focalizare selectat și apăsați butonul de declanșare la jumătate. Cu butonul de declanșare apăsat la jumătate și subiectul poziționat în punctul de focalizare, apăsați centrul selectorului secundar pentru a bloca expunerea (dacă folosiți focalizarea automată, asigurați-vă că indicatorul imagine focalizată ● apare în vizor).

În timp ce blocarea expunerii este activă, în vizor va apărea un indicator **AE-L**.

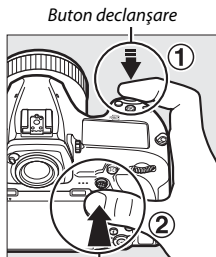

Selector secundar



2 Recompuneți fotografia.

Menținând centrul selectorului secundar apăsat, recompuneți fotografia și fotografiați.



Măsurare spot

În măsurarea spot, expunerea se va bloca la valoarea măsurată la punctul de focalizare selectat (☐ 124).

Reglarea timpului de expunere și a diafragmei

În timp ce blocarea expunerii este activă, următoarele setări pot fi reglate fără a modifica valoarea măsurată a expunerii:

Mod expunere	Setare
P	Timp de expunere și diafragmă (program flexibil; ☐ 128)
S	Timp de expunere
A	Diafragmă

Noile valori pot fi confirmate în vizor și pe panoul de control. Rețineți că măsurarea nu poate fi schimbată în timp ce blocarea expunerii este activă.

Consultați de asemenea

Pentru informații privind folosirea butonului de declanșare pentru blocarea expunerii, consultați  > setarea personalizată c1 (**Buton declanșare AE-L**, ☐ 263). Dacă este selectat **Activat (apăsare la jumătate)**, expunerea se va bloca atunci când butonul de declanșare este apăsat la jumătate.

Compensare expunere

Compensarea expunerii este folosită pentru a modifica expunerea de la valoarea sugerată de aparatul foto, făcând imaginile mai luminoase sau mai întunecate. Are eficiență maximă când este utilizată cu măsurarea central-evaluativă sau spot (124). Alegeți dintre valori cuprinse între -5 EV (subexpunere) și +5 EV (supraexpunere) în trepte de $\frac{1}{3}$ EV. În general, valorile pozitive fac subiectul mai luminos, în timp ce valorile negative îl fac mai întunecat.



-1 EV



Fără compensare
expunere



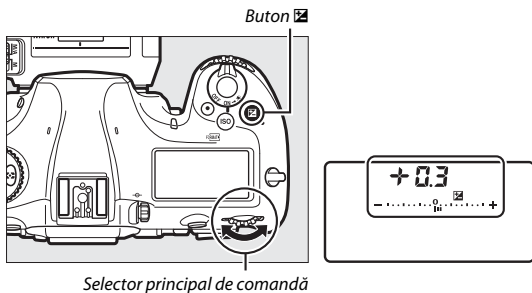

+1 EV

Pentru a alege o valoare pentru compensarea expunerii, apăsați butonul  și rotiți selectorul principal de comandă până când valoarea dorită este afișată în vizor sau pe panoul de control.

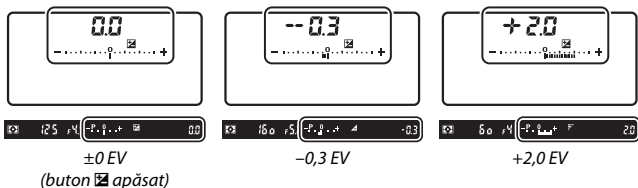



La valori diferite de $\pm 0,0$, cifra 0 din centrul indicatorilor de expunere va clipi (cu excepția modului de expunere **M**), iar în vizor și pe panoul de control va fi afișată o pictogramă  după ce eliberați butonul . Valoarea curentă pentru compensarea expunerii poate fi confirmată în indicatorul expunerii prin apăsarea butonului .

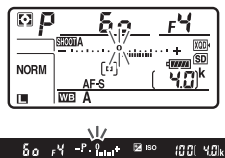

Expunerea normală poate fi restabilită prin setarea compensării expunerii la $\pm 0,0$. Compensarea expunerii nu este resetată la oprirea aparatului foto.

Mod expunere **M**



În modul expunere **M**, compensarea expunerii afectează numai indicatorul expunerii; timpul de expunere și diafragma nu se modifică.

Folosirea unui bliț

Când se utilizează un bliț, compensarea expunerii influențează atât nivelul blițului, cât și expunerea, modificând atât luminozitatea subiectului principal, cât și pe cea a fundalului. Setarea personalizată e3 (**Comp. expunere pentru bliț**,  266) poate fi utilizată pentru a limita efectele compensării expunerii numai la fundal.

Consultați de asemenea

Pentru informații privind:

- Alegerea mărimii treptelor disponibile pentru compensarea expunerii, consultați  > setarea personalizată b3 (**Valoare stop comp. exp./bliț**, □ 262).
- Realizarea reglajelor la compensarea expunerii fără a apăsa butonul , consultați  > setarea personalizată b4 (**Compensare expunere facilă**, □ 263).
- Varierea automată a expunerii, nivelului blițului, balansului de alb sau D-Lighting-ului activ, consultați secțiunea „Bracketing” (□ 142).

Bracketing

Bracketing-ul variază automat expunerea, nivelul blițului, D-Lighting-ul activ (ADL) sau balansul de alb, câte puțin cu fiecare fotografie, realizând „bracketing” la valoarea curentă. Alegeți în cazurile în care este dificilă obținerea setărilor corecte și nu aveți timp pentru a verifica rezultatele și a regla setările cu fiecare fotografie sau pentru a experimenta setări diferite pentru același subiect.

Bracketing-ul se reglează folosind opțiunea **Setare bracketing automat** din meniul fotografiere, care include următoarele opțiuni:

- **Bracketing AE și bliț:** Aparatul foto variază expunerea și nivelul blițului într-o serie de fotografii (□ 143). Rețineți că bracketing-ul pentru bliț este disponibil numai în modurile control bliț i-TTL și, acolo unde este acceptat, diafragmă automată (⊗A) (□ 189, 288).
- **Bracketing AE:** Aparatul foto variază expunerea într-o serie de fotografii.
- **Bracketing bliț:** Aparatul foto variază nivelul blițului într-o serie de fotografii.
- **Bracketing WB:** Aparatul foto creează mai multe copii ale fiecărei fotografii, fiecare dintre ele cu un balans de alb diferit (□ 148).
- **Bracketing ADL:** Aparatul foto variază D-Lighting-ul activ într-o serie de fotografii (□ 152).



■ Bracketing expunere și bliț

Pentru a varia expunerea și/sau nivelul blițului într-o serie de fotografii:



Expunere modificată cu:
0 EV



Expunere modificată cu:
-1 EV



Expunere modificată cu:
+1 EV

1 Alegeți numărul de fotografii.

Apăsând butonul **BKT**, rotiți selectorul principal de comandă pentru a alege numărul de fotografii din secvența de bracketing. Numărul de fotografii este afișat pe panoul de control.



Buton **BKT**

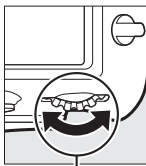

Selector principal
de comandă

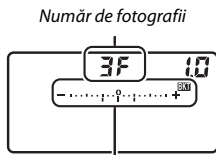

Număr de fotografii

Indicator bracketing
expunere și bliț

La setări diferite de zero, o pictogramă **BKT** și indicatorul bracketing expunere și bliț vor apărea pe panoul de control, iar în vizor va fi afișat **BKT**.



2 Selectați o treaptă de expunere.

Apăsând butonul **BKT**, rotiți selectorul secundar de comandă pentru a alege treapta de expunere.

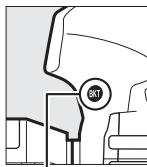

Buton BKT

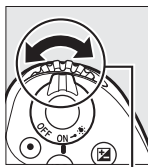

Selector secundar de comandă

Treaptă expunere

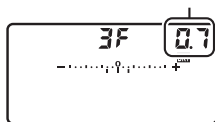

La setări implicite, valoarea treptei poate fi aleasă dintre 0,3 ($\frac{1}{3}$), 0,7 ($\frac{2}{3}$), 1, 2 și 3 EV. Mai jos sunt enumerate programele de bracketing cu o treaptă de 0,3 ($\frac{1}{3}$) EV.

Afișaj panou de control	Nr. de foto.	Ordine bracketing (EV)
0F 0.3 - ^o +	0	0
+ 3F 0.3 - ^o +	3	0/+0,3/+0,7
-- 3F 0.3 - ^o +	3	0/-0,7/-0,3
+ 2F 0.3 - ^o +	2	0/+0,3
-- 2F 0.3 - ^o +	2	0/-0,3
3F 0.3 - ^o +	3	0/-0,3/+0,3
5F 0.3 - ^o +	5	0/-0,7/-0,3/+0,3/+0,7
7F 0.3 - ^o +	7	0/-1,0/-0,7/-0,3/+0,3/+0,7/+1,0
9F 0.3 - ^o +	9	0/-1,3/-1,0/-0,7/-0,3/+0,3/+0,7/+1,0/+1,3

Rețineți că pentru trepte ale expunerii de 2 EV sau mai mari, numărul maxim de fotografii este de 5; dacă este selectată o valoare mai mare în pasul 1, numărul de fotografii va fi setat automat la 5.

3 Încadrați o fotografie, focalizați și fotografiați.



Aparatul foto va varia expunerea și/sau nivelul blițului fotografie cu fotografie în funcție de programul de bracketing selectat. Modificările la expunere sunt adăugate la cele făcute cu compensarea expunerii (☞ 139).

În timp ce bracketing-ul este activ, un indicator de progres al bracketing-ului va fi afișat în vizor și pe panoul de control. După fiecare fotografie va dispărea un segment din indicator.

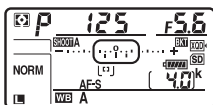

Nr. de foto.: 3; treaptă: 0,7

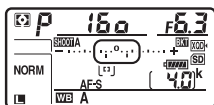





Afișaj după prima fotografie

■ Anularea bracketing-ului

Pentru a anula bracketing-ul, apăsați butonul **BKT** și rotiți selectorul principal de comandă până când numărul de fotografii din secvența de bracketing devine zero (**0F**), iar **BKT** nu mai este afișat. Ultimul program activ va fi restabilit la următoarea activare a bracketing-ului. Bracketing-ul poate fi anulat și prin executarea unei reinițializări prin două butoane (**□ 209**), cu toate că în acest caz programul de bracketing nu va fi restabilit la următoarea activare a bracketing-ului.

Consultați de asemenea

Pentru informații privind:

- Alegerea mărimii treptei, consultați  > setarea personalizată b2 (**Stopuri EV pt. control exp.**, **□ 262**).
- Alegerea ordinii în care se execută bracketing-ul, consultați  > setarea personalizată e7 (**Ordine bracketing**, **□ 267**).
- Alegerea rolului butonului **BKT**, consultați  > setarea personalizată f1 (**Asociere control personalizat**) > **Buton BKT +**  (**□ 268**).

Bracketing expunere și bliț

În modurile continuu cu viteză redusă, continuu cu viteză ridicată și declanșare continuă silențioasă, fotografierea se va întrerupe după ce s-a realizat numărul de fotografii specificat în programul de bracketing. Fotografierea va fi reluată la următoarea apăsare a butonului de declanșare.

În cazul în care cardul de memorie se umple înainte de a se fi realizat toate fotografiile dintr-o secvență, fotografierea poate fi reluată de la următoarea fotografie din secvență după ce cardul de memorie a fost înlocuit sau după ce au fost șterse fotografiile pentru a crea spațiu pe cardul de memorie. Dacă aparatul foto se închide înainte de realizarea tuturor fotografiilor dintr-o secvență, bracketing-ul va fi reluat, când este deschis aparatul foto, de la următoarea fotografie din secvență.

Bracketing expunere

Aparatul foto modifică expunerea variind timpul de expunere și diafragma (mod automat program), diafragma (mod automat prioritate de timp) sau timpul de expunere (mod automat prioritate de diafragmă, mod de expunere manuală).

Dacă este selectat **Activat** pentru **Setări sensibilitate ISO > Control**

sensibilitate ISO auto. (□ 121) în modurile **P**, **S** și **A**, aparatul foto va varia automat sensibilitatea ISO pentru expunerea optimă atunci când sunt depășite limitele sistemului de expunere al aparatului foto; în modul **M**, aparatul foto va utiliza mai întâi controlul sensibilității ISO automat pentru a aduce expunerea cât mai aproape de valoarea optimă, iar apoi va face bracketing acestei expuneri prin varierea timpului de expunere. Setarea personalizată e6 (**Bracketing automat (mod M)**, □ 267) poate fi folosită pentru a schimba modul în care aparatul foto execută bracketing-ul expunere și bliț în modul de expunere manuală.

Bracketing-ul poate fi executat variind nivelul blițului împreună cu timpul de expunere și/sau diafragma sau variind numai nivelul blițului.

■ Bracketing balans de alb

Aparatul foto creează mai multe copii ale fiecărei fotografii, fiecare dintre ele cu un balans de alb diferit.

1 Alegeți numărul de fotografii.

Apăsând butonul **BKT**, rotiți selectorul principal de comandă pentru a alege numărul de fotografii din secvența de bracketing. Numărul de fotografii este afișat pe panoul de control.

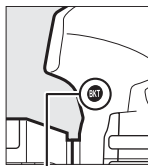

Buton **BKT**

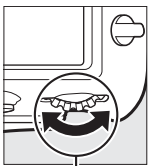

Selector principal de comandă

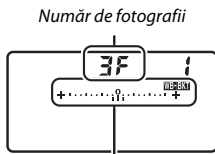

La setări diferite de zero, o pictogramă **WB-BKT** și indicatorul bracketing WB vor apărea pe panoul de control, iar în vizor va fi afișat **BKT**.



2 Selectați o treaptă pentru balansul de alb.

Apăsând butonul **BKT**, rotiți selectorul secundar de comandă pentru a alege reglarea balansului de alb. Fiecare treaptă este aproximativ echivalentă cu 5 mired.



Buton **BKT**

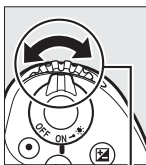

Selector secundar
de comandă

Treaptă balans de alb

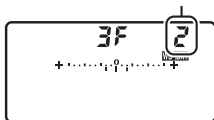

Alegeți dintre trepte de 1 (5 mired), 2 (10 mired) sau 3 (15 mired). Valorile mai mari de **B** corespund unor niveluri mai ridicate de albastru, valorile mai mari de **A** corespund unor niveluri mai ridicate de galben (☐ 161). Mai jos sunt enumerate programele de bracketing cu o treaptă de 1.

Afișaj panou de control	Nr. de foto.	Treaptă balans de alb	Ordine bracketing
0F 1 + ⁰+	0	1	0
b3F 1 + ⁰+	3	1 B	0/1 B/2 B
A3F 1 + ⁰+	3	1 A	0/2 A/1 A
b2F 1 + ⁰+	2	1 B	0/1 B
A2F 1 + ⁰+	2	1 A	0/1 A
3F 1 + ⁰+	3	1 A, 1 B	0/1 A/1 B
5F 1 + ⁰+	5	1 A, 1 B	0/2 A/1 A/1 B/2 B
7F 1 + ⁰+	7	1 A, 1 B	0/3 A/2 A/1 A/1 B/ 2 B/3 B
9F 1 + ⁰+	9	1 A, 1 B	0/4 A/3 A/2 A/ 1 A/1 B/2 B/3 B/4 B

3 Încadrați o fotografie, focalizați și fotografiați.



Fiecare fotografie va fi procesată pentru a crea numărul de copii specificate în programul de bracketing și fiecare copie va avea un balans de alb diferit. Modificările la balansul de alb sunt adăugate la reglarea balansului de alb efectuată cu reglarea fină a balansului de alb.

Dacă numărul de fotografii din programul de bracketing este mai mare decât numărul de expuneri rămase, **FuLL** și pictograma pentru cardul afectat vor clipește pe panoul de control, o pictogramă **FuL** care clipește va apărea în vizor și declanșarea obturatorului va fi dezactivată. Fotografierea poate începe odată ce este introdus un nou card de memorie.

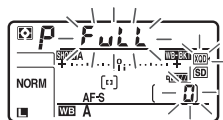

■ Anularea bracketing-ului

Pentru a anula bracketing-ul, apăsați butonul **BKT** și rotiți selectorul principal de comandă până când numărul de fotografii din secvența de bracketing devine zero (0 F), iar **WB-BKT** nu mai este afișat. Ultimul program activ va fi restabilit la următoarea activare a bracketing-ului. Bracketing-ul poate fi anulat și prin executarea unei reinițializări prin două butoane (☐ 209), cu toate că în acest caz programul de bracketing nu va fi restabilit la următoarea activare a bracketing-ului.

Bracketing balans de alb

Bracketing-ul balansului de alb nu este disponibil la o calitate a imaginii NEF (RAW). Selectarea unei opțiuni NEF (RAW) sau NEF (RAW) + JPEG anulează bracketing-ul balansului de alb.

Bracketing-ul balansului de alb influențează numai temperatura culorii (axa galben-albastru din afișajul reglării fine a balansului de alb, ☐ 161). Nu se realizează reglări pe axa verde-magenta.

În modul autodeclanșator, numărul de copii specificat în programul de bracketing va fi realizat de fiecare dată când obturatorul este declanșat, indiferent de opțiunea selectată pentru setarea personalizată c3 (**Autodeclanșator**) > **Număr de fotografii** (☐ 264).

Dacă aparatul foto este oprit în timp ce indicatorul luminos acces card memorie este aprins, aparatul foto se va închide numai după ce au fost înregistrate toate fotografiile din secvență.

■ Bracketing ADL

Aparatul foto variază D-Lighting-ul activ într-o serie de expuneri.

1 Alegeți numărul de fotografii.

Apăsând butonul **BKT**, rotiți selectorul principal de comandă pentru a alege numărul de fotografii din secvența de bracketing. Numărul de fotografii este afișat pe panoul de control.

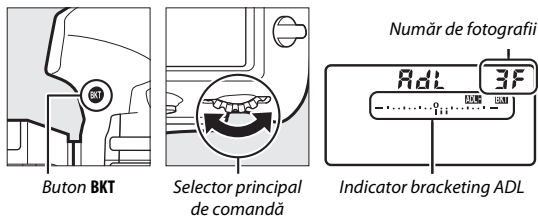

La setări diferite de zero, o pictogramă **ADL-BKT** și indicatorul bracketing ADL vor apărea pe panoul de control, iar în vizor va fi afișat **BKT**. Alegeți două fotografii pentru a face o fotografie cu D-Lighting-ul activ dezactivat și alta la valoarea selectată. Alegeți între trei și cinci fotografii pentru a face o serie de fotografii cu D-Lighting-ul activ setat la **Dezactivat**, **Redus** și **Normal** (trei fotografii), **Dezactivat**, **Redus**, **Normal** și **Ridicat** (patru fotografii) sau **Dezactivat**, **Redus**, **Normal**, **Ridicat** și **Extra ridicat** (cinci fotografii). Dacă alegeți mai mult de două fotografii, treceți la pasul 3.

2 Selectați D-Lighting activ.

Apăsând butonul **BKT**, rotiți selectorul secundar de comandă pentru a alege D-Lighting activ.

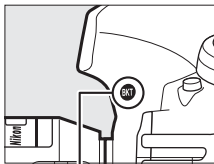



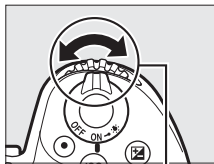

Buton **BKT**

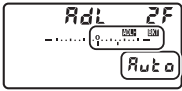

Selector secundar de comandă

D-Lighting activ este afișat pe panoul de control.

Afișaj panou de control	ADL
	⚙️ A Automat
	⚙️ H⁺ Extra ridicat
	⚙️ H Ridicat
	⚙️ N Normal
	⚙️ L Redus

3 Încadrați o fotografie, focalizați și fotografiați.



Aparatul foto va modifica D-Lighting-ul activ fotografie cu fotografie în funcție de programul de bracketing selectat. În timp ce bracketing-ul este activ, un indicator de progres al bracketing-ului va fi afișat pe panoul de control. După fiecare fotografie va dispărea un segment din indicator.

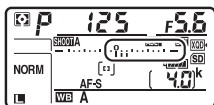

Nr. fotografii: 3

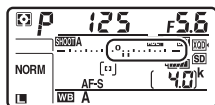

Afișaj după prima fotografie

■ ■ Anularea bracketing-ului

Pentru a anula bracketing-ul, apăsați butonul **BKT** și rotiți selectorul principal de comandă până când numărul de fotografii din secvența de bracketing devine zero (0 F), iar **ADL BKT** nu mai este afișat. Ultimul program activ va fi restabilit la următoarea activare a bracketing-ului. Bracketing-ul poate fi anulat și prin executarea unei reinițializări prin două butoane (☐ 209), cu toate că în acest caz programul de bracketing nu va fi restabilit la următoarea activare a bracketing-ului.

Bracketing ADL



În modurile continuu cu viteză redusă, continuu cu viteză ridicată și declanșare continuă silențioasă, fotografierea se va întrerupe după ce s-a realizat numărul de fotografii specificat în programul de bracketing. Fotografierea va fi reluată la următoarea apăsare a butonului de declanșare.







În cazul în care cardul de memorie se umple înainte de a se fi realizat toate fotografiile dintr-o secvență, fotografierea poate fi reluată de la următoarea fotografie din secvență după ce cardul de memorie a fost înlocuit sau după ce au fost șterse fotografiile pentru a crea spațiu pe cardul de memorie. Dacă aparatul foto se închide înainte de realizarea tuturor fotografiilor dintr-o secvență, bracketing-ul va fi reluat, când este deschis aparatul foto, de la următoarea fotografie din secvență.

Balans de alb

Opțiuni balans de alb

Balansul de alb asigură faptul că respectivele culori nu sunt afectate de culoarea sursei de lumină. Balansul de alb automat este recomandat cu majoritatea surselor de lumină. Dacă rezultatele dorite nu pot fi obținute cu balansul de alb automat, alegeți o opțiune din lista de mai jos sau folosiți balansul de alb presetat.

Opțiune (temp. culoare °)	Descriere
AUTO Automat	Balansul de alb este reglat automat pentru rezultate optime cu majoritatea surselor de lumină. Pentru rezultate optime utilizați un obiectiv de tip G, E sau D. Dacă blițul opțional se declanșează, rezultatele sunt ajustate în mod corespunzător. Temperatura culorii poate fi vizualizată pe afișajul informațiilor de redare după fotografiere (☐ 229).
Mentținere alb (reduc. culori calde; 3500–8000 K)	
Normal (3500–8000 K)	
Menț. culori ilumin. caldă (3500–8000 K)	
 A Lumină naturală automată (4500–8000 K)	Balansul de alb este reglat pentru lumina naturală, producând culori mai apropiate de cele observate cu ochiul liber.
 Incandescent (3000 K)	Utilizați în condiții de iluminare incandescentă.

Opțiune (temp. culoare *)	Descriere
 Fluorescent Lămpi cu vapori de sodiu (2700 K) Fluorescent cu alb cald (3000 K) Alb fluorescent (3700 K) Fluorescent cu alb rece (4200 K) Fluorescent tip alb diurn (5000 K) Fluorescent tip lumină zi (6500 K) Vapori mercur temp. ridic. (7200 K)	Utilizați cu: <ul style="list-style-type: none"> • Iluminare cu vapori de sodiu (întâlnită la evenimente sportive). • Lumini fluorescente cu alb cald. • Lumini fluorescente albe. • Lumini fluorescente cu alb rece. • Lumini fluorescente albe de tipul luminii zilei. • Lumini fluorescente de tipul luminii zilei. • Surse de lumină cu temperatură a culorii ridicată (de exemplu, lămpi cu vapori de mercur).
 Lumina directă a soarelui (5200 K)	Utilizați cu subiecte luminate de lumina directă a soarelui.
 Bliț (5400 K)	Folosiți cu unitățile de bliț opționale.
 Înnorat (6000 K)	Utilizați la lumina zilei, în condiții de cer acoperit.
 Umbră (8000 K)	Utilizați la lumina zilei cu subiecte aflate în umbră.
 Alegere temp. culoare (2500–10.000 K)	Alegeți temperatura culorii din lista de valori (☐ 163).
PRE Presetare manuală	Utilizați subiectul, sursa de lumină sau fotografia existentă ca referință pentru balansul de alb (☐ 165).

* Toate valorile sunt aproximative și nu reflectă reglajul fin (dacă este cazul).

Balansul de alb poate fi selectat prin apăsarea butonului **WB** și rotirea selectorului principal de comandă până când setarea dorită este afișată pe panoul de control.

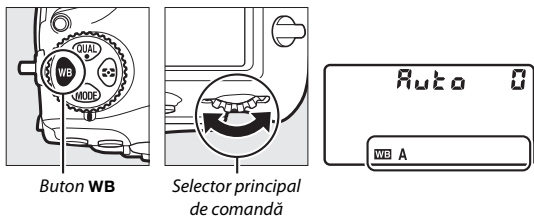

Atunci când este selectată opțiunea **AUTO (Automat)** sau **☀ (Fluorescent)**, puteți alege o opțiune secundară prin apăsarea butonului **WB** și rotirea selectorului secundar de comandă.

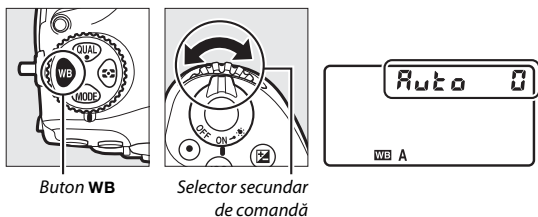

Meniurile fotografiere și filmare

Balansul de alb poate fi reglat și utilizând opțiunea **Balans de alb** din meniul fotografiere sau filmare (☐ 252, 257), care poate fi folosită, de asemenea, pentru a regla fin balansul de alb (☐ 161) sau pentru a gestiona presetările balansului de alb (☐ 165).

AUTO („Automat”)

Opțiunea **AUTO (Automat)** oferă posibilitatea alegerii dintre **AUTO0 (Menținere alb (reduc. culori calde))**, **AUTO1 (Normal)** și **AUTO2 (Menț. culori ilumin. caldă)**. **AUTO0 (Menținere alb (reduc. culori calde))** face culorile albe înregistrate la iluminare incandescentă să apară albe, în timp ce **AUTO2 (Menț. culori ilumin. caldă)** păstrează tentele calde pe care le percepem în mod obișnuit la iluminare incandescentă.

☀A („Lumină naturală automată”)

Este posibil ca opțiunea **☀A (Lumină naturală automată)** să nu producă rezultatele dorite la lumină artificială. Alegeți **AUTO (Automat)** sau o opțiune care se potrivește cu sursa de lumină.

Iluminarea cu bliț în studio

Este posibil ca **AUTO (Automat)** să nu producă rezultatele dorite cu unitățile de bliț mari pentru studiouri. Folosiți balansul de alb presetat sau setați balansul de alb la **☄ (Bliț)** și folosiți reglarea fină pentru a regla balansul de alb.

Consultați de asemenea

Pentru informații privind varierea balansului de alb pentru a face „bracket” valorii curente, consultați „Bracketing” (☐ 142).













Temperatură culoare

Culoarea percepută a sursei de lumină variază în funcție de privitor și de alte condiții. Temperatura culorii este o măsură obiectivă a culorii unei surse de lumină, definită în raport cu temperatura la care obiectul ar trebui încălzit pentru a radia lumină pe aceeași lungime de undă. În timp ce sursele de lumină cu o temperatură a culorii apropiată de 5000–5500 K apar albe, sursele de lumină cu o temperatură a culorii mai mică, cum sunt becurile cu lumină incandescentă, apar ușor galbene sau roșii. Sursele de lumină cu o temperatură a culorii mai ridicată apar nuanțate în albastru.

Culori „mai calde” (roșiatice)

Culori „mai reci” (albăstrui)



①	 (lămpi cu vapori de sodiu): 2700 K
②	 (incandescent)/  (fluorescent cu alb cald): 3000 K
③	 (alb fluorescent): 3700 K
④	 (fluorescent cu alb rece): 4200 K
⑤	 (fluorescent tip alb diurn): 5000 K
⑥	 (lumina directă a soarelui): 5200 K
⑦	 (bliț): 5400 K
⑧	 (înorat): 6000 K
⑨	 (fluorescent tip lumină zi): 6500 K
⑩	 (vapori mercur temp. ridic.): 7200 K
⑪	 (umbră): 8000 K

Notă: Toate valorile sunt aproximative.

Reglarea fină a balansului de alb

La setări diferite de **☑ (Alegere temp. culoare)**, balansul de alb poate fi „reglat fin” pentru a compensa variațiile de culoare ale sursei de lumină sau pentru a introduce intenționat o nuanță de culoare într-o imagine.

1 Afișați opțiunile pentru reglarea fină.

Evidențiați o opțiune pentru balansul de alb și apăsați **▶** (dacă este afișat un meniu secundar, selectați opțiunea dorită și apăsați din nou **▶**) pentru a afișa opțiunile pentru reglarea fină; pentru informații privind reglarea fină a balansului de alb prestat manual, consultați „Reglarea fină a balansului de alb prestat manual”, **☞ 174**.



2 Reglați fin balansul de alb.

Utilizați selectorul multiplu pentru a regla fin balansul de alb. Balansul de alb poate fi reglat fin pe axa galben (A)–albastru (B) în pași de 0,5 și pe axa verde (G)–magenta (M) în pași de 0,25. Axa orizontală (galben–albastru) corespunde temperaturii culorii, în timp ce axa verticală (verde–magenta) are efecte similare filtrelor compensare culoare (CC) corespunzătoare. Axa orizontală este gradată în trepte echivalente cu aproximativ 5 mired, iar axa verticală în trepte de aproximativ 0,05 unități de densitate difuză.

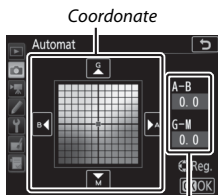

Reglare

3 Apăsați **OK**.

Apăsați **OK** pentru a salva setările și a reveni la meniul fotografiere. Dacă balansul de alb a fost reglat fin, va fi afișat un asterisc („*”) pe panoul de control.

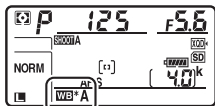

Reglarea fină în vizualizarea în timp real

Pentru a regla fin balansul de alb în cursul vizualizării în timp real, mențineți apăsat butonul **WB** în timp ce folosiți selectorul multiplu. Apăsați **▲** sau **▼** pentru **A** (galben)–**B** (albastru) și **◀** sau **▶** pentru **G** (verde)–**M** (magenta).

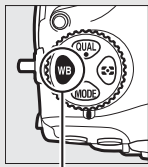

Buton **WB**



Reglare fină balans de alb

Culorile de pe axele de reglare fină sunt relative, nu absolute. De exemplu, deplasarea cursorului la **B** (albastru) când pentru balansul de alb este selectată o setare „caldă”, precum **☀** (**Incandescent**), va face fotografiile ușor „mai reci”, dar nu le va face chiar albastre.

„Mired”



Orice modificare a temperaturii culorii produce o diferență de culoare mai mare la temperaturi scăzute ale culorii decât ar produce la temperaturi mai ridicate ale culorii. De exemplu, o modificare de 1000 K produce o modificare mult mai importantă a culorii la 3000 K decât la 6000 K. Mired, calculat prin înmulțirea inversului temperaturii culorii cu 10^6 , este o măsură a temperaturii culorii care ține seama de o astfel de variație și, prin urmare, aceasta este unitatea folosită pentru filtrele de compensare a temperaturii culorii. De exemplu:

- 4000 K–3000 K (o diferență de 1000 K)=83 mired
- 7000 K–6000 K (o diferență de 1000 K)=24 mired

Alegerea unei temperaturi a culorii

Urmați pașii de mai jos pentru a alege o temperatură a culorii atunci când pentru balansul de alb este selectat  (**Alegere temp. culoare**).

Alegere temperatură culoare

Rețineți că rezultatele dorite nu vor fi obținute la iluminarea cu bliț sau fluorescență. Pentru aceste surse alegeți  (**Bliț**) sau  (**Fluorescent**). Cu alte surse de lumină, faceți o fotografie test pentru a stabili dacă valoarea selectată este adecvată.





Meniul balans de alb

Temperatura culorii poate fi selectată utilizând opțiunile **Balans de alb** din meniul fotografierii. Introduceți valori pentru axele galben-albastru și verde-magenta, conform descrierii de mai jos.

1 Selectați **Alegere temp. culoare**.

Selectați **Balans de alb** în meniul fotografierii, apoi evidențiați **Alegere temp. culoare** și apăsați .

2 Selectați valorile pentru galben-albastru și verde-magenta.

Apăsați  sau  pentru a evidenția valori pe axa galben (A)–albastru (B) sau pe axa verde (G)–magenta (M) și apăsați  sau  pentru a modifica.

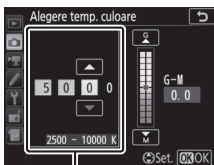

Valoare pentru axa galben (A)–
albastru (B)



Valoare pentru axa verde (G)–
magenta (M)

3 Apăsați **OK**.

Apăsați **OK** pentru a salva modificările și a reveni la meniul fotografiere. Dacă este selectată o valoare diferită de 0 pentru axa verde (G)–magenta (M), va fi afișat un asterisc („*”) pe panoul de control.

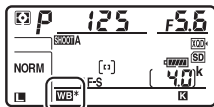

■ Butonul **WB**

Când este selectat **☑** (**Alegere temp. culoare**), butonul **WB** poate fi folosit pentru a selecta temperatura culorii, deși numai pentru axa galben (A)–albastru (B). Apăsați butonul **WB** și rotiți selectorul secundar de comandă până când valoarea dorită este afișată pe panoul de control (reglajele se fac în mired; □ 162). Pentru a introduce temperatura culorii direct, apăsați butonul **WB** și apăsați **↻** sau **↷** pentru a evidenția o cifră și apăsați **↶** sau **↸** pentru a modifica.

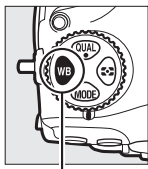

Buton **WB**

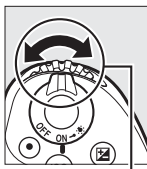

Selector secundar de comandă



Presetare manuală

Presetarea manuală este folosită pentru a înregistra și a utiliza din memorie setările balansului de alb personalizate pentru fotografierea în condiții mixte de iluminare sau pentru a compensa sursele de lumină cu o nuanță puternică de culoare. Aparatul foto poate stoca până la șase valori pentru balansul de alb presetat, în presetări de la d-1 până la d-6. Pentru setarea balansului de alb presetat sunt disponibile două metode:

Metodă	Descriere
Măsurare directă	Un obiect gri sau alb neutru este plasat sub iluminarea care va fi utilizată în fotografia finală, iar balansul de alb este măsurat de către aparatul foto (☐ 166). În vizualizarea în timp real (☐ 37, 59), balansul de alb poate fi măsurat într-o zonă selectată a cadrului (balans de alb în punct unic, ☐ 169).
Copiere din fotografia existentă	Balansul de alb este copiat dintr-o fotografie de pe cardul de memorie (☐ 172).

Presetări balans de alb

Modificările la presetările balansului de alb se aplică tuturor arhivelor din meniul fotografiere (☐ 250).

Fotografierea prin vizor

1 Iluminați un obiect de referință.

Amplasați un obiect gri sau alb neutru în lumina ce va fi utilizată în fotografia finală. În condiții de studio poate fi utilizat un panou gri standard ca obiect de referință. Rețineți că expunerea este mărită automat cu 1 EV când se măsoară balansul de alb; în modul de expunere **M**, reglați expunerea astfel încât indicatorul de expunere să arate ± 0 (☞ 132).

2 Setați balansul de alb la **PRE** (Presetare manuală).

Apăsați butonul **WB** și rotiți selectorul principal de comandă până când pe panoul de control este afișat **PRE**.

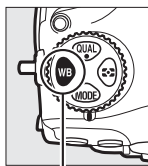

Buton **WB**

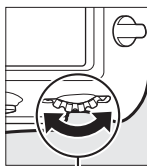

Selector principal
de comandă



Măsurarea balansului de alb presetat manual (fotografierea prin vizor)

Balansul de alb presetat manual nu poate fi măsurat în timpul filmării secvențiale sau în timpul realizării unei fotografii HDR sau a unei expuneri multiple.

3 Selectați o presetare.

Apăsați butonul **WB** și rotiți selectorul secundar de comandă până când balansul de alb presetat dorit (de la d-1 la d-6) este afișat pe panoul de control.

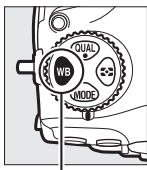

Buton **WB**

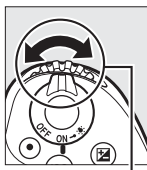

Selector secundar
de comandă

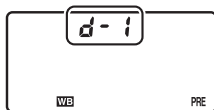

4 Selectați modul măsurare directă.

Eliberați scurt butonul **WB** și apoi apăsați butonul până când pictograma **PRE** de pe panoul de control începe să clipească. De asemenea, în vizor va apărea un **P-E** care clipește.

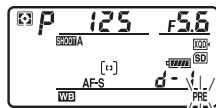

5 Măsurați balansul de alb.

Cu câteva secunde înainte ca indicatoarele să se oprească din clipit, încadrați obiectul de referință astfel încât acesta să umple vizorul și apăsați butonul de declanșare până la capăt. Aparatul foto va măsura o valoare pentru balansul de alb și o va stoca în presetarea selectată la pasul 3. Nu va fi înregistrată nicio fotografie; balansul de alb poate fi măsurat cu precizie chiar și atunci când aparatul foto nu focalizează.



6 Verificați rezultatele.

Dacă aparatul foto a putut măsura o valoare pentru balansul de alb, **Good** va clipi pe panoul de control, în timp ce vizorul va afișa un **Good** care clipește. Pentru a ieși în modul fotografie, apăsați butonul de declanșare la jumătate.



Dacă iluminarea este prea slabă sau prea puternică, este posibil ca aparatul foto să nu poată măsura balansul de alb. Pe panoul de control și în vizor va apărea un **no Good** care clipește. Apăsați butonul de declanșare la jumătate pentru a reveni la pasul 5 și măsurați din nou balansul de alb.

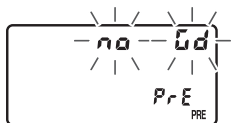

✓ Mod de măsurare directă

Dacă nu sunt efectuate operații în cursul fotografierii prin vizor în timp ce afișajele clipeșc, modul măsurare directă se va încheia la momentul selectat pentru setarea personalizată c2 (**Temporizator standby**, □ 263).

🔧 Presetări protejate

Dacă presetarea curentă este protejată (□ 174), **PrE** va clipi pe panoul de control și în vizor dacă încercați să măsurați o valoare nouă.

🔧 Selectarea unei presetări

Selectarea **Presetare manuală** pentru opțiunea **Balans de alb** din meniul fotografie afișează presetările balansului de alb; evidențiați o presetare și apăsați **OK**. Dacă nu există nicio valoare curentă pentru presetarea selectată, balansul de alb va fi setat la 5200 K, la fel ca în cazul **Lumina directă a soarelui**.



Vizualizare în timp real (balans de alb în punct unic)

În cursul vizualizării în timp real (☞ 37, 59), balansul de alb poate fi măsurat într-o zonă selectată a cadrului, eliminând necesitatea pregătirii unui obiect de referință sau a schimbării obiectivelor în timpul telefotografierii.

1 Apăsați butonul **Lv.**

Oglinda va fi ridicată, iar vizualizarea prin obiectiv va fi afișată pe monitorul aparatului foto.

2 Setări balansul de alb la PRE (Presetare manuală).

Apăsați butonul **WB** și rotiți selectorul principal de comandă până când pe monitor este afișat **PRE**.

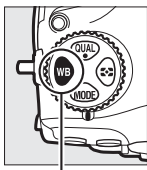

*Buton **WB***

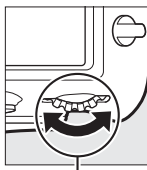

Selector principal de comandă



3 Selectați o presetare.

Apăsați butonul **WB** și rotiți selectorul secundar de comandă până când balansul de alb presetat dorit (de la d-1 la d-6) este afișat pe monitor.

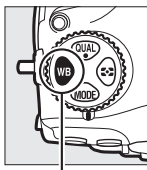

Buton **WB**

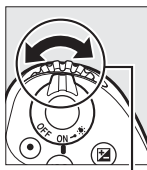

Selector secundar de comandă



4 Selectați modul măsurare directă.

Eliberați scurt butonul **WB** și apoi apăsați butonul până când pictograma **PRE** de pe monitor începe să clipească. O țintă a balansului de alb în punct unic (□) va fi afișată în punctul de focalizare selectat.

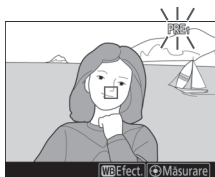

5 Poziționați ținta pe o zonă albă sau gri.

În timp ce **PRE** clipește pe afișaj, folosiți selectorul multiplu pentru a poziționa □ pe o zonă albă sau gri a subiectului. Pentru a mări zona din jurul ținte pentru o poziționare mai precisă, apăsați butonul . Puteți măsura balansul de alb oriunde în cadru și prin atingerea subiectului pe monitor, caz în care nu mai trebuie apăsat centrul selectorului multiplu sau butonul de declanșare conform descrierii de la pasul 6.

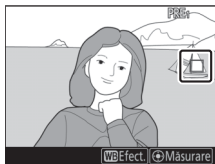

6 Măsurați balansul de alb.

Apăsați centrul selectorului multiplu sau apăsați butonul de declanșare până la capăt pentru a măsura balansul de alb. Timpul disponibil pentru măsurarea balansului de alb este cel selectat pentru setarea personalizată c4 (**Întârziere stingere monitor**) > **Vizualizare în timp real** (☞ 264).

Dacă aparatul foto nu poate măsura balansul de alb, va fi afișat un mesaj. Alegeți o altă țintă a balansului de alb și repetați procesul de la pasul 5.



7 Ieșiți din modul măsurare directă.

Apăsați butonul **WB** pentru a ieși din modul măsurare directă.

Presetările balansului de alb pot fi vizualizate prin selectarea **Presetare manuală** pentru **Balans de alb** în meniul fotografiere sau în meniul filmare. Poziția țintelor folosite pentru măsurarea balansului de alb presetat este afișată în presetările înregistrate în cursul vizualizării în timp real.



✓ Măsurarea balansului de alb presetat manual (vizualizare în timp real)

Balansul de alb presetat manual nu poate fi măsurat în timp ce o expunere HDR este în curs (☞ 182) sau când este selectată o opțiune diferită de **Fără** pentru **Bal. de alb afișaj viz. timp real foto** din meniul butonului **i** (☞ 45).

Gestionarea presetărilor

■ Copierea balansului de alb dintr-o fotografie

Urmați pașii de mai jos pentru a copia o valoare măsurată pentru balansul de alb dintr-o fotografie existentă la o presetare selectată.

1 Selectați Presetare manuală.

Selectați **Balans de alb** în meniul fotografierii, apoi evidențiați **Presetare manuală** și apăsați .

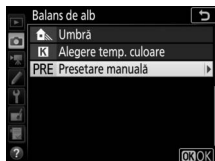

2 Selectați o destinație.

Evidențiați presetarea de destinație (d-1 până la d-6) și apăsați centrul selectorului multiplu.





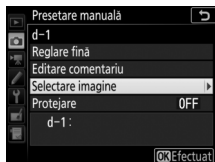

3 Alegeți Selectare imagine.

Evidențiați **Selectare imagine** și apăsați .





4 Evidențiați o imagine sursă.

Evidențiați imaginea sursă. Pentru a vizualiza imaginea evidențiată în cadru întreg, apăsați și mențineți apăsat butonul .

Pentru a vizualiza imagini din alte locații, apăsați  () și selectați cardul și folderul dorite ( 224).



5 Copiați balansul de alb.

Apăsați  pentru a copia valoarea balansului de alb pentru fotografia evidențiată la presetarea selectată. Dacă fotografia evidențiată are un comentariu ( 273), comentariul va fi copiat la comentariul pentru presetarea selectată.

Reglarea fină a balansului de alb presetat

Presetarea selectată poate fi reglată fin prin selectarea opțiunii **Reglare fină** și reglarea balansului de alb conform descrierii de la „Reglarea fină a balansului de alb” (□ 161).



Editare comentariu

Pentru a introduce un comentariu descriptiv de până la 36 de caractere pentru presetarea curentă a balansului de alb, selectați **Editare comentariu** în meniul balans de alb presetat manual și introduceți un comentariu (□ 273).



Protejare

Pentru a proteja presetarea curentă a balansului de alb, selectați **Protejare** din meniul balans de alb presetat manual, apoi evidențiați **Activată** și apăsați . Presetările protejate nu pot fi modificate și opțiunile **Reglare fină** și **Editare comentariu** nu pot fi utilizate.

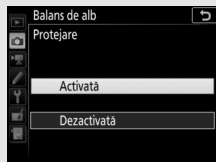

Îmbunătățire imagine

Opțiuni Picture Control

Selectarea unei opțiuni Picture Control

Alegeți o opțiune Picture Control în funcție de subiect sau de tipul de scenă.

Opțiune	Descriere
A Automat	Aparatul foto reglează automat nuanțele și tonurile pe baza opțiunii Picture Control Standard . Culoarea feței pentru subiectele portret vor apărea mai atenuate, iar elementele precum culorile frunzișului și ale cerului din fotografiile realizate la exterior vor fi mai intense decât în fotografiile realizate cu opțiunea Picture Control Standard .
SD Standard	Procesare standard pentru rezultate echilibrate. Recomandată pentru majoritatea situațiilor.
NL Neutră	Procesare minimă pentru rezultate naturale. Alegeți pentru fotografiile care ulterior vor fi procesate sau retușate.
VI Intensă	Fotografiile sunt îmbunătățite pentru a da un efect de intensitate, de fotocopiere. Alegeți pentru fotografii ce pun accent pe culori primare.
MC Monocrom	Realizați fotografii monocromatice.
PT Portret	Procesați portrete pentru o piele cu textură naturală și o senzație de rotunjime.
LS Peisaj	Produce peisaje naturale și urbane în tonuri vibrante.
FL Uniform	Se păstrează detaliile într-un interval larg de tonuri, de la zone luminoase la zone umbrite. Alegeți pentru fotografiile care ulterior vor fi procesate sau retușate extensiv.

- 1** Apăsați **Q** (P/?).
Va fi afișată o listă de opțiuni Picture Control.

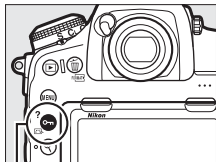

Buton **Q** (P/?)

- 2** Selectați o opțiune Picture Control.
Evidențiați opțiunea Picture Control dorită și apăsați **OK**.

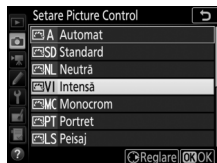

Opțiuni Picture Control personalizate

Opțiunile Picture Control personalizate sunt create prin modificări ale opțiunilor Picture Control existente folosind opțiunea **Gestionare Picture Control** din meniul fotografierii sau filmării (☐ 252, 258). Opțiunile Picture Control personalizate pot fi salvate pe un card de memorie pentru a fi partajate cu alte aparate foto de același model și cu software compatibil.

Indicatorul Picture Control

Selecția Picture Control curentă este afișată pe afișajul informațiilor când este apăsat butonul **Info**.

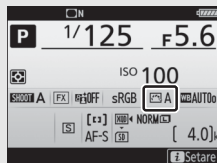

Meniurile fotografierii și filmării

Opțiunile Picture Control pot fi selectate, de asemenea, folosind opțiunea **Setare Picture Control** din meniul fotografierii sau filmării (☐ 252, 257).

Modificarea opțiunilor Picture Control

Opțiunile Picture Control existente presetate sau personalizate (☐ 176) pot fi modificate pentru a se potrivi cu scena sau scopul creativ al utilizatorului. Alegeți o combinație echilibrată de setări utilizând **Reglare rapidă** sau reglați manual setările individuale.

1 Selectați o opțiune Picture Control.

Evidențiați opțiunea Picture Control dorită în lista de opțiuni Picture Control (☐ 175) și apăsați ⏏.

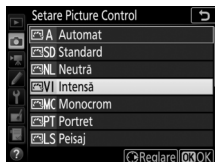

2 Reglați setările.

Apăsați ⏏ sau ⏏ pentru a evidenția setarea dorită și apăsați ⏏ sau ⏏ pentru a alege o valoare în trepte de 1 sau rotiți selectorul secundar de comandă pentru a alege o valoare în trepte de 0,25 (☐ 178; opțiunile disponibile variază în funcție de opțiunea Picture Control selectată). Repetați acest pas până când vor fi reglate toate setările sau selectați o combinație presetată de setări prin evidențierea opțiunii **Reglare rapidă** și apăsarea ⏏ sau ⏏. Setările implicite pot fi restabilite prin apăsarea butonului ⏏ (☐ 176).



3 Apăsați ⏏.

Modificări aduse opțiunilor Picture Control originale

Opțiunile Picture Control care au fost modificate față de setările implicite sunt indicate printr-un asterisc (*,*) în meniul **Setare Picture Control**.

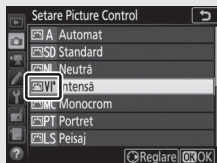

■ Setări Picture Control

Opțiune	Descriere	
Reglare rapidă	Reduceți sau sporiiți efectul opțiunilor Picture Control selectate (rețineți că aceasta reinițializează toate reglările manuale). Nu este disponibilă pentru opțiunile Picture Control personalizate (□ 176).	
Reglări manuale	Detaliere	Controlați claritatea conturilor. Selectați A pentru a regla automat claritatea în funcție de tipul scenei.
	Claritate	Reglați manual claritatea sau selectați A pentru a lăsa aparatul foto să regleze automat claritatea. În funcție de scenă, la anumite setări, pot apărea umbre în jurul obiectelor luminoase sau pot apărea halouri în jurul obiectelor întunecate. Claritatea nu se aplică filmelor.
	Contrast	Reglați manual contrastul sau selectați A pentru a lăsa aparatul foto să regleze automat contrastul.
	Luminozitate	Măriți sau diminueți luminozitatea fără estomparea detaliilor în zone luminoase sau în zone umbrite.
	Saturație	Controlați intensitatea culorilor. Selectați A pentru a regla automat saturația în funcție de tipul scenei.
	Nuanță	Reglați nuanța.
	Efecte filtru	Simulați efectul filtrelor color asupra fotografiilor monocrome (□ 179).
	Nuanțare	Alegeți nuanța folosită în fotografiile monocrome (□ 179).

📌 Opțiunea Picture Control „A Automat”

Dacă este selectată opțiunea **A Automat** pentru **Setare Picture Control**, setările pot fi reglate în intervalul **A-2** până la **A+2**. Rotirea selectorului secundar de comandă nu are niciun efect.

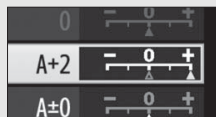

☑ „A” (Automat)

Rezultatele pentru detaliere, claritate, contrast și saturație automate variază în funcție de expunere și de poziția subiectului în cadru. Pentru rezultate optime, utilizați un obiectiv de tip G, E sau D.

Comutarea între manual și automat

Apăsați butonul  pentru a comuta înainte și înapoi între setările manuale și automate (A) pentru detaliere, claritate, contrast și saturație.

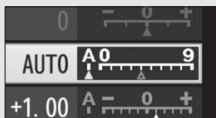

Setări anterioare

Indicatorul  de sub afișajul valorii din meniul setărilor opțiunilor Picture Control indică valoarea anterioară a setării. Utilizați-l ca referință pentru reglarea setărilor.





Efecte filtru (numai monocrom)

Opțiunile din acest meniu simulează efectul filtrelor color asupra fotografiilor monocrome. Sunt disponibile următoarele efecte filtru:

Opțiune	Descriere
Y Galben	Sporește contrastul. Poate fi utilizat pentru a reduce luminozitatea cerului în fotografii de peisaje. Portocaliul produce un contrast mai mare decât galbenul, iar roșul un contrast mai mare decât portocaliul.
O Portocaliu	
R Roșu	
G Verde	Atenuază tonurile pielii. Poate fi utilizat pentru portrete.

Nuanțare (numai monocrom)

Apăsarea  atunci când este selectat **Nuanțare** afișează opțiunile pentru saturație. Apăsați  sau  pentru a regla saturația. Controlul saturației nu este disponibil când este selectat **B&W** (alb-negru).



Comenzi tactile

Atingerea indicatorului afișează comenzile tactile care pot fi folosite pentru reglarea setărilor Picture Control.

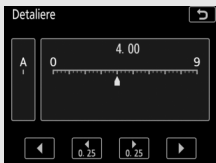

Păstrarea detaliilor în zone luminoase și zone umbrite

D-Lighting activ

D-Lighting-ul activ păstrează detaliile din zonele luminoase și din zonele umbrite, creând fotografiile cu un contrast natural. Utilizați pentru scene cu un contrast ridicat, de exemplu atunci când fotografiați peisaje luminoase printr-o ușă sau printr-o fereastră sau atunci când fotografiați obiecte umbrite într-o zi însorită. Are eficiență maximă când este utilizată cu măsurarea matricială (□ 124).



D-Lighting activ dezactivat



D-Lighting activ: 𐀀 A Automat

„D-Lighting activ” față de „D-Lighting”

Opțiunile **D-Lighting activ** din meniurile fotografiere și filmare reglează expunerea înainte de fotografiere sau filmare pentru a optimiza contrastul dinamic, în timp ce opțiunea **D-Lighting** din meniul retușare (□ 278) luminează umbrele din imagini după fotografiere.

D-Lighting activ

În fotografiile efectuate cu D-Lighting activ poate apărea zgomot (pixeli luminoși repartizați aleatoriu, ceață sau linii). Este posibil ca pe unele subiecte să fie vizibile umbre inegale. D-Lighting-ul activ nu se aplică la sensibilități ISO ridicate (Hi 0,3–Hi 2).

Pentru a utiliza D-Lighting activ:

1 Selectați D-Lighting activ.

Evidențiați **D-Lighting activ** în meniul fotografiere și apăsați .



2 Alegeți o opțiune.

Evidențiați opțiunea dorită și apăsați .
Dacă este selectat  **Automat**, aparatul foto va regla automat D-Lighting-ul activ în funcție de condițiile de fotografiere (totuși, în modul de expunere M,  **Automat** este echivalent cu  **Normal**).



D-Lighting activ și filme

Dacă este selectată opțiunea **Aceleași setări ca la fotografiile** pentru **D-Lighting activ** în meniul filmare, iar în meniul fotografiere este selectat **Automat**, filmele vor fi înregistrate la o setare echivalentă opțiunii **Normal**. D-Lighting-ul activ nu se aplică la dimensiuni ale cadrului de 1.920×1.080 (redare încet.) și de 3.840×2.160.

Consultați de asemenea

Pentru informații privind varierea D-Lighting-ului activ într-o serie de fotografii, consultați „Bracketing” (□ 142).

High Dynamic Range (HDR)

Utilizat pentru subiecte cu un contrast ridicat, **High Dynamic Range (HDR)** păstrează detaliile din zonele luminoase și din zonele umbrite prin combinarea a două fotografii realizate la expuneri diferite. HDR are eficiența maximă când este folosit cu măsurarea matricială (☐ 124; cu măsurarea spot sau central evaluativă și un obiectiv non-CPU, o expunere diferențială **Automat** este echivalentă cu aproximativ 2 EV). Acesta nu poate fi folosit cu unele funcții ale aparatului foto, inclusiv cu înregistrare NEF (RAW), iluminare cu bliț (☐ 187), bracketing (☐ 142), expunere multiplă, comutare focalizare, filmare secvențială și timpi de expunere **b u l b** și **- -**.



Prima expunere
(mai întunecată)

+



A doua expunere
(mai luminoasă)



Imagine HDR combinată

1 Selectați HDR (high dynamic range).

Evidențiați **HDR (high dynamic range)** în meniul fotografiere și apăsați .



2 Selectați un mod.

Evidențiați **Mod HDR** și apăsați .

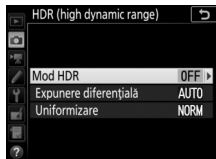

Evidențiați una dintre următoarele opțiuni și apăsați .

- **Pentru a face o serie de fotografii HDR**, selectați **ON Activat (serie)**. Fotografierea HDR va continua până când selectați **Dezactivat** pentru **Mod HDR**.
- **Pentru a face o fotografie HDR**, selectați **Activat (o singură fotogr.)**. Fotografierea normală va fi reluată automat după ce ați creat o singură fotografie HDR.
- **Pentru a ieși fără să creați alte fotografii HDR**, selectați **Dezactivat**.



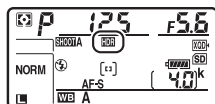

Dacă este selectat **Activat (serie)** sau **Activat (o singură fotogr.)**, pe panoul de control va fi afișată o pictogramă .

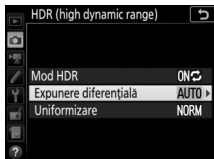

3 Alegeți expunerea diferențială.

Pentru a alege diferența de expunere între două fotografii, evidențiați **Expunere diferențială** și apăsați .



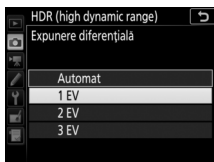

Vor fi afișate opțiunile pentru expunerea diferențială. Evidențiați o opțiune și apăsați . Alegeți valori mai ridicate pentru subiecte cu contrast ridicat, dar rețineți că alegerea unei valori mai ridicate decât cea necesară este posibil să nu producă rezultatele dorite; dacă este selectat **Automat**, aparatul foto va regla automat expunerea pentru a se potrivi scenei.

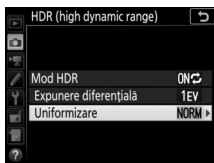

4 Alegeți nivelul de uniformizare.

Pentru a alege cât de mult sunt uniformizate îmbinările dintre două imagini, evidențiați **Uniformizare** și apăsați .



Vor fi afișate opțiunile pentru uniformizare. Evidențiați o opțiune și apăsați . Valorile mai ridicate produc o imagine compozită mai uniformizată. Este posibil ca pe unele subiecte să fie vizibile umbre inegale.

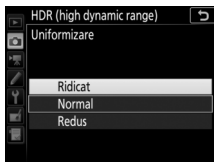

5 Încadrați o fotografie, focalizați și fotografiați.

Aparatul foto realizează două expuneri când butonul de declanșare este apăsat până la capăt. Pe panoul de control va clipi „Job HDR”, iar în vizor va clipi „Job Hdr” în timp ce imaginile sunt combinate; nu se pot face fotografii până când înregistrarea nu este finalizată. Indiferent de opțiunea curentă selectată pentru modul de declanșare, se va face o singură fotografie de fiecare dată când butonul de declanșare este apăsat.

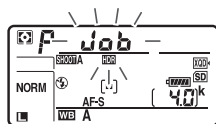

Dacă este selectat **Activat (serie)**, HDR se va dezactiva numai când este selectat **Dezactivat** pentru **Mod HDR**; dacă este selectat **Activat (o singură fotogr.)**, HDR se dezactivează automat după ce este realizată fotografia. Pictograma **HDR** dispăre de pe afișaj când fotografierea HDR se încheie.

✓ Încadrarea fotografiilor HDR

Marginile imaginii vor fi tăiate. Este posibil să nu se obțină rezultatele dorite dacă aparatul foto sau subiectul se mișcă în timpul fotografierii. Se recomandă utilizarea unui trepied. În funcție de scenă, este posibil să apară umbre în jurul obiectelor luminoase sau să apară halouri în jurul obiectelor întunecate; acest efect poate fi redus prin reglarea nivelului de uniformizare.

Butonul BKT

Dacă este selectat **HDR (high dynamic range)** pentru setarea personalizată f1 (**Asociere control personalizat**) > **Buton BKT** +  (□ 268), puteți selecta modul HDR prin apăsarea butonului **BKT** și rotirea selectorului principal de comandă, iar expunerea diferențială prin apăsarea butonului **BKT** și rotirea selectorului secundar de comandă. Modul și expunerea diferențială sunt afișate pe panoul de control: pictogramele care reprezintă modul sunt **oFF** pentru **Dezactivat**, **I** pentru **Activat (o singură fotogr.)** și **Σ** pentru **Activat (serie)**, în timp ce pictogramele pentru expunerea diferențială sunt **1.0**, **2.0**, **3.0** și, respectiv, **A** pentru **1 EV**, **2 EV**, **3 EV** și **Automat**.



Fotografiere cu temporizator de interval

Dacă este selectat **Activat (serie)** pentru **Mod HDR** înainte de a începe fotografierea cu temporizator de interval, aparatul foto va continua să facă fotografii HDR la intervalul selectat (dacă este selectat **Activat (o singură fotogr.)**), fotografierea cu temporizator de interval se va încheia după o singură fotografie).

Arhive meniu fotografiere

Setările HDR pot fi reglate separat pentru fiecare arhivă (□ 250), însă prin comutarea la o arhivă în care HDR este activ în timpul expunerii multiple sau al fotografierii cu temporizator de interval dezactivează HDR. HDR este dezactivat și în cazul în care comutați la o arhivă în care este selectată o opțiune NEF (RAW) pentru calitate imagine.

Unități de bliț opționale

Pentru a face fotografii cu un bliț, atașați o unitate de bliț opțională (☐ 288) la cupla pentru accesorii a aparatului foto. Pentru informații privind folosirea unităților bliț, consultați documentația furnizată cu dispozitivul. Informații privind utilizarea mai multor unități bliț cu control la distanță sunt disponibile într-un *Ghid al meniului* de pe site-urile Nikon (☐ i).

Folosirea unui bliț

Urmați pașii de mai jos pentru a monta o unitate de bliț opțională pe aparatul foto și pentru a face fotografii folosind blițul.

1 Montați unitatea pe cupla pentru accesorii.

Pentru detalii consultați manualul furnizat cu unitatea.

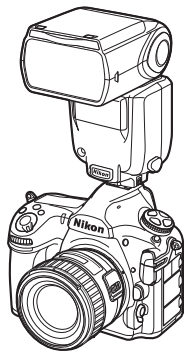

2 Porniți aparatul foto și unitatea bliț.

Unitatea bliț va începe să se încarce; când încărcarea este finalizată, indicatorul bliț pregătit (⚡) va fi afișat în vizor.

3 Reglați setările blițului.

Alegeți modul bliț (☐ 192) și modul de control al blițului (☐ 190).

4 Reglați timpul de expunere și diafragma.

5 Fotografați.

☑ Unități bliț de la alți producători

Aparatul foto nu poate fi folosit cu unități bliț care aplică tensiuni de peste 250 V pe contactele X ale aparatului foto sau care scurtcircuitază contactele de pe cupla pentru accesorii. Utilizarea unor astfel de unități bliț nu numai că poate interfera cu funcționarea normală a aparatului foto, ci poate chiar defecta circuitele de sincronizare a blițului ale aparatului foto și/sau ale blițului.

☑ Timp de expunere

Când este folosită o unitate de bliț opțională, timpul de expunere poate fi setat după cum urmează:

Mod	Timp de expunere
P, A	Setat automat de aparatul foto ($1/250$ s– $1/60$ s)*
S	Valoare selectată de utilizator ($1/250$ s–30 s)
M	Valoare selectată de utilizator ($1/250$ s–30 s, Bulb (b u l b), Durată (- -))

* Timpul de expunere poate fi setat la valori mari de până la 30 s dacă pentru modul bliț este selectată sincronizarea lentă, sincronizarea perdei posterioară lentă sau sincronizarea lentă cu reducere ochi roșii.

☑ Terminalul de sincronizare

Când este necesar, la terminalul de sincronizare poate fi conectat un cablu de sincronizare. Nu conectați o altă unitate de bliț prin intermediul unui cablu de sincronizare atunci când efectuați o fotografie cu bliț cu sincronizare perdei posterioară cu o unitate bliț montată pe cupla pentru accesorii a aparatului foto.



Control bliț i-TTL

Când o unitate bliț compatibilă CLS este setată la TTL, aparatul foto selectează automat unul dintre următoarele tipuri de control bliț:

- **Bliț de umplere compensat i-TTL pentru SLR digital:** Unitatea bliț emite serii de pre-blițuri aproape invizibile (pre-blițuri de control) imediat înainte de blițul principal. Pre-blițurile reflectate de obiectele din toate zonele cadrului sunt preluate de un senzor RGB de aproximativ 180K (180.000 pixeli) și sunt analizate în combinație cu informațiile despre raza de acțiune de la sistemul de măsurare matricială pentru a regla puterea blițului pentru un echilibru natural între subiectul principal și iluminarea de fundal ambientală. Dacă este folosit un obiectiv de tip G, E sau D, informațiile privind distanța sunt incluse când se calculează puterea blițului. Pentru obiectivele non-CPU, precizia de calcul poate fi îmbunătățită prin specificarea datelor despre obiectiv (distanța focală și diafragma maximă; □ 218). Nu este disponibil când se folosește măsurarea spot.
- **Bliț de umplere i-TTL standard pentru SLR digital:** Puterea blițului este reglată pentru a aduce iluminarea din cadru la nivelul standard; luminozitatea fundalului nu este luată în calcul. Recomandat pentru fotografiile în care subiectul principal este evidențiat în detrimentul detaliilor de fundal sau când este folosită compensarea expunerii. Blițul de umplere i-TTL standard pentru SLR digital se activează automat când este selectată măsurarea spot.

Fotografierea cu blițul de pe aparatul foto

Când pe aparatul foto este montată o unitate bliț care acceptă funcția control bliț unificat (un bliț SB-5000, SB-500, SB-400 sau SB-300), modul control bliț, nivelul blițului și alte setări ale blițului pot fi reglate folosind elementul **Control bliț** > **Mod control bliț** din meniul fotografiere (în cazul SB-5000, aceste setări pot fi reglate, de asemenea, folosind comenzile de pe unitatea bliț).



Opțiunile disponibile vor varia în funcție de blițul folosit (□ 288), în timp ce opțiunile afișate în **Mod control bliț** vor varia în funcție de modul selectat. Pentru celelalte unități bliț, setările pot fi reglate numai folosind comenzile unității bliț.

- **TTL:** Mod i-TTL. În cazul blițurilor SB-500, SB-400 și SB-300, compensarea blițului poate fi reglată folosind butonul (□ 194).
- **Bliț extern automat:** În acest mod, puterea este reglată automat în funcție de cantitatea de lumină reflectată de subiect; este disponibilă, de asemenea, compensarea blițului. Blițul extern automat acceptă modurile „diafragmă automată” (⊗A) și „non-TTL automat” (A); non-TTL automat este selectat automat dacă se atașează un obiectiv non-CPU fără specificarea distanței focale și a diafragmei maxime folosind opțiunea **Date obiectiv non-CPU** din meniul setare (□ 218). Pentru detalii, consultați manualul unității bliț.
- **Manual cu prioritate distanță:** Alegeți distanța până la subiect; puterea blițului va fi reglată în mod automat. De asemenea, este disponibilă compensarea blițului.







- **Manual:** Alegeți manual nivelul blițului.
- **Declanșare repetată bliț:** Blițul se declanșează în mod repetat cât timp obturatorul este deschis, producând un efect de expunere multiplă. Alegeți nivelul blițului (**leșire**), numărul maxim de declanșări ale unității (**Ori**) și de câte ori se declanșează blițul într-o secundă (**Frecvență**, măsurată în hertzi). Opțiunile disponibile pentru **Ori** variază în funcție de opțiunile selectate pentru **leșire** și **Frecvență**; pentru detalii, consultați documentația furnizată cu unitatea bliț.

Control bliț unificat

Funcția control bliț unificat permite aparatului foto și unității bliț să partajeze setările. Dacă pe aparatul foto este montată o unitate bliț care acceptă funcția control bliț unificat, modificările aplicate setărilor blițului, cu aparatul foto sau cu unitatea bliț, sunt reflectate pe ambele dispozitive, la fel ca și modificările realizate folosind software-ul opțional Camera Control Pro 2.

Moduri bliț



Aparatul foto acceptă următoarele moduri bliț:

Mod bliț	Descriere
 Sincronizare perdea frontală	Acest mod este recomandat pentru majoritatea situațiilor. În modurile automat program și automat prioritate de diafragmă, timpul de expunere va fi setat automat la valori cuprinse între $\frac{1}{250}$ și $\frac{1}{60}$ s ($\frac{1}{8000}$ până la $\frac{1}{60}$ s cu sincronizare rapidă FP automată; □ 266).
 Reducere ochi roșii	Dacă unitatea bliț acceptă reducerea ochilor roșii, alegeți acest mod pentru a reduce efectul de „ochi roșii” produs uneori de bliț. Nu este recomandat pentru subiecții în mișcare sau în alte situații în care este necesar răspunsul rapid al obturatorului. Nu mișcați aparatul foto în timpul fotografierii.
 Reducere ochi roșii cu sincronizare lentă	Combină reducerea ochilor roșii cu sincronizarea lentă. Folosiți pentru portretele făcute pe un fundal de scenă nocturnă. Acest mod este disponibil numai în modurile de expunere automat program și automat prioritate de diafragmă. Se recomandă folosirea trepiedului pentru a împiedica estomparea cauzată de tremuratul aparatului foto.
 Sincronizare lentă	Lumina blițului se combină cu timpi de expunere lungi de până la 30 s pentru a surprinde atât subiectul, cât și fundalul noaptea sau în lumină slabă. Acest mod este disponibil numai în modurile de expunere automat program și automat prioritate de diafragmă. Se recomandă folosirea trepiedului pentru a împiedica estomparea cauzată de tremuratul aparatului foto.
 Sincronizare perdea posterioară	În modul de expunere automat prioritate de timp sau manuală, blițul se declanșează chiar înainte de închiderea obturatorului. Folosiți pentru a crea un efect de urmă de lumină în urma obiectelor în mișcare. În modurile automat program și automat prioritate de diafragmă, sincronizarea perdea posterioară lentă este folosită pentru a captura atât subiectul, cât și fundalul. Se recomandă folosirea trepiedului pentru a împiedica estomparea cauzată de tremuratul aparatului foto.
 Fără bliț	Blițul nu se declanșează.

■ Alegerea unui mod bliț

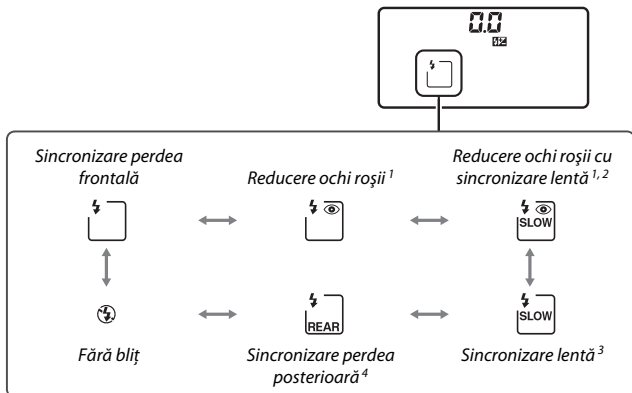
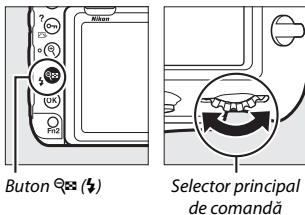
Pentru a alege un mod bliț, apăsați butonul  și rotiți selectorul principal de comandă până când modul bliț dorit este selectat pe panoul de control:



- 1 Pictograma  clipește dacă unitatea bliț nu acceptă reducerea ochilor roșii.
- 2 Reducerea ochilor roșii cu sincronizare lentă este disponibilă numai în modurile de expunere **P** și **A**. În modurile **S** și **M**, reducerea ochilor roșii cu sincronizare lentă devine reducere ochi roșii.
- 3 Disponibil numai în modurile de expunere **P** și **A**. În modurile **S** și **M**, sincronizarea lentă devine sincronizare perdea frontală.
- 4 În modurile de expunere **P** și **A**, modul sincronizare bliț va fi setat la sincronizare perdea posterioară lentă când butonul  este eliberat.



■ Sisteme cu bliț în studio

Sincronizarea perdea posterioară nu poate fi folosită cu sistemele cu bliț în studio deoarece nu se poate obține sincronizarea corectă.

Compensare bliț

Compensarea blițului este folosită pentru a modifica puterea blițului între -3 EV și $+1$ EV, în trepte de $\frac{1}{3}$ EV, modificând luminozitatea subiectului principal față de fundal. Puterea blițului poate fi sporită, pentru a face subiectul principal să apară mai luminos, sau redusă, pentru a împiedica zonele luminoase sau reflexiile nedorite. În general, alegeți valori pozitive pentru a face subiectul principal mai luminos, negative pentru a-l face mai întunecat.

Pentru a alege o valoare pentru compensarea blițului, apăsați butonul  și rotiți selectorul secundar de comandă până când valoarea dorită este afișată pe panoul de control.

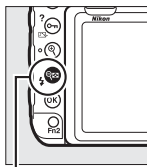

Buton 

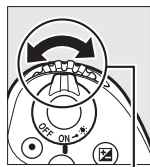

Selector secundar de comandă

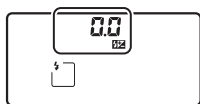

± 0 EV

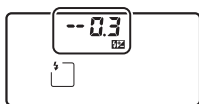

(buton  apăsat)

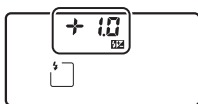

$-0,3$ EV







$+1,0$ EV

La valori diferite de $\pm 0,0$, pe panoul de control și în vizor va fi afișată o pictogramă  după ce eliberați butonul . Valoarea curentă pentru compensarea blițului poate fi confirmată prin apăsarea butonului .

Puterea normală a blițului poate fi restabilită prin setarea compensării blițului la $\pm 0,0$. Compensarea blițului nu se resetează când aparatul foto este oprit.

Consultați de asemenea

Pentru informații privind:

- Alegerea mărimii treptelor disponibile pentru compensarea blițului, consultați  > setarea personalizată b3 (**Valoare stop comp. exp./bliț**,  262).
- Alegerea aplicării compensării blițului pe lângă compensarea expunerii atunci când este folosit blițul, consultați  > setarea personalizată e3 (**Comp. expunere pentru bliț**,  266).
- Pentru informații privind modificarea automată a nivelului blițului într-o serie de fotografii, consultați „Bracketing” ( 142).

Blocare FV

Această funcție se folosește pentru a bloca puterea blițului, permițând recompunerea fotografiilor fără schimbarea nivelului blițului și asigurând că puterea blițului este adecvată pentru subiect chiar și atunci când subiectul nu este poziționat în centrul cadrului. Puterea blițului este reglată automat pentru orice modificări ale sensibilității ISO și diafragmei. Blocarea FV este disponibilă numai cu unitățile bliț compatibile CLS (☐ 288).

Pentru a utiliza blocarea FV:

1 Asociați blocarea FV unei comenzi a aparatului foto.

Asociați **Blocare FV** unei comenzi folosind setarea personalizată f1 (**Asociere control personalizat**, ☐ 268).

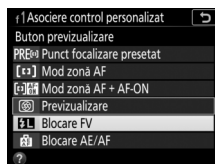

2 Atașați o unitate bliț compatibilă CLS.

Montați o unitate bliț compatibilă CLS (☐ 288) pe cupla pentru accesorii a aparatului foto.

3 Setați unitatea bliț în modul adecvat.

Porniți unitatea bliț și setați modul bliț la TTL, pre-bliț de control  sau pre-bliț de control A. Pentru detalii, consultați documentația furnizată cu unitatea bliț.

4 Focalizați.

Poziționați subiectul în centrul cadrului și apăsați butonul de declanșare la jumătate pentru a focaliza.



5 Blocați nivelul blițului.

După ce v-ați asigurat că indicatorul bliț pregătit (⚡) este

afișat în vizor, apăsați comanda selectată la pasul 1. Blițul va emite un pre-bliț de control pentru a determina nivelul adecvat al blițului.

Puterea blițului va fi blocată la acest nivel și pictograma blocare FV (FV) va apărea în vizor.



6 Recompuneți fotografia.



7 Faceți fotografia.

Apăsați butonul de declanșare până la capăt pentru a fotografia.

Dacă se dorește, pot fi făcute fotografii suplimentare fără ca blocarea FV să fie deblocată.

8 Deblocați blocarea FV.

Apăsați comanda selectată la pasul 1 pentru a debloca blocarea FV.

Asigurați-vă că pictograma blocare FV (FV) nu mai este afișată în vizor.

Informații bliț pentru unitățile montate pe cupla pentru accesorii

Aparatul foto poate afișa informații despre bliț pentru unitățile bliț care acceptă funcția control unificat bliț (SB-5000, SB-500, SB-400 și SB-300) montate pe cupla pentru accesorii a aparatului foto. Pentru a vedea informațiile despre bliț, apăsați butonul **Info** în afișajul informațiilor (☐ 203). Informațiile afișate variază în funcție de modul control bliț.

■ TTL

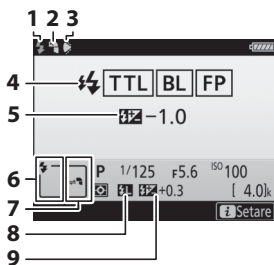

1	Indicator bliț pregătit.....	187
2	Pictogramă difuzie (afișată când capul blițului este îndreptat în sus)	
3	Avertizare poziție cap zoom (afișată când poziția capului zoom nu este corectă)	
4	Mod control bliț.....	190
	Indicator FP	266
5	Compensare bliț (TTL).....	190, 194
6	Mod bliț	192
7	Mod control bliț.....	201
8	Indicator blocare FV	196
9	Compensare bliț.....	194

■ Bliț extern automat

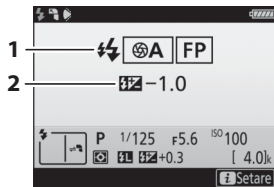

1	Mod control bliț.....	190
	Indicator FP	266
2	Compensare bliț (diafragma automată)	190, 194

Manual cu prioritate distanță

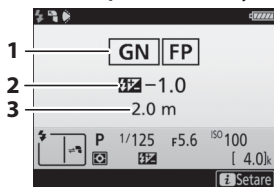

- 1 Mod control bliț..... 190
Indicator FP 266
- 2 Compensare bliț (manual cu prioritate distanță)..... 190, 194
- 3 Distanță 190

Manual

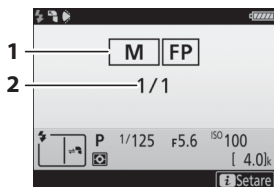

- 1 Mod control bliț..... 190
Indicator FP 266
- 2 Nivel bliț 190

Declanșare repetată bliț

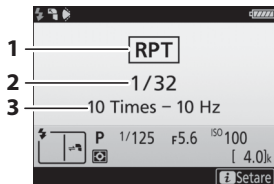

- 1 Mod control bliț..... 190
- 2 Nivel bliț (putere) 190
- 3 Număr declanșări (ori) 190
Frecvență 190

Informații bliț și setările aparatului foto

Afișajul informațiilor despre bliț prezintă setările selectate ale aparatului foto, inclusiv modul de expunere, timpul de expunere, diafragma și sensibilitatea ISO.

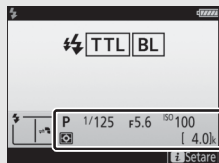

Modificarea setărilor blițului



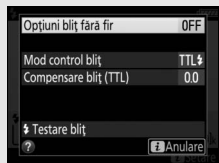









Setările blițului pot fi modificate prin apăsarea butonului  în afișajul informațiilor despre bliț. Opțiunile disponibile variază în funcție de unitatea bliț și de setările selectate. De asemenea, puteți declanșa blițul pentru a-l testa.



Mod control bliț

Afișajul informațiilor prezintă modul de control al blițului pentru unitățile bliț opționale atașate la cupla pentru accesorii a aparatului foto după cum urmează:



	Sincronizare bliț	FP automat (266)
i-TTL		
Diafragmă automată (A)		
Bliț automat non-TTL (A)		
Manual cu prioritate distanță (GN)		
Manual		
Dedașare repetată bliț		—
Iluminare avansată fără fir		

Unități bliț cu control la distanță

Ghidul meniului disponibil pe site-urile Nikon (☞ i) oferă informații privind:

- **Controlul unităților bliț prin semnale optice de la o unitate bliț opțională montată pe cupla pentru accesorii**

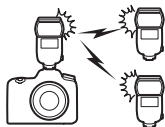

- **Folosirea unităților bliț cu control de la distanță prin radio**



- **Folosirea unităților bliț cu control de la distanță prin radio simultan cu un bliț montat pe cupla pentru accesorii**



- **Folosirea simultană a unităților bliț cu control de la distanță prin radio și a unităților bliț cu control optic**

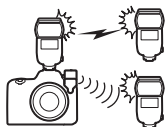

Controlul blițului prin radio este disponibil numai atunci când aparatul foto este conectat la o telecomandă WR-R10 folosind un adaptor WR-A10. Consultați „Sistem creativ de iluminare Nikon (CLS)” pentru informații suplimentare privind funcțiile blițului (☞ 288).

Alte opțiuni de fotografiere

Butonul **info**

În timpul fotografierii prin vizor, puteți apăsa butonul **info** pentru a vizualiza pe monitor un afișaj al informațiilor care enumeră date precum timpul de expunere, diafragma, numărul de expuneri rămase și modul zonă AF.

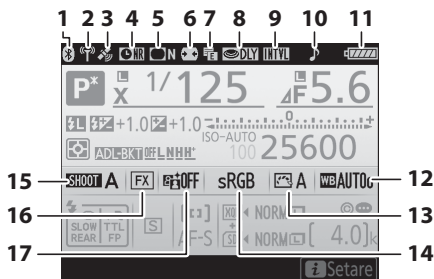

1 Indicator conexiune Bluetooth.....	275	10 Indicator „bip”.....	274
Mod avion	275	11 Indicator acumulator aparat foto	30
2 Indicator conexiune Wi-Fi.....	275	Afișaj tip acumulator/baterie	
Indicator conexiune Eye-Fi.....	276	MB-D18	276
3 Indicator semnal satelit.....	222	Indicator acumulator/baterie	
4 Indicator reducere zgomot expunere		MB-D18	299
lungă.....	253	12 Balans de alb	156
5 Indicator control vignetae	253	13 Indicator Picture Control	175
6 Control automat al distorsiunilor....	253	14 Spațiu culoare.....	253
7 Obturator electronic cu perdea		15 Arhivă meniu fotografiere	250
frontală.....	265	16 Indicator zonă imagine.....	83
8 Mod întârziere expunere	264	17 Indicator D-Lighting activ.....	180
9 Indicator temporizator de			
interval.....	255		
Indicator filmare secvențială.....	259		
Indicator ☺ („ceasul nu este			
setat”).....	206, 271		

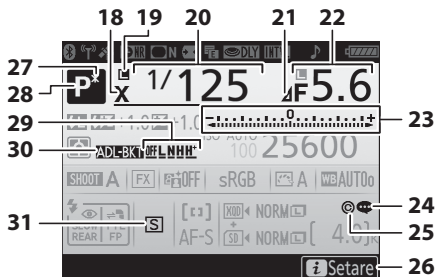

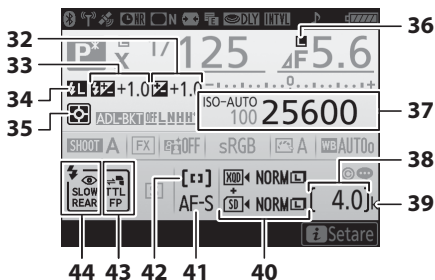

18	Indicator sincronizare bliț.....	266	28	Mod expunere	126
19	Pictogramă blocare timp de expunere	136	29	Poziția cadrului curent în secvența de bracketing	143, 148
20	Timp de expunere	129, 131		Nivel bracketing ADL	152
21	Indicator stop diafragmă	130		Expunere diferențială HDR	182
22	Diafragmă (număr f/)	130, 131		Indicator (serie) HDR	182
	Diafragmă (număr de stopuri)	130		Număr de expuneri (expunere multiplă)	254
23	Indicator expunere	132		Indicator (serie) expunere multiplă	254
	Afișaj compensare expunere	139	30	Indicator bracketing expunere și bliț	143
	Indicator progres bracketing: Bracketing expunere și bliț.....	143		Indicator bracketing WB	148
	Bracketing WB	148		Indicator bracketing ADL	152
24	Indicator comentariu imagine.....	273		Indicator HDR.....	182
25	Indicator informații drept de autor	273		Indicator expunere multiplă	254
26	Pictogramă i	208	31	Mod declanșare	113
27	Indicator program flexibil	128			



32	Indicator compensare expunere.....	139	39	Număr de expuneri rămase	31, 362
	Valoare compensare expunere	139		Număr obiectiv manual.....	218
33	Indicator compensare bliț	194	40	Calitate imagine	88
	Valoare compensare bliț	194		Funcția fantei secundare.....	93
34	Indicator blocare FV	196		Dimensiune imagine.....	91
35	Măsurare	124		Pictogramă card XQD.....	16, 93
36	Pictogramă blocare diafragmă.....	136		Pictogramă card SD	16, 93
37	Sensibilitate ISO	119	41	Mod focalizare automată	98
	Indicator sensibilitate ISO.....	119	42	Mod zonă AF	100, 103
	Indicator sensibilitate		43	Mod control bliț.....	190
	ISO automat.....	121	44	Mod bliț.....	192
38	„k” (apare atunci când rămâne memorie pentru mai mult de 1.000 de expuneri)	31			

Notă: Afișaj prezentat cu toate indicatoarele active în scopuri ilustrative.



Oprirea monitorului

Pentru a șterge informațiile despre fotografiere sau despre bliț de pe monitor, apăsați butonul  sau apăsați butonul de declanșare la jumătate. Monitorul se va stinge automat dacă nu sunt efectuate operații timp de aproximativ 10 secunde. Pentru informații despre cum să alegeți cât timp va rămâne aprins monitorul înainte de a se stinge automat, consultați  > setarea personalizată c4 (**Întârziere stingere monitor**,  264).

Indicatorul ☺

Ceasul intern al aparatului foto este alimentat de o sursă de alimentare independentă, reîncărcabilă, care se încarcă în funcție de necesități atunci când acumulatorul principal este introdus în aparatul foto sau când aparatul foto este alimentat cu un conector de alimentare și un adaptor la rețeaua electrică, opționale. Două zile de încărcare vor alimenta ceasul timp de aproximativ trei luni. Dacă pictograma ☺ clipește pe afișajul informațiilor, ceasul a fost resetat și data și ora înregistrate cu orice fotografii noi nu vor fi corecte. Setati ceasul la ora și data corecte folosind opțiunea **Fus orar și dată** > **Data și ora** din meniul setare ( 271).

Consultați de asemenea

Pentru informații privind schimbarea culorii literelor de pe afișajul informațiilor, consultați  > **Afișaj informații** ( 272).

Utilizarea selectoarelor de comandă

Setările de pe afișajul informațiilor pot fi reglate prin menținerea apăsată a unuia dintre următoarele butoane în timp ce rotiți selectorul de comandă:

- **QUAL** (☐ 88, 91)
- **WB** (☐ 156; pentru a regla fin balansul de alb, mențineți apăsat butonul și folosiți selectorul multiplu)
- **MODE** (☐ 126)
- **☐** (☐ 124)
- **☐** (☐ 139)
- **ISO** (☐ 119)
- **☐/☐** (☐ 192, 194)
- **BKT** (☐ 142)
- Mod AF (☐ 98, 100)
- Oricare dintre butoanele care poate fi asociat unei funcții folosind setarea personalizată f1 (**Asociere control personalizat**, ☐ 268) sau f10 (**Asociere butoane MB-D18**, ☐ 270), cu condiția ca butonul să poată fi folosit în combinație cu selectoarele de comandă



☐ Balans de alb

Apăsați butonul **WB** pentru a regla setările balansului de alb în afișajul informațiilor. Rotiți selectorul principal de comandă pentru a alege modul balans de alb și rotiți selectorul secundar de comandă pentru a alege o opțiune secundară pentru modul AUTO (automat) sau ☐ (fluorescent), pentru temperatura culorii (modul ☐, „alegere temperatură culoare”) sau pentru balansul de alb presetat (modul presetare manuală). În modurile diferite de ☐ („alegere temperatură culoare”) și presetare manuală, puteți folosi selectorul multiplu pentru a regla fin balansul de alb pe axele galben (A)–albastru (B) și verde (G)–magenta (M).



Butonul **i**

Pentru a accesa opțiunile de mai jos, apăsați butonul **i** în timpul fotografierii prin vizor. Folosiți ecranul tactil sau navigați prin meniu folosind selectorul multiplu și butonul **OK**, apăsând **▲** sau **▼** pentru a evidenția elemente și **OK** pentru a vizualiza opțiuni. Pentru a reveni la modul fotografierie, apăsați butonul de declanșare la jumătate.

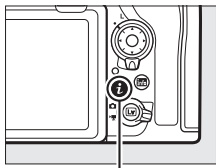

Buton **i**

Opțiuni	
Arhivă meniu fotografierie	250
Arhivă setări personalizate	260
Asociere control personalizat	268
D-Lighting activ	180
Alegere zonă imagine	86
Reducere zgomot exp. lungă	253
ISO NR ridicat	253

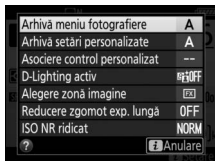

Reinițializare prin două butoane: Restabilirea setărilor implicite

Setările aparatului foto enumerate mai jos pot fi restabilite la valorile implicite ținând apăsată simultan butoanele **QUAL** și **☒** timp de mai mult de două secunde (aceste butoane sunt marcate cu un punct verde). Panoul de control se stinge pentru scurtă vreme în timp ce setările sunt reinițializate.

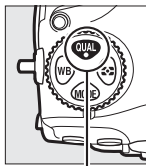

Buton **QUAL**

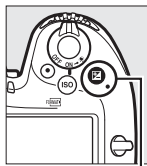

Buton **☒**

■ ■ Setări accesibile din meniul fotografiere¹

Opțiune	Setare implicită
Arhive meniu foto extinse	Dezactivate
Calitate imagine	JPEG normal
Dimensiune imagine	
JPEG/TIFF	Mare
NEF (RAW)	Mare
Setări sensibilitate ISO	
Sensibilitate ISO	100
Control sensibilitate ISO auto.	Dezactivat
Balans de alb	Automat > Menținere alb (reduc. culori calde)
Reglare fină	A-B: 0, G-M: 0
Setări opțiuni Picture Control ²	Nemodificate
Reducerea efectului de clipire	
Setare reducere efect clipire	Dezactivare
Indicator reducere efect clipire	Activat
Expunere multiplă	Dezactivat ³
HDR (high dynamic range)	Dezactivat ⁴
Fot. cu viz. în timp real fără sunet	Dezactivată

1 Cu excepția setărilor pentru expunere multiplă, vor fi resetate numai setările din arhiva selectată în acel moment folosind opțiunea **Arhivă meniu fotografiere** (□ 250). Setările din celelalte arhive nu sunt afectate.

2 Numai opțiunea Picture Control curentă.

3 Dacă expunerea multiplă este în curs, fotografierea se va încheia, iar expunerea multiplă va fi creată din expunerile înregistrate până în acel moment. Modul suprapunere, numărul de fotografii și **Se păstrează toate expunerile** nu sunt resetate.

4 Expunerea diferențială și uniformizarea nu sunt resetate.

■ ■ Setări accesibile din meniul filmare

Opțiune	Setare implicită
Setări sensibilitate ISO	
Sensibilitate ISO (mod M)	100
Balans de alb	Aceleași setări ca la fotografii
D-Lighting activ	Dezactivat
VR electronic	Dezactivat

■ Alte setări

Opțiune	Setare implicită
Punct focalizare ¹	Central
Punct focalizare presetat	Central
Mod expunere	Mod automat program
Program flexibil	Dezactivat
Compensare expunere	Dezactivată
Menținere blocare AE	Dezactivată
Previzualizare expunere	Dezactivată
Blocare timp de expunere	Dezactivată
Blocare diafragmă	Dezactivată
Mod focalizare automată	AF-S
Mod zonă AF	
Vizor	Punct unic AF
Vizualizare în timp real	AF zonă normală
Bal. de alb afișaj viz. timp real foto	Fără
Diafr. electrică selector multiplu	Dezactivare
Comp. expunere selector multiplu	Dezactivare
Afișare zone luminoase	Dezactivată
Volum căști	15
Măsurare	Măsurare matricială
Bracketing	Dezactivat ²
Mod bliț	Sincronizare perdea frontală
Compensare bliț	Dezactivată
Blocare FV	Dezactivată
Mod întârziere expunere	Dezactivat ³

- 1 Punctul de focalizare nu este afișat dacă este selectat zonă AF automată pentru mod zonă AF.
- 2 Numărul de fotografii este resetat la zero. Treapta de bracketing este resetată la 1EV (bracketing expunere/ bliț) sau la 1 (bracketing balans de alb). **☑ A Automat** este selectat pentru a doua fotografie din programele de bracketing ADL cu două fotografii.
- 3 Vor fi resetate numai setările din arhiva selectată în acel moment folosind opțiunea **Arhivă setări personalizate** (☐ 260). Setările din celelalte arhive nu sunt afectate.

Fotografiere cu comutarea focalizării

În timpul comutării focalizării, aparatul foto variază automat focalizarea într-o serie de fotografii. Această funcție poate fi utilizată pentru a face fotografii care pot fi copiate ulterior pe un computer și combinate folosind software pentru focus stacking (combinarea mai multor fotografii realizate la focalizări diferite) de la alți producători.

✓ Înainte de fotografiere

Folosiți un obiectiv AF-S sau AF-P. După montarea obiectivului adecvat, rotiți selectorul modului de focalizare la **AF** și alegeți un mod de declanșare diferit de . Pentru rezultate optime, vă recomandăm să alegeți un mod de expunere **A** sau **M** astfel încât diafragma să nu se modifice în timpul fotografierii, să reduceți diafragma cu două sau trei stopuri față de valoarea maximă și să dezactivați controlul sensibilității ISO automat astfel încât sensibilitatea ISO să nu se modifice în timpul fotografierii. După reglarea setărilor, faceți o fotografie de test și vizualizați rezultatele pe monitor. După reglarea setărilor într-un mod care să vă mulțumească, închideți obturatorul ocularului vizorului pentru a împiedica lumina care pătrunde prin vizor să interfereze cu fotografiile și cu expunerea.

Recomandăm utilizarea unui trepid și dezactivarea reducerii vibrațiilor obiectivului (VR). Montați aparatul foto pe un trepid înainte ca fotografierea să înceapă. Pentru a vă asigura că fotografierea nu este întreruptă, asigurați-vă că acumulatorul aparatului foto este complet încărcat. Dacă nu sunteți sigur, încărcați acumulatorul înainte de utilizare sau folosiți un adaptor la rețeaua electrică și un conector de alimentare (disponibile separat).

■ Fotografiere cu comutarea focalizării

1 Selectați **Fotograf. cu comutare focalizare.**

Evidențiați **Fotograf. cu comutare focalizare** în meniul fotografiere și apăsați pentru a afișa opțiunile pentru comutarea focalizării.

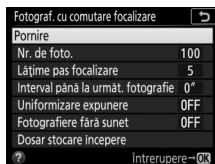

2 Reglați setările comutării focalizării.

Reglați setările pentru comutarea focalizării conform descrierii de mai jos.

- Pentru a alege numărul de fotografii:

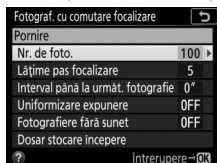

Evidențiați **Nr. de foto.** și apăsați \odot .



Alegeți numărul de fotografii (max. 300) și apăsați \odot .

Vă recomandăm să faceți mai multe fotografii decât considerați că veți avea nevoie și să le selectați în timpul focus stacking. Pot fi necesare mai mult de 100 de cadre pentru fotografiile ale insectelor sau ale altor obiecte mici, în timp ce pentru a fotografia un peisaj din planul apropiat spre planul îndepărtat cu un obiectiv cu unghi larg pot fi necesare doar câteva.

- Pentru a alege valoarea modificării distanței de focalizare cu fiecare fotografie:

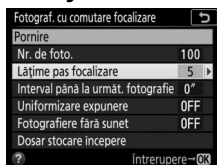

Evidențiați **Lățime pas focalizare** și apăsați \odot .

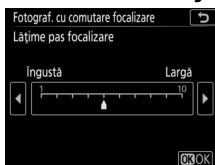

Apăsați \odot pentru a reduce lățimea pasului de focalizare, respectiv \odot pentru a o mări. Apăsați \odot pentru a continua.

Se recomandă o valoare de 5 sau mai mică întrucât setările mai ridicate cresc riscul ca unele zone să nu fie focalizate atunci când fotografiile sunt combinate (stacked). Înainte de a fotografia, încercați diferite setări.

- **Pentru a alege intervalul între fotografii:**

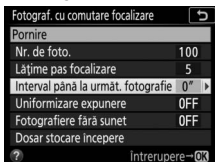

Evidențiați **Interval până la următ. fotografie** și apăsați ⏏.

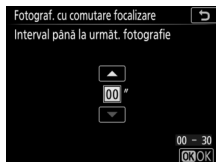

Alegeți numărul de secunde dintre fotografii și apăsați ⏏.

Când intervalul este setat la **00**, viteza de avansare a cadrelor se va modifica în funcție de opțiunea selectată pentru fotografierea fără sunet. Dacă se selectează **Dezactivată**, aparatul foto va face fotografii cu până la 5 fps. Dacă se selectează **Activată**, aparatul foto va face fotografii la aproximativ 1 fps. Viteza de avansare a cadrelor poate varia și în funcție de condițiile de fotografiere, setările aparatului foto, obiectiv etc. De asemenea, se recomandă o setare de **00** atunci când se fotografiază fără bliț; pentru a asigura expunerea corectă atunci când se folosește un bliț, alegeți un interval suficient de lung pentru a permite blițului să se încarce.

- **Pentru a activa sau dezactiva uniformizarea expunerii:**

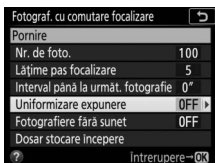

Evidențiați **Uniformizare expunere** și apăsați ⏏.

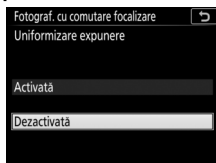

Evidențiați o opțiune și apăsați ⏏.

Selectarea **Activată** permite aparatului foto să regleze expunerea pentru a se potrivi fotografiilor anterioare din alte moduri decât **M** (rețineți că uniformizarea expunerii are efect în modul **M** numai în cazul în care controlul sensibilității ISO automat este activat). Schimbările importante în luminozitatea subiectului în timpul fotografierii pot avea ca rezultat variații vizibile ale expunerii, situație în care poate fi necesară micșorarea intervalului dintre fotografii. Se recomandă **Dezactivată** în cazul în care iluminarea sau alte condiții nu se vor modifica în timpul fotografierii, respectiv **Activată** atunci când se fotografiază peisaje și în alte situații asemănătoare cu iluminare variabilă.

• Pentru a activa sau a dezactiva fotografierea fără sunet:

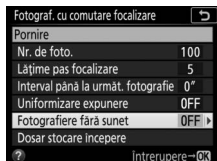

Evidențiați **Fotografiere fără sunet** și apăsați

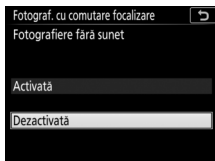

Evidențiați o opțiune și apăsați

Selectați **Activată** pentru a reduce zgomotul produs de obturator în timpul fotografierii.

• Alegerea opțiunilor pentru folderul de începere:

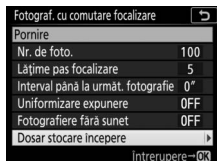

Evidențiați **Dosar stocare începere** și apăsați

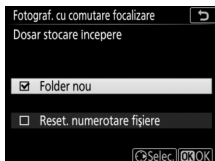

Evidențiați opțiuni și apăsați pentru a selecta sau a anula selecția. Apăsați pentru a continua.

Selectați **Folder nou** pentru a crea un folder nou pentru fiecare secvență nouă, respectiv **Reset. numerotare fișiere** pentru a reseta numerotarea fișierelor la 0001 ori de câte ori se creează un folder nou.

Fotografii close-up

Întrucât profunzimea focalizării se reduce la distanțe de focalizare mici, recomandăm alegerea unor pași de focalizare mai mici și creșterea numărului de fotografii atunci când fotografiți subiecte aflate aproape de aparatul foto.

3 Începeți fotografierea.

Evidențiați **Pornire** și apăsați **OK**.

Fotografierea începe după aproximativ 3 s.

Aparatul foto realizează fotografii la

intervalul selectat, începând de la distanța

de focalizare selectată la începerea

fotografierii și avansând spre infinit cu

mărimea selectată a pasului de focalizare pentru fiecare fotografie.

Fotografierea se încheie atunci când s-a realizat numărul selectat de

fotografii sau când focalizarea ajunge la infinit. Pentru a încheia

fotografierea înainte de realizarea tuturor fotografiilor, selectați

Dezactivat pentru **Fotograf. cu comutare focalizare** din meniul

fotografiere sau apăsați butonul de declanșare la jumătate sau

apăsați butonul **OK** între fotografii.

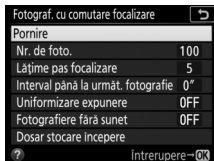

În timpul fotografierii

În timpul fotografierii cu comutarea focalizării, pictograma **MF** va clipi pe panoul de control.

Imediat înainte de următoarea fotografie, afișajul

timpului de expunere va afișa numărul de

fotografii rămase. Indiferent de opțiunea selectată

pentru setarea personalizată c2 (**Temporizator standby**,  263), temporizatorul standby nu se va opri în timpul fotografierii.

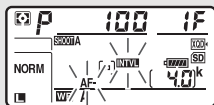

În timpul fotografierii cu comutarea focalizării pot fi reglate setările, pot fi utilizate meniurile și pot fi redată fotografiile. Monitorul se va stinge automat timp de aproximativ patru secunde înainte de fiecare fotografie. Rețineți că modificarea setărilor aparatului foto în timpul fotografierii cu comutarea focalizării este posibil să determine încheierea fotografierii.

☑ **Fotografiere cu comutarea focalizării**

Dacă folosiți un bliț, alegeți un interval mai lung decât timpul necesar pentru încărcarea blițului. Dacă intervalul este prea scurt, este posibil ca blițul să se declanșeze la o putere mai mică decât cea necesară pentru expunerea completă. Comutarea focalizării este disponibilă numai când este atașat un obiectiv AF-S sau AF-P și nu poate fi utilizată când ceasul intern al aparatului foto nu este setat sau când nu este introdus un card de memorie. Aceasta nu poate fi combinată cu unele funcții ale aparatului foto, printre acestea numărându-se vizualizare în timp real (☐ 37), înregistrare film (☐ 59), filmări secvențiale, bracketing, autodeclanșator (☐ 116), expuneri îndelungate (fotografierea la timpi de expunere bulb sau durată; ☐ 133), HDR (high dynamic range), expunere multiplă și fotografiere cu temporizator de interval. Rețineți că, întrucât timpul de expunere și timpul necesar pentru a înregistra imaginile pot varia de la o fotografie la alta, timpul dintre sfârșitul unui interval și începutul următorului poate varia. Dacă fotografierea nu poate continua la setările curente (de exemplu, dacă timpul de expunere este setat la **b** sau **l** sau **-**), va fi afișată o avertizare pe monitor.

☑ **Fotografiere fără sunet**

Selectarea **Activată** pentru **Fotografiere fără sunet** dezactivează unele funcții ale aparatului foto, inclusiv:

- sensibilități ISO cuprinse între **Hi 0,3** și **Hi 2** (☐ 119);
- fotografierea cu bliț (☐ 187);
- modul întârziere expunere (☐ 264);
- reducerea efectului de clipire (☐ 258).

Obiective non-CPU

Obiectivele non-CPU pot fi utilizate în modurile de expunere **A** și **M**, cu setarea diafragmei folosind inelul pentru diafragmă al obiectivului. Specificând datele obiectivului (distanța focală și diafragma maximă ale obiectivului), utilizatorul poate obține acces la următoarele funcții ale obiectivului CPU.

Dacă distanța focală a obiectivului este cunoscută:

- Funcția zoom electric poate fi utilizată cu unitățile de bliț opționale.
- Distanța focală a obiectivului este menționată (cu un asterisc) pe afișajul de redare a informațiilor despre fotografie.

Dacă diafragma maximă a obiectivului este cunoscută:

- Valoarea diafragmei este afișată pe panoul de control și în vizor.
- Nivelul blițului este reglat pentru modificări ale diafragmei dacă unitatea bliț acceptă modul A (diafragmă automată).
- Diafragma este menționată (cu un asterisc) pe afișajul de redare a informațiilor despre fotografie.

Specificarea distanței focale și a diafragmei maxime ale obiectivului:

- Activează măsurarea matricială culoare (rețineți că poate fi necesară utilizarea măsurării central-evaluative sau a măsurării spot pentru a obține rezultate optime cu unele obiective, inclusiv cu obiectivele Reflex-NIKKOR).
- Îmbunătățește precizia măsurării central-evaluative, a măsurării spot și a blițului de umplere compensat i-TTL pentru SLR digital.



Pentru a introduce sau edita date pentru un obiectiv non-CPU:

1 **Selecțai Date obiectiv non-CPU.**

Evidențiați **Date obiectiv non-CPU** în meniul setare și apăsați .



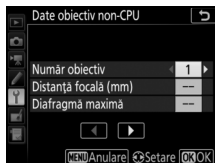

2 **Selecțai un număr pentru obiectiv.**

Evidențiați **Număr obiectiv** și apăsați  sau  pentru a alege un număr pentru obiectiv.



3 **Introduceți distanța focală și diafragma.**

Evidențiați **Distanță focală (mm)** sau **Diafragmă maximă** și apăsați  sau  pentru a edita elementul evidențiat.



4 **Salvați setările și ieșiți.**

Apăsați . Distanța focală și diafragma specificate vor fi memorate cu numărul ales pentru obiectiv.

Pentru a apela din memorie datele obiectivului atunci când utilizați un obiectiv non-CPU:

1 Asociați selectarea numărului pentru obiectiv non-CPU unei comenzi a aparatului foto.

Asociați **Alegere nr. obiectiv non-CPU** unei comenzi folosind setarea personalizată f1 (**Asociere control personalizat**,  268).

2 Utilizați comanda selectată pentru a alege un număr pentru obiectiv.

Apăsați comanda selectată și rotiți selectorul principal sau secundar de comandă până când numărul obiectivului dorit este afișat pe panoul de control.

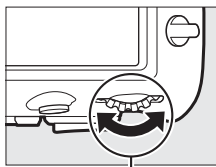

Selector principal de comandă

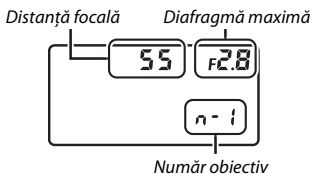

Distanța focală nu este menționată

Dacă distanța focală corectă nu este menționată, alegeți cea mai apropiată valoare mai mare decât distanța focală reală a obiectivului.

Teleconvertoare și obiective cu zoom

Diafragma maximă pentru teleconvertoare este diafragma maximă combinată a teleconvertoarelor și a obiectivului. Rețineți că datele obiectivului nu sunt ajustate când obiectivele non-CPU măresc sau micșorează. Datele pentru distanțe focale diferite pot fi introduse ca numere pentru obiectiv distincte sau datele pentru obiectiv pot fi editate pentru a reflecta noile valori pentru distanța focală și diafragma maximă ale obiectivului de fiecare dată când zoom-ul este ajustat.

Date de locație

Dispozitivul GPS GP-1/GP-1A (disponibil separat) poate fi conectat la terminalul cu zece pini pentru telecomandă al aparatului foto (□ 295) folosind cablul furnizat împreună cu GP-1/GP-1A; acesta permite înregistrarea informațiilor privind poziția curentă a aparatului foto atunci când se realizează fotografiile și vizualizarea acestora pe afișajul de redare a informațiilor despre fotografie (□ 229). Opriiți aparatul foto înainte de a conecta dispozitivul GP-1/ GP-1A; pentru mai multe informații, consultați manualul dispozitivului GP-1/GP-1A.

■ ■ Opțiunile meniului setare

Elementul **Date de locație** din meniul setare conține opțiunile enumerate mai jos.



- **Poziție:** Latitudinea, longitudinea, altitudinea și Ora universală coordonată (UTC) curente.
- **Opțiuni dispozitiv GPS extern > Temporizator standby:** Alegeți dacă temporizatorul standby este activat sau nu când este atașat un dispozitiv GPS.

Opțiune	Descriere
Activare	Temporizator standby activat. Temporizatorul standby se va dezactiva automat dacă nu sunt efectuate operații pe o perioadă specificată în setarea personalizată c2 (Temporizator standby , □ 263), reducând consumul acumulatorului. Dacă este conectat un dispozitiv GP-1 sau GP-1A, acesta va rămâne activ pentru o perioadă setată după ce temporizatorul se oprește; pentru a acorda aparatului foto timpul necesar pentru a achiziționa date de locație, întârzierea este prelungită cu până la un minut după ce exponometrele sunt activate sau aparatul foto este pornit.
Dezactivare	Temporizator standby dezactivat, asigurând înregistrarea neîntreruptă a datelor de locație.

- **Opțiuni dispozitiv GPS extern > Setare ceas după satelit:** Selectați **Da** pentru a sincroniza ceasul intern al aparatului foto cu ora comunicată de dispozitivul GPS.

Pictograma

Starea conectării este indicată de pictograma :

-  (**static**): Au fost recepționate date de locație.
-  (**dipește**): Dispozitivul GP-1/GP-1A caută semnal. Fotografii făcute în timp ce pictograma clipește nu vor include date de locație.
- **Fără pictogramă**: Nu au fost recepționate date de locație noi de la dispozitivul GP-1/GP-1A timp de cel puțin două secunde. Fotografii făcute când pictograma  nu este afișată nu includ date de locație.



Dispozitive inteligente

Pentru a descărca date de locație de pe un dispozitiv inteligent și a le insera în fotografiile ulterioare, stabiliți o conexiune fără fir, activați funcția date de locație din aplicația SnapBridge și selectați **Da** pentru **Date de locație** > **Descărcare de pe disp. inteligent** în meniul setare al aparatului foto (📖 274).

Ora universală coordonată (UTC)

Datele UTC sunt furnizate de dispozitivul GPS și sunt independente de ceasul intern al aparatului foto.

Mai multe detalii despre redare

Vizualizarea imaginilor

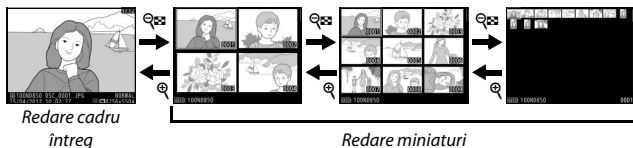

Redare cadru întreg

Pentru a reda fotografii, apăsați butonul . Pe monitor va fi afișată cea mai recentă fotografie. Pot fi afișate fotografiile suplimentare prin glisarea spre stânga sau spre dreapta sau prin apăsarea sau ; pentru a vizualiza informații suplimentare despre fotografia curentă, apăsați sau (□ 229).

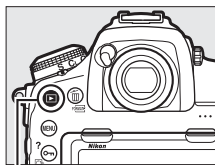

Buton

Redare miniaturi

Pentru a vizualiza mai multe imagini, apăsați butonul () când este afișată o fotografie în cadru întreg. Numărul de imagini afișate crește de la 4 la 9 la 72 de fiecare dată când este apăsat butonul () și scade cu fiecare apăsare a butonului . Glisați degetul pe ecranul tactil pentru a derula în sus sau în jos sau folosiți selectorul multiplu pentru a evidenția imagini.

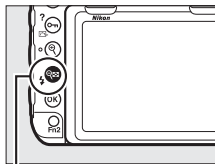

Buton ()

Comenzi redare

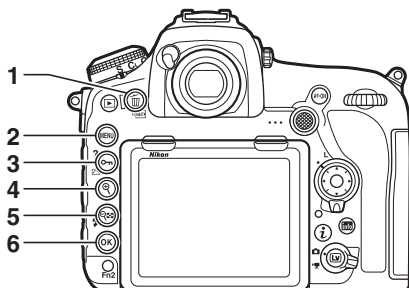

1	: Ștergeți fotografia curentă..... 245	4	: Măriți 238
2	MENU: Vizualizați meniurile..... 248	5	: Vizualizați mai multe imagini 223
3	: Protejați fotografia curentă..... 240	6	: Utilizați în combinație cu selectorul multiplu conform descrierii de mai jos

■ Utilizarea butonului împreună cu selectorul multiplu

+	Afișați dialogul de selectare a fantei/folderului. Pentru a alege cardul și folderul din care sunt redade fotografiile, evidențiați fanta și apăsați pentru afișarea listei de foldere, apoi evidențiați folderul și apăsați .
+	Creați o copie retușată a fotografiei curente (278).
+	Încărcați fotografii prin intermediul unei rețele fără fir sau Ethernet când la aparatul foto este atașat un WT-7 (295).

Două carduri de memorie

Dacă sunt introduse două carduri de memorie, puteți selecta un card de memorie pentru redare apăsând butonul () când sunt afișate 72 de miniaturi.

Rotire pe înalt

Pentru a afișa fotografiile „pe înalt” (orientare portret) în orientarea pe înalt, selectați **Activată** pentru opțiunea **Rotire pe înalt** din meniul redare (□ 249).





Examinare imagine

Atunci când este selectat **Activată** pentru **Examinare imagine** din meniul redare (□ 249), fotografiile sunt afișate în mod automat pe monitor după fotografiere (deoarece aparatul foto se află deja în orientarea corectă, imaginile nu sunt rotite în mod automat în timpul examinării imaginii). În modul declanșare continuă, afișarea începe când fotografierea se încheie, cu prima fotografie din seria curentă afișată.



Consultați de asemenea

Pentru informații privind:

- Alegerea perioadei cât monitorul va rămâne aprins când nu este realizată nicio operație, consultați  > setarea personalizată c4 (**Întârziere stingere monitor**, □ 264).
- Alegerea rolului jucat de centrul selectorului multiplu, consultați  > setarea personalizată f2 (**Buton central sel. multiplu**, □ 268).
- Utilizarea selectoarelor de comandă pentru navigarea prin imagini sau meniuri, consultați  > setarea personalizată f4 (**Personaliz. selectoare com.**) > **Meniuri și redare** (□ 269).

Folosirea ecranului tactil

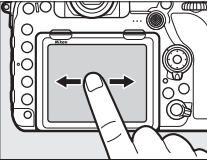
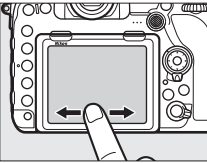
În timpul redării, monitorul sensibil la atingere poate fi folosit pentru:

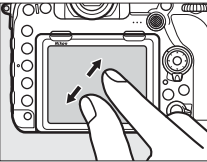
Vizualizarea altor imagini	Glisiți spre stânga sau spre dreapta pentru a vizualiza alte imagini.	
Derularea rapidă spre alte imagini	În vizualizarea cadru întreg, puteți atinge partea de jos a afișajului pentru a afișa o bară de avansare a cadrelor, apoi glisați cu degetul spre stânga sau spre dreapta pentru a derula rapid la alte imagini.	  <p><i>Bară avansare cadre</i></p>
Mărire (numai fotografii)	Folosiți gesturile de depărtare și de apropiere a degetelor pentru a mări și a micșora și glisați pentru a derula (☞ 238). De asemenea, puteți atinge rapid afișajul, de două ori, pentru a mări în redarea cadru întreg sau pentru a anula mărirea.	

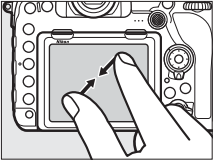
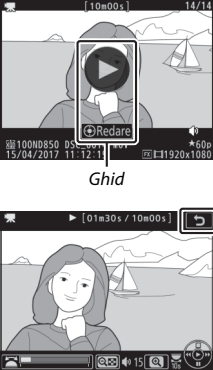
<p>Vizualizarea miniaturilor</p>	<p>Pentru a „micșora” la nivelul vizualizării miniaturi (☐ 223), folosiți gestul de apropiere a degetelor în redarea cadru întreg. Folosiți apropierea și depărtarea degetelor pentru a alege numărul de imagini afișate dintre 4, 9 și 72 de cadre.</p>	
<p>Vizualizarea filmelor</p>	<p>Atingeți ghidul de pe ecran pentru a porni redarea unui film (filmele sunt indicate printr-o pictogramă ▶). Atingeți afișajul pentru a întrerupe sau a relua sau apăsați ⏮ pentru a ieși în redarea cadru întreg (rețineți că unele pictograme de pe afișajul redare film nu răspund la operațiile ecranului tactil).</p>	 <p style="text-align: center;"><i>Ghid</i></p>

Butonul *i*

Apăsarea butonului *i* în timpul redării cadru întreg sau miniaturi afișează opțiunile enumerate mai jos. Selectați opțiuni folosind ecranul tactil sau selectorul multiplu și butonul \odot .

- **Evaluare:** Evaluați imaginea curentă (□ 241).
- **Select. pt. trimit. la disp. intel./desel. (numai fotografii):** Selectați fotografii pentru a le încărca pe un dispozitiv inteligent.
- **Retușare (numai fotografii):** Folosiți opțiunile din meniul retușare (□ 278) pentru a crea o copie retușată a fotografiei curente.
- **Control volum (numai filme):** Reglați volumul redării pentru filme.
- **Decupați film (numai filme):** Decupați segmentele nedorite din filme (□ 78). Filmele pot fi editate și prin apăsarea butonului *i* atunci când redarea filmului este întreruptă.
- **Alegere fantă și dosar:** Alegeți un folder pentru redare. Evidențiați o fantă și apăsați \odot pentru a enumera folderele de pe cardul selectat, apoi evidențiați un folder și apăsați \odot pentru a vizualiza imaginile din folderul evidențiat.

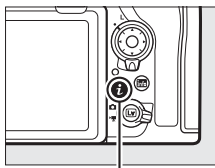





Buton *i*



Pentru a ieși din meniul butonului *i* și a reveni la redare, apăsați din nou butonul *i*.

Informații fotografice

Informațiile despre fotografie sunt suprapuse pe imaginile afișate în modul redare cadru întreg. Apăsați  sau  pentru a naviga prin informațiile despre fotografie așa cum se arată mai jos. Rețineți că „numai imagine”, datele de fotografiere, histogramele RGB, zonele luminoase și datele de prezentare generală sunt afișate numai dacă este selectată opțiunea corespunzătoare pentru **Opțiuni de afișare a redării** ( 248). Datele de locație sunt afișate numai dacă sunt inserate în fotografie ( 221).



Informații fișier



Fără (numai imagine)



Date de prezentare generală

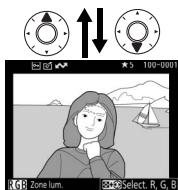

Zone luminoase

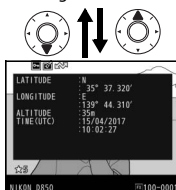

Date de locație

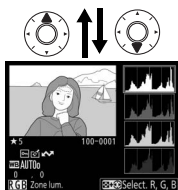

Histogramă RGB



Date fotografierii

■ Informații fișier

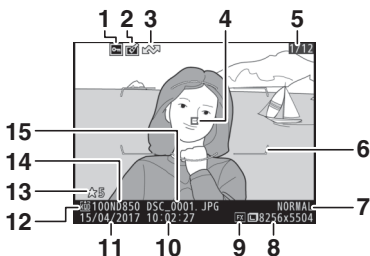

1 Stare protejare	240	9 Zonă imagine	83
2 Indicator retuş	278	10 Ora înregistrării	21, 271
3 Marcare încărcare	243	11 Data înregistrării	21, 271
4 Punct focalizare *	94, 105	12 Fantă card curent	35, 93
5 Număr cadru/număr total de cadre		13 Evaluare	241
6 Marcaje zonă AF *	9	14 Nume folder	250
7 Calitate imagine	88	15 Nume fișier	250
8 Dimensiune imagine	91		

* Afișat numai dacă este selectat **Punct focalizare** pentru **Opțiuni de afișare a redării** (☐ 248), iar fotografia selectată a fost realizată utilizând vizorul.

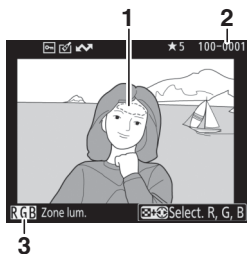

■ Zone luminoase





1 Zone luminoase imagine *

2 Număr folder–număr cadru

3 Canal curent *

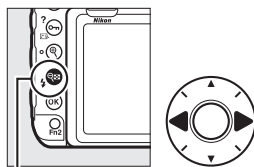
* Zonele care clipește indică zone luminoase (zone ce pot fi supraexpuze) pentru canalul curent. Mențineți apăsat butonul  și apăsați  sau  pentru a naviga printre canale după cum urmează:



Buton  (f)

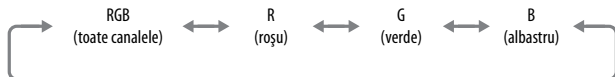

■ Histogramă RGB

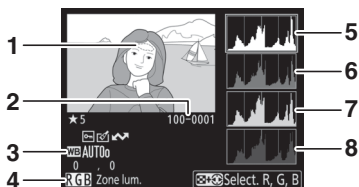

- | | |
|--|---|
| <p>1 Zone luminoase imagine *</p> <p>2 Număr folder–număr cadru</p> <p>3 Balans de alb 156
 Temperatură culoare 163
 Reglare fină balans de alb..... 161
 Presetare manuală..... 165</p> <p>4 Canal curent *</p> | <p>5 Histogramă (canal RGB). În toate histogramele, axa orizontală prezintă luminozitatea pixelilor, iar axa verticală numărul de pixeli.</p> <p>6 Histogramă (canal roșu)</p> <p>7 Histogramă (canal verde)</p> <p>8 Histogramă (canal albastru)</p> |
|--|---|



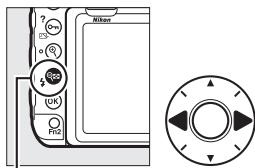

* Zonele care clipeșc indică zone luminoase (zone ce pot fi supraexpuse) pentru canalul curent. Mențineți apăsat butonul și apăsați sau pentru a naviga printre canale după cum urmează:

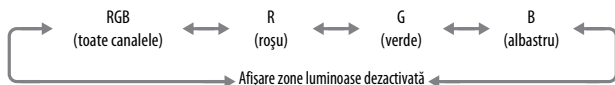

Buton ()



Zoom redare

Pentru a mări fotografia când este afișată histograma, apăsați . Utilizați butoanele  și  () pentru a mări și pentru a micșora și derulați imaginea cu selectorul multiplu. Histograma va fi actualizată pentru a arăta doar datele pentru porțiunea de imagine vizibilă pe monitor.



Histograme

Histogramele aparatului foto au doar scop de ghidare și ar putea fi diferite față de cele afișate de aplicațiile de prelucrare a imaginilor. Mai jos sunt prezentate câteva exemple de histograme:

Dacă imaginea conține obiecte cu o gamă largă de luminozități, distribuția tonurilor va fi relativ echilibrată.



Dacă imaginea este întunecată, distribuția tonurilor va fi deplasată spre stânga.



Dacă imaginea este luminoasă, distribuția tonurilor va fi deplasată spre dreapta.



Mărirea compensării expunerii deplasează distribuția tonurilor spre dreapta, în timp ce scăderea compensării expunerii deplasează distribuția spre stânga. Histogramele pot oferi o idee aproximativă cu privire la expunerea generală, atunci când iluminarea ambientală îngreunează vizualizarea fotografiilor pe monitor.

■ Date fotografierie

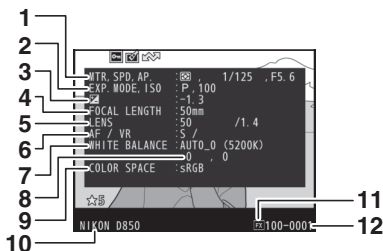

1 Măsurare	124	6 Mod focalizare	41, 94
Timp de expunere	129, 131	Obiectiv VR (reducere vibrații) ³	
Diafragmă	130, 131	7 Balans de alb ⁴	156
2 Mod expunere	126	8 Reglare fină balans de alb	161
Sensibilitate ISO ¹	119	9 Spațiu culoare	253
3 Compensare expunere	139	10 Nume aparat foto	
Reglare expunere optimă ²	263	11 Zonă imagine	83
4 Distanță focală	218	12 Număr folder–număr cadru	
5 Date obiectiv	218		

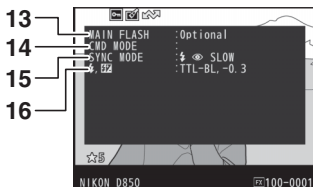

13 Tip bliț ⁵		16 Mod control bliț ⁵	190
14 Control bliț de la distanță ⁵	202	Compensare bliț ⁵	194
15 Mod bliț ⁵	192		



17 Picture Control⁶ 175

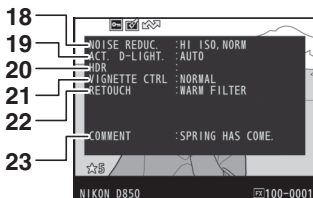

18 Reducere zgomot ISO ridicat 253
 Reducere zgomot expunere lungă
 253

19 D-Lighting activ 180

20 Expunere diferențială HDR 182
 Uniformizare HDR 182

21 Control vignetae 253

22 Istoric retuş 278

23 Comentariu imagine 273

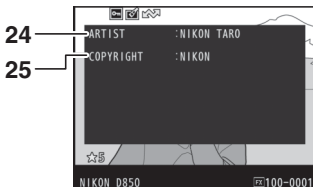

24 Numele fotografului⁷ 273 **25** Deținător drept de autor⁷ 273

- 1 Afișat în roșu dacă fotografia a fost realizată cu controlul sensibilității ISO automat pornit.
- 2 Afișat dacă setarea personalizată b7 (**Regl. fină expunere optimă**, □ 263) a fost setată la o valoare diferită de zero pentru orice metodă de măsurare.
- 3 Afișat numai dacă este atașat un obiectiv VR.
- 4 Include și temperatura culorii pentru fotografiile realizate cu folosirea balansului de alb automat.
- 5 Afișat numai dacă este folosită o unitate de bliț opțională (□ 187).
- 6 Elementele afișate variază în funcție de opțiunea Picture Control selectată la realizarea fotografiei.
- 7 Informațiile privind drepturile de autor sunt afișate numai dacă au fost înregistrate cu fotografia folosind opțiunea **Informații drept de autor** din meniul setare.

■ **Date de locație**

Latitudinea, longitudinea și alte date de locație sunt furnizate de GPS sau de dispozitivul inteligent și variază în funcție de acestea (□ 221). În cazul filmelor, datele prezintă locația la care a început înregistrarea.

■ Date prezentare generală

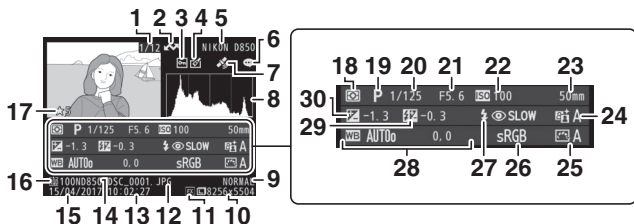

1	Număr cadru/număr total de cadre	18	Măsurare	124	
2	Marcare încărcare	243	19	Mod expunere	126
3	Stare protejare	240	20	Timp de expunere.....	129, 131
4	Indicator rețuș	278	21	Diafragmă	130, 131
5	Nume aparat foto		22	Indicator sensibilitate ISO ¹	119
6	Indicator comentariu imagine.....	273	23	Distanță focală.....	218
7	Indicator date de locație	221	24	D-Lighting activ.....	180
8	Histogramă care arată distribuția tonurilor în imagine (☐ 233).		25	Picture Control.....	175
9	Calitate imagine.....	88	26	Spațiu culoare.....	253
10	Dimensiune imagine.....	91	27	Mod bliț ²	192
11	Zonă imagine	83	28	Balans de alb	156
12	Nume fișier	250		Temperatură culoare	163
13	Ora înregistrării.....	21, 271		Reglare fină balans de alb.....	161
14	Nume folder	250		Presetare manuală.....	165
15	Data înregistrării	21, 271	29	Compensare bliț ²	194
16	Fantă card curent.....	35, 93		Mod dispozitiv de comandă ²	
17	Evaluare.....	241	30	Compensare expunere	139

1 Afișat în roșu dacă fotografia a fost realizată cu controlul sensibilității ISO automat pornit.





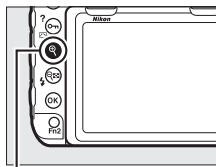

2 Afișat numai dacă fotografia a fost realizată cu o unitate de bliț opțională (☐ 187).

O privire mai de aproape: Zoom redare

Pentru a mări o imagine afișată în redare cadru întreg, apăsați butonul  sau centrul selectorului multiplu sau atingeți rapid afișajul, de două ori. În timp ce zoom-ul este activat pot fi realizate următoarele operațiuni:



Buton 

Pentru	Descriere
<p>Mărire sau micșorare/ vizualizarea altor zone ale imaginii</p>	<p>Apăsați  sau utilizați gesturi de depărtare a degetelor pentru a mări imaginile la un maximum de aproximativ 32x (imagini mari în format FX/36x24), 24x (imagini medii) sau 16x (imagini mici). Apăsați  sau utilizați gesturi de apropiere a degetelor pentru a micșora. În timp ce fotografia este mărită, utilizați selectorul multiplu sau glisați degetul pe ecran pentru a vizualiza zone ale imaginii care nu sunt vizibile pe monitor. Țineți apăsat selectorul multiplu pentru a derula rapid la alte zone din cadru. Fereastra de navigare este afișată când raportul de mărire este modificat; zona vizibilă curent pe monitor este indicată printr-un chenar galben. Bara de sub fereastra de navigație prezintă raportul de mărire, colorându-se în verde la raportul de 1 : 1.</p> 
<p>Tăiere imagine</p>	<p>Pentru a crea o imagine tăiată la nivelul zonei vizibile curent pe monitor, apăsați , evidențiați Decupare rapidă și apăsați . Rețineți că Decupare rapidă nu este disponibilă atunci când este afișată histograma RGB ( 233).</p>

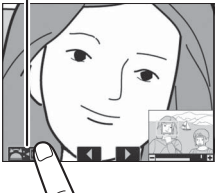
Pentru	Descriere
<p>Selectare fețe</p>	<p>Fețele detectate în timpul zoom-ului sunt indicate prin chenare albe în fereastra de navigare. Rotiți selectorul secundar de comandă sau atingeți ghidul de pe ecran pentru a vizualiza alte fețe.</p> <p><i>Ghid ecran</i></p> 
<p>Vizualizarea altor imagini</p>	<p>Rotiți selectorul principal de comandă sau atingeți pictogramele ◀ sau ▶ din partea de jos a afișajului pentru a vizualiza același loc în alte fotografii la raportul de mărire curent. Zoom-ul redare este anulat când este redat un film.</p>
<p>Modificare stare de protecție</p>	<p>Apăsați On (☒/?) pentru a proteja sau a elimina protecția imaginilor (☒ 240).</p>
<p>Revenire la modul fotografierie</p>	<p>Apăsați butonul de declanșare la jumătate sau apăsați butonul ☒ pentru a ieși în modul fotografierie.</p>
<p>Afișare meniuri</p>	<p>Apăsați butonul MENU pentru a vizualiza meniurile (☒ 248).</p>

Protejarea fotografiilor împotriva ștergerii

În redare cadru întreg, zoom redare și redare miniaturi, butonul **On** (📷/?) poate fi folosit pentru a proteja fotografiile împotriva ștergerii accidentale. Fișierele protejate nu pot fi șterse folosind butonul **🗑️** (🗑️) sau opțiunea **Ștergere** din meniul de redare. Rețineți că imaginile protejate vor fi șterse atunci când este formatat cardul de memorie (📄 271).

Pentru a proteja o fotografie:

1 Selectați o imagine.

Afișați imaginea în redare cadru întreg sau zoom redare sau evidențiați imaginea în lista miniaturilor.

2 Apăsăți butonul **On** (📷/?).

Fotografia va fi marcată cu o pictogramă **🔒**. Pentru a elimina protecția fotografiei astfel încât să poată fi ștersă, afișați fotografia sau evidențiați-o în lista miniaturilor și apoi apăsați butonul **On** (📷/?).

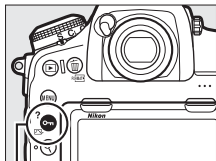

Buton **On** (📷/?)



🔪 Eliminarea protecției tuturor imaginilor

Pentru a elimina protecția tuturor imaginilor din folderul sau folderele selectate curent în meniul **Dosar redare**, apăsați simultan, în timpul redării, butoanele **On** (📷/?) și **🗑️** (🗑️) pentru aproximativ două secunde.

Evaluarea fotografiilor

Evaluăți fotografiile sau marcați-le drept candidate pentru ștergerea ulterioară. Evaluările pot fi vizualizate și în NX Studio. Evaluarea nu este disponibilă pentru imaginile protejate.

1 Selectați o imagine.

Afișați imaginea sau evidențiați-o în lista miniaturilor din redare miniaturi.

2 Afișați opțiunile de redare.

Apăsăți butonul **i** pentru a afișa opțiunile de redare.

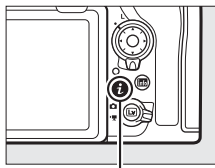

Buton **i**

3 Selectați Evaluare.

Evidențiați **Evaluare** și apăsați **↻**.





4 Alegeți o evaluare.

Apăsăți **★** sau **★** pentru a alege o evaluare între zero și cinci stele sau pentru a selecta **☑** pentru a marca fotografia drept candidată pentru ștergerea ulterioară. Apăsăți **OK** pentru a finaliza operația.



Evaluarea fotografiilor cu butonul Fn2

Dacă este selectat **Evaluare** pentru setarea personalizată f1 (**Asociere control personalizat**) > **Buton Fn2**, fotografiile pot fi evaluate menținând apăsat butonul **Fn2** și apăsând  sau  (□ 268).

Selectarea fotografiilor pentru încărcare

Urmați pașii de mai jos pentru a selecta fotografiile pentru încărcarea pe dispozitivul inteligent. Filmele nu pot fi selectate pentru încărcare; fotografiile sunt încărcate la o dimensiune de 2 megapixeli.

Selectarea fotografiilor individuale

1 Selectați o fotografie.

Afișați fotografia sau evidențiați-o în lista miniaturilor din redare miniaturi.

2 Afișați opțiunile de redare.

Apăsați butonul **i** pentru a afișa opțiunile de redare.

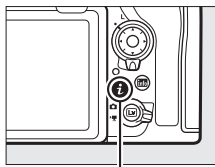

Buton **i**

3 Alegeți **Select. pt. trimit. la disp. intel./desel.**

Evidențiați **Select. pt. trimit. la disp. intel./desel.** și apăsați **OK**. Fotografiile selectate pentru încărcare sunt indicate printr-o pictogramă ; pentru a anula selecția, afișați sau evidențiați imaginea și repetați pașii 2 și 3.



Selectarea mai multor fotografii

Urmați pașii de mai jos pentru a modifica starea de încărcare a mai multor fotografii.

- 1 Alegeți Selectare imagini.**
În meniul redare, selectați **Selectare pt. trimit. la disp. intel.**, apoi evidențiați **Selectare imagini** și apăsați \odot .



- 2 Selectați fotografiile.**
Folosiți selectorul multiplu pentru a evidenția fotografia și apăsați centrul selectorului multiplu pentru a selecta sau a anula selecția (pentru a vizualiza fotografia evidențiată pe ecranul întreg, apăsați și mențineți apăsat butonul \odot). Fotografiile selectate sunt marcate cu o pictogramă \blacktriangle .

- 3 Apăsați \odot .**
Apăsați \odot pentru a finaliza operația.

Deselectarea tuturor fotografiilor

Pentru a anula selecția tuturor fotografiilor, selectați **Selectare pt. trimit. la disp. intel.** în meniul redare, apoi evidențiați **Deselectare totală** și apăsați \odot . Va fi afișat un dialog de confirmare; evidențiați **Da** și apăsați \odot pentru a elimina marcajul de încărcare de la toate fotografiile de pe cardul de memorie.

Ștergerea fotografiilor

Pentru a șterge fotografia curentă, apăsați butonul  (FORMAT). Pentru a șterge mai multe fotografii selectate, folosiți opțiunea **Ștergere** din meniul redare. Odată șterse, fotografiile nu mai pot fi recuperate. Rețineți că fotografiile care sunt protejate sau ascunse nu pot fi șterse.

În timpul redării

Apăsați butonul  (FORMAT) pentru a șterge fotografia curentă.

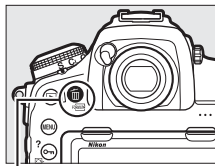

1 Apăsați butonul (FORMAT).

Va fi afișat un dialog de confirmare.



Buton  (FORMAT)

2 Apăsați butonul (FORMAT) din nou.

Pentru a șterge fotografia, apăsați butonul  (FORMAT). Pentru a ieși fără să ștergeți fotografia, apăsați butonul .

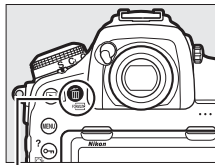

Buton  (FORMAT)

Consultați de asemenea

Pentru informații privind alegerea imaginii care se afișează după ștergerea unei imagini, consultați  > **După ștergere** (□ 249).

Meniul redare

Opțiunea **Ștergere** din meniul redare conține următoarele opțiuni. Rețineți că, în funcție de numărul de imagini, este posibil să fie necesară o anumită perioadă de timp pentru a fi șterse.

Opțiune	Descriere
 Selectate	Ștergeți fotografiile selectate.
ALL Toate	Ștergeți toate fotografiile din folderul selectat curent pentru redare (☐ 248). Dacă sunt introduse două carduri, puteți selecta cardul de pe care vor fi șterse fotografiile.

■ **Selectate: Ștergerea fotografiilor selectate**

- 1 Alegeți Ștergere > Selectate.**
Selectați **Ștergere** în meniul redare.
Evidențiați **Selectate** și apăsați .

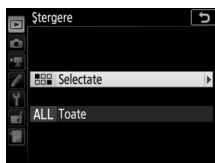

- 2 Evidențiați o fotografie.**
Folosiți selectorul multiplu pentru a evidenția o fotografie (pentru a vizualiza fotografia evidențiată pe ecranul întreg, apăsați și mențineți apăsat butonul .



3 **Selecțați fotografia evidențiată.**

Pentru a selecta fotografia evidențiată, apăsați centrul selectorului multiplu.

Fotografiile selectate sunt marcate cu o pictogramă 🗑️.

Repețiți pașii 2 și 3 pentru a selecta fotografii suplimentare; pentru a anula selecția unei fotografii, evidențiați-o și apăsați centrul selectorului multiplu.



4 **Apăsați OK pentru a finaliza operația.**

Va fi afișat un dialog de confirmare; evidențiați **Da** și apăsați OK.



Listă meniuri

Această secțiune enumeră opțiunile disponibile în meniurile aparatului foto. Pentru mai multe informații, consultați *Ghidul meniului* disponibil pe site-urile Nikon (☞ i).

▶ Meniul redare: *Gestionarea imaginilor*

Ștergere

Selectate Ștergeți mai multe imagini (☞ 246).

Toate

Dosar redare

(setare implicită la **Toate**)

(Nume folder) Alegeți un folder pentru redare.

Toate

Curentă

Ascundere imagine

Selectare/setare Ascundeți sau afișați imagini. Imaginile

Deselectare totală ascunse sunt vizibile numai în meniul „Ascundere imagine” și nu pot fi redare.

Opțiuni de afișare a redării

Informații de bază fotografie Alegeți informațiile disponibile în afișajul redării informațiilor despre fotografie (☞ 229).

Punct focalizare

Informații suplim. fotografie

Fără (numai imagine)

Zone luminoase

Histogramă RGB

Date fotografieri

Prezentare generală

Copiere imagini	
Selectare sursă	Copiați fotografiile de pe un card de memorie pe altul. Această opțiune este disponibilă numai atunci când în aparatul foto sunt introduse două carduri de memorie.
Selectare imagini	
Selectare dosar destinație	
Copiere imagini?	
Examinare imagine (setare implicită la Dezactivată)	
Activată	Alegeți dacă fotografiile sunt afișate pe monitor în mod automat, imediat după fotografiere (□ 225).
Dezactivată	
După ștergere (setare implicită la Afișare următoarea)	
Afișare următoarea	Selectați fotografia ce va fi afișată după ștergerea unei imagini.
Afișare precedentă	
Continuare ca înainte	
După serie, se afișează (setare implicită la Ultima imagine din serie)	
Prima imagine din serie	Alegeți dacă aparatul foto afișează prima sau ultima fotografie din serie după ce fotografiile sunt realizate în modul declanșare continuă.
Ultima imagine din serie	
Rotire automată a imaginii (setare implicită la Activată)	
Activată	Alegeți dacă înregistrați orientarea aparatului foto atunci când fotografiați.
Dezactivată	
Rotire pe înalt (setare implicită la Activată)	
Activată	Alegeți dacă să rotiți fotografiile „pe înalt” (orientare portret) la afișarea în timpul redării (□ 225).
Dezactivată	
Prezentare diapozitive	
Pornire	Vizionați o prezentare de diapozitive a fotografiilor din folderul de redare curent.
Tip imagine	
Interval între cadre	
Selectare pt. trimit. la disp. intel.	
Selectare imagini	Selectați fotografii pentru încărcarea pe un dispozitiv inteligent (□ 244).
Deselectare totală	

Meniul fotografiere: Opțiuni de fotografiere

Arhivă meni fotografiere

A–D Reapelați setările meniului fotografiere stocate anterior într-o arhivă meni fotografiere. Modificările aplicate setărilor sunt stocate în arhiva curentă.

Arhive meni foto extinse

(setare implicită la **Dezactivate**)

Activate Alegeți dacă arhivele meniurilor fotografiere stochează modul de expunere, timpul de expunere (modurile de expunere **S** și **M**), diafragma (modurile **A** și **M**) și modul bliț.

Dezactivate

Dosar stocare

Redenumire Selectați folderul în care vor fi stocate imaginile ulterioare.

Selectare dosar după număr

Selectare dosar din listă

Denumirea fișierului

Denumirea fișierului Alegeți prefixul format din trei litere utilizat la denumirea fișierelor imagine în care sunt stocate fotografiile. Prefixul implicit este „DSC”.

Selectarea fantei principale

(setare implicită la **Fantă card XQD**)

Fantă card XQD Alegeți fanta asociată fantei primare atunci când sunt introduse două carduri de memorie.

Fantă card SD

Funcția fantei secundare

(setare implicită la **Depășire**)

Depășire Alegeți rolul jucat de cardul din fanta secundară atunci când sunt introduse două carduri de memorie (□ 93).

Copie de rezervă

Fanta pr. RAW - Fanta sec. JPEG

Control bliț

Mod control bliț	Alegeți modul control bliț pentru unitățile de bliț opționale montate pe cupla pentru accesorii a aparatului foto sau reglați setările pentru fotografierea cu bliț extern (□ 190).
Opțiuni bliț fără fir	
Control bliț de la distanță	
Info. bliț cu control la dist. radio	

Zonă imagine

Alegere zonă imagine	Alegeți zona imaginii (□ 83) și activați sau dezactivați afișarea măștii vizorului (□ 85).
Decupare automată DX	
Afișare mască vizor	

Calitate imagine

(setare implicită la **JPEG normal**)

NEF (RAW) + JPEG fine★	Alegeți un format de fișier și un nivel de compresie (calitate imagine, □ 88).
NEF (RAW) + JPEG fine	Compresia pentru opțiunile marcate cu o stea („★”) are ca prioritate calitatea, în timp ce opțiunile pentru imaginile fără stea acordă prioritate reducerii dimensiunii fișierului.
NEF (RAW) + JPEG normal★	
NEF (RAW) + JPEG normal	
NEF (RAW) + JPEG basic★	
NEF (RAW) + JPEG basic	
NEF (RAW)	
JPEG fine★	
JPEG fine	
JPEG normal★	
JPEG normal	
JPEG basic★	
JPEG basic	
TIFF (RGB)	

Dimensiune imagine

JPEG/TIFF	Alegeți dimensiunea imaginii, în pixeli (□ 91).
NEF (RAW)	Sunt disponibile opțiuni separate pentru imaginile JPEG/TIFF și pentru imaginile NEF (RAW).

Înregistrare NEF (RAW)

Compresie NEF (RAW) Alegeți tipul de compresie și adâncimea de bit pentru imaginile NEF (RAW) (□ 90).

Ad. de culoare NEF (RAW)

Setări sensibilitate ISO

Sensibilitate ISO Reglați setările sensibilității ISO pentru fotografii (□ 119, 121).

Control sensibilitate ISO auto.

Balans de alb

(setare implicită la **Automat**)

Automat Potrivii balansul de alb la sursa de lumină (□ 156).

Lumină naturală automată

Incandescent

Fluorescent

Lumina directă a soarelui

Bliț

Înnorat

Umbră

Alegere temp. culoare

Presetare manuală

Setare Picture Control

(setare implicită la **Automat**)

Automat Alegeți cum vor fi procesate fotografiile noi.

Standard

Selectați în funcție de tipul de scenă sau de scopul dumneavoastră creativ (□ 175).

Neutră

Intensă

Monocrom

Portret

Peisaj

Uniform

Gestionare Picture Control

Salvare/editare Creați opțiuni Picture Control personalizate.

Redenumire

Ștergere

Încărcare/salvare

Spațiu culoare (setare implicită la sRGB)	
sRGB	Alegeți un spațiu de culoare pentru fotografii.
Adobe RGB	
D-Lighting activ (setare implicită la Dezactivat)	
Automat	Păstrați detaliile din zonele luminoase și din zonele umbrite, creând fotografii cu un contrast natural (☐ 180).
Extra ridicat	
Ridicat	
Normal	
Redus	
Dezactivat	
Reducere zgomot exp. lungă (setare implicită la Dezactivată)	
Activată	Reduceți „zgomotul” (pete luminoase sau ceață) în fotografii realizate la timpi de expunere lungi.
Dezactivată	
ISO NR ridicat (setare implicită la Normal)	
Ridicat	Reduceți „zgomotul” (pixeli luminoși repartizați aleatoriu) în fotografii realizate la sensibilități ISO ridicate.
Normal	
Redus	
Dezactivat	
Control vigneta (setare implicită la Normal)	
Ridicat	Reduceți scăderea luminozității la marginile fotografiei atunci când utilizați obiective de tip G, E și D (obiectivele PC sunt excluse). Cel mai notabil efect se obține la diafragmă maximă.
Normal	
Redus	
Dezactivat	
Control automat al distors. (setare implicită la Dezactivat)	
Activat	Reduceți distorsiunea de tip butoi atunci când fotografiați cu obiective cu unghi larg și pentru a reduce distorsiunea de tip pernă atunci când fotografiați cu obiective lungi.
Dezactivat	

Reducerea efectului de clipire

Setare reducere efect clipire

Indicator reducere efect clipire

Această opțiune are efect în timpul fotografierii prin vizor. Selectați **Activare** pentru **Setare reducere efect clipire** pentru a regla sincronizarea fotografierii în scopul reducerii efectelor clipirii la iluminare fluorescentă sau cu vapori de mercur. Opțiunea **Indicator reducere efect clipire** controlează afișarea pictogramei **FLICKER** (CLIPIRE) în vizor: dacă este selectat **Activat**, pictograma va fi afișată dacă se detectează clipire atunci când butonul de declanșare este apăsat la jumătate și va clipi dacă se detectează clipire cu **Dezactivare** selectată pentru **Setare reducere efect clipire** (pentru a activa reducerea clipirii, selectați **Activare**).

Setare bracketing automat

(setare implicită la **Bracketing AE și bliț**)

Bracketing AE și bliț

Bracketing AE

Bracketing bliț

Bracketing WB

Bracketing ADL

Alegeți setarea sau setările cărora li se aplică bracketing atunci când funcția de bracketing automat este activă (☐ 142).

Expunere multiplă

Mod expunere multiplă

Număr de fotografii

Mod suprapunere

Se păstrează toate expunerile

Selectarea primei expuneri (NEF)

Înregistrați între două și zece expuneri NEF (RAW) ca o singură fotografie; dacă se dorește, poate fi aleasă o fotografie existentă ca primă expunere folosind **Selectarea primei expuneri (NEF)**, dar rețineți că pot fi selectate doar imagini NEF (RAW) de dimensiuni mari (dimensiune L). Mai multe informații pot fi găsite în *Ghidul meniului* disponibil pentru descărcare de pe site-ul Nikon (☐ i).

HDR (high dynamic range)

Mod HDR

Expunere diferențială

Uniformizare

Păstrați detaliile din zonele luminoase și din zonele umbrite atunci când fotografiați scene cu contrast ridicat (☐ 182).

Fotograf. cu temporiz. interval

Pornire	Realizați fotografii la intervalul selectat până
Alegere zi/oră pornire	când numărul specificat de fotografii a fost
Interval	înregistrat. Mai multe informații sunt
Nr. de interv.×nr. de fot./interv.	disponibile în <i>Ghidul meniului</i> disponibil
Uniformizare expunere	pentru descărcare de pe site-ul Nikon (□ i).
Fotografiere fără sunet	
Prioritate interval	
Dosar stocare începere	

Fotograf. cu comutare focalizare

Pornire	Aparatul foto variază automat focalizarea într-
Nr. de foto.	o serie de fotografii (□ 212).
Lățime pas focalizare	
Interval până la următ. fotografie	
Uniformizare expunere	
Fotografiere fără sunet	
Dosar stocare începere	

Fot. cu viz. în timp real fără sunet(setare implicită la **Dezactivată**)

Activată (Mod 1)	Eliminați sunetul produs de obturator în
Activată (Mod 2)	timpul fotografierii cu vizualizare în timp real
Dezactivată	(□ 49).

Meniul filmare: Opțiuni de filmare

Resetare meniul filmare

Da	Selecționați Da pentru a restabili opțiunile meniului filmare la valorile implicite.
Nu	

Denumirea fișierului

Alegeți prefixul format din trei litere utilizat la denumirea fișierelor imagine în care sunt stocate filmele. Prefixul implicit este „DSC”.

Destinație

(setare implicită la **Fantă card XQD**)

Fantă card XQD	Alegeți fanta în care sunt înregistrate filmele.
Fantă card SD	

Zonă imagine

Alegere zonă imagine	Alegeți zona imaginii (□ 68).
Decupare automată DX	

Dim. cadru/cadența cadre

(setare implicită la **1920×1080; 60p**)

3840×2160; 30p	Alegeți dimensiunea cadrului filmului (în pixeli) și cadența cadrelor (□ 69).
3840×2160; 25p	
3840×2160; 24p	
1920×1080; 60p	
1920×1080; 50p	
1920×1080; 30p	
1920×1080; 25p	
1920×1080; 24p	
1280×720; 60p	
1280×720; 50p	
1920×1080; 30p ×4 (redare încet.)	
1920×1080; 25p ×4 (redare încet.)	
1920×1080; 24p ×5 (redare încet.)	

Calitate film	(setare implicită la Calitate înaltă)
Calitate înaltă	Alegeți calitatea filmului (□ 69).
Normal	
Tip fișier film	(setare implicită la MOV)
MOV	Alegeți tipul de fișier film.
MP4	
Setări sensibilitate ISO	
Sensibilitate maximă	Reglați setările sensibilității ISO pentru filme.
Control ISO automat (mod M)	
Sensibilitate ISO (mod M)	
Balans de alb	(setare implicită la Aceleași setări ca la fotografi)
Aceleași setări ca la fotografi	Alegeți balansul de alb pentru filme (□ 156).
Automat	Selecționați Aceleași setări ca la fotografi
Lumină naturală automată	pentru a folosi opțiunea selectată curent
Incandescent	pentru fotografi.
Fluorescent	
Lumina directă a soarelui	
Înnorat	
Umbră	
Alegere temp. culoare	
Presetare manuală	
Setare Picture Control	(setare implicită la Aceleași setări ca la fotografi)
Aceleași setări ca la fotografi	Alegeți o opțiune Picture Control pentru filme
Automat	(□ 175). Selecționați Aceleași setări ca la
Standard	fotografii pentru a folosi opțiunea selectată
Neutră	curent pentru fotografi.
Intensă	
Monocrom	
Portret	
Peisaj	
Uniform	

Gestionare Picture Control	
Salvare/editare	Creați opțiuni Picture Control personalizate.
Redenumire	
Ștergere	
Încărcare/salvare	
D-Lighting activ (setare implicită la Dezactivat)	
Aceleași setări ca la fotografii	Păstrați detaliile din zonele luminoase și din zonele umbrite, creând filme cu un contrast natural (☐ 180). Selectați Aceleași setări ca la fotografiile pentru a folosi opțiunea selectată curent pentru fotografii.
Extra ridicat	
Ridicat	
Normal	
Redus	
Dezactivat	
ISO NR ridicat (setare implicită la Normal)	
Ridicat	Reduceți „zgomotul” (pixeli luminoși repartizați aleatoriu) în filmele înregistrate la sensibilități ISO ridicate.
Normal	
Redus	
Dezactivat	
Reducerea efectului de clipire (setare implicită la Automat)	
Automat	Reduceți clipirea și benzile cauzate de iluminarea fluorescentă sau cu vapori de mercur în timpul vizualizării în timp real (☐ 37) și al înregistrării unui film (☐ 59).
50 Hz	
60 Hz	
Sensibilitate microfon (setare implicită la Sensibilitate automată)	
Sensibilitate automată	Porniți sau opriți microfonul încorporat sau pe cel extern (☐ 295) sau reglați sensibilitatea microfonului.
Sensibilitate manuală	
Microfon dezactivat	

Atenuator		(setare implicită la Dezactivare)
Activare	Reduceți amplificarea microfonului și evitați distorsionarea sunetului atunci când înregistrați filme în medii zgomotoase.	
Dezactivare		
Frecvență de răspuns		(setare implicită la Interval mare)
Interval mare	Alegeți frecvența de răspuns pentru microfonul încorporat sau pentru cel extern (□ 295).	
Interval vocal		
Reducere zgomot vânt		(setare implicită la Dezactivată)
Activată	Alegeți dacă activați filtrul low-cut al microfonului încorporat pentru a reduce zgomotul produs de vânt.	
Dezactivată		
VR electronic		(setare implicită la Dezactivat)
Activat	Alegeți dacă activați reducerea electronică a vibrațiilor în modul film.	
Dezactivat		
Filmare secvențială		
Pornire	Aparatul foto face automat fotografii la intervalele selectate pentru a crea o filmare secvențială fără sunet. Mai multe informații sunt disponibile în <i>Ghidul meniului</i> disponibil pentru descărcare de pe site-ul Nikon (□ i).	
Interval		
Timp fotografierie		
Uniformizare expunere		
Fotografierie fără sunet		
Zonă imagine		
Dim. cadru/cadență cadre		
Prioritate interval		

Setări personalizate: Reglarea fină a setărilor aparatului foto

Arhivă setări personalizate

A-D

Reapelați setările personalizate stocate anterior într-o arhivă meniu setări personalizate. Modificările aplicate setărilor sunt stocate în arhiva curentă.

a Focalizare automată

a1 Selecție prioritate AF-C

(setare implicită la **Declanșare**)

Declanșare

Focalizare + declanșare

Declanșare + focalizare

Focalizare

Când este selectat **AF-C** pentru fotografierea prin vizor, această opțiune controlează dacă fotografiile pot fi realizate ori de câte ori este apăsat butonul de declanșare (*prioritate declanșare*) sau numai atunci când aparatul foto focalizează (*prioritate focalizare*).

a2 Selecție prioritate AF-S

(setare implicită la **Focalizare**)

Declanșare

Focalizare

Când este selectat **AF-S** pentru fotografierea prin vizor, această opțiune controlează dacă fotografiile pot fi efectuate numai când aparatul foto focalizează (*prioritate focalizare*) sau ori de câte ori este apăsat butonul de declanșare (*prioritate declanșare*).

a3 Urmărire focaliz. cu blocare

Răspuns AF fotografiere blocată

Mișcare subiect

Controlați cum se reglează focalizarea automată la modificări ale distanței până la subiect când este selectat **AF-C** pentru fotografierea prin vizor.

a4 Detectare fețe urmărire 3D

(setare implicită la **Dezactivată**)



Activată

Dezactivată

Alegeți dacă aparatul foto detectează și focalizează pe fețe când este selectată urmărire 3D pentru modul zonă AF (□ 100).

a5 Zonă observare urmărire 3D		(setare implicită la Normală)
Largă	Alegeți zona monitorizată prin apăsarea butonului de declanșare la jumătate când este selectată urmărire 3D pentru modul zonă AF (□ 100).	
Normală		
a6 Număr de puncte focalizare		(setare implicită la 55 puncte)
55 puncte	Alegeți numărul de puncte de focalizare disponibile pentru selectarea manuală a punctului de focalizare în vizor.	
15 puncte		
a7 Stocare după orientare		(setare implicită la Dezactivată)
Punct focalizare	Alegeți dacă vizorul stochează separat punctele de focalizare și modurile zonă AF pentru orientările verticală și orizontală.	
Punct focalizare și mod zonă AF		
Dezactivată		
a8 Activare AF		(setare implicită la Declanșator/AF-ON)
Declanșator/AF-ON	Alegeți dacă aparatul foto focalizează atunci când butonul de declanșare este apăsat la jumătate. Dacă este selectat Numai AF-ON , aparatul foto nu va focaliza atunci când butonul de declanșare este apăsat la jumătate.	
Numai AF-ON		
a9 Limitare selecție mod zonă AF		
Punct unic AF	Alegeți modurile zonă AF care pot fi selectate în fotografierea prin vizor utilizând butonul mod AF și selectorul secundar de comandă (□ 100).	
Zonă dinamică AF (9 pct.)		
Zonă dinamică AF (25 pct.)		
Zonă dinamică AF (72 pct.)		
Zonă dinamică AF (153 pct.)		
Urmărire 3D		
Zonă AF grup		
Zonă AF automată		

a10 Restricții mod focalizare aut.		(setare implicită la Fără restricții)
AF-S	Alegeți modulele de focalizare automată	
AF-C	disponibile în fotografierea prin vizor (□ 98).	
Fără restricții		
a11 Înconjurare puncte focaliz.		(setare implicită la Fără înconjurare)
Înconjurare	Alegeți dacă selectarea punctului de	
Fără înconjurare	focalizare din vizor „înconjoară” afișajul de la	
o margine la cealaltă.		
a12 Opțiuni punct focalizare		
Iluminare punct focalizare	Reglați setările pentru afișarea punctului de	
Mod focalizare manuală	focalizare în vizor.	
Asistență zonă dinamică AF		
a13 Inel focal. manuală în mod AF		(setare implicită la Activare)
Activare	Această opțiune este disponibilă cu obiective	
Dezactivare	compatibile. Selectați Dezactivare pentru a	
dezactiva focalizarea folosind inelul de		
focalizare în modul focalizare automată.		
b Măsurare/expunere		
b1 Valoare treaptă sensibil. ISO		(setare implicită la 1/3 stop)
1/3 stop	Selectați treptele folosite la reglarea	
1/2 stop	sensibilității ISO.	
1 stop		
b2 Stopuri EV pt. control exp.		(setare implicită la 1/3 stop)
1/3 stop	Selectați treptele folosite la reglarea timpului	
1/2 stop	de expunere, diafragmei și bracketing-ului.	
1 stop		
b3 Valoare stop comp. exp./bliț		(setare implicită la 1/3 stop)
1/3 stop	Selectați treptele folosite la reglarea	
1/2 stop	compensării expunerii și a blițului.	
1 stop		

b4 Compensare expunere facilă (setare implicită la Dezactivată)	
Activată (Reset. automată)	Alegeți dacă reglarea compensării expunerii poate fi realizată numai prin rotirea unui selector de comandă, fără apăsarea butonului  .
Activată	
Dezactivată	
b5 Măsurare matricială (setare implicită la Detectare fețe activată)	
Detectare fețe activată	Alegeți Detectare fețe activată pentru a activa detectarea fețelor atunci când fotografiați portrete cu măsurarea matricială în timpul fotografierii prin vizor ( 124).
Detectare fețe dezactivată	
b6 Zonă central-evaluativă (setare implicită la ϕ 12 mm)	
ϕ 8 mm– ϕ 20 mm, Mediu	Alegeți dimensiunea zonei căreia i se atribuie cea mai mare pondere când se folosește măsurarea central-evaluativă în fotografierea prin vizor. Dacă este atașat un obiectiv non-CPU sau un obiectiv superangular AF-S Fisheye NIKKOR 8–15mm f/3.5–4.5E ED, dimensiunea zonei este fixată la 12 mm.
b7 Regl. fină expunere optimă (setare implicită la Nu)	
Da	Reglați fin expunerea pentru fiecare metodă de măsurare. Valorile mai mari produc expuneri mai luminoase, iar valorile mai mici expuneri mai întunecate.
Nu	
c Blocare AE/cronometre	
c1 Buton declanșare AE-L (setare implicită la Dezactivat)	
Activat (apăsare la jumătate)	Alegeți dacă expunerea se blochează atunci când butonul de declanșare este apăs.
Activat (mod serie)	
Dezactivat	
c2 Temporizator standby (setare implicită la 6 s)	
4 s–30 min, Fără limite	Alegeți cât timp continuă aparatul foto să măsoare expunerea atunci când nu sunt efectuate operații ( 34).

c3 Autodeclanșator	
Întârziere autodeclanșator	Alegeți perioada de întârziere a declanșării obturatorului, numărul de fotografii făcute și intervalul dintre fotografiile în modul autodeclanșator.
Număr de fotografii	
Interval între fotografii	
c4 Întârziere stingere monitor	
Redare	Alegeți cât timp rămâne aprins monitorul când nu sunt efectuate operații.
Meniuri	
Afișaj informații	
Examinare imagine	
Vizualizare în timp real	
d Fotografiere/afișare	
d1 Viteză fotografiere mod CL (setare implicită la 5 fps)	
6 fps–1 fps	Alegeți cadența de avansare a cadrelor în modul CL . Rețineți că este posibil să se modifice cadența în funcție de sursa de alimentare (□ 114).
d2 Declanșare continuă maximă (setare implicită la 200)	
1–200	Alegeți numărul maxim de fotografii care pot fi realizate într-o singură serie în modul declanșare continuă.
d3 Afișare ISO (setare implicită la Afișare contor cadre)	
Afișare sensibilitate ISO	Alegeți dacă pe panoul de control este afișată sensibilitatea ISO în locul numărului de expuneri rămase.
Afișare contor cadre	
d4 Opțiuni mod declanșare sinc. (setare implicită la Sincronizare)	
Sincronizare	Alegeți dacă declanșarea obturatoarelor de pe aparatele foto controlate de la distanță se sincronizează cu declanșarea obturatorului de pe aparatul foto principal.
Fără sincronizare	
d5 Mod întârziere expunere (setare implicită la Dezactivat)	
3 s–0,2 s, Dezactivat	În situațiile în care cea mai mică mișcare a aparatului foto poate estompa fotografiile, declanșarea obturatorului poate fi întârziată cu până la aproximativ 0,2-3 secunde după ridicarea oglinzii.

d6 Obt. electr. cu perdea frontală		(setare implicită la Dezactivare)
Activare	Activați sau dezactivați obturatorul electronic cu perdea frontală în modul Q , Qc sau Mup , eliminând astfel estomparea cauzată de mișcarea obturatorului. În celelalte moduri de declanșare se utilizează un obturator mecanic, indiferent de opțiunea selectată.	
Dezactivare		
d7 Ordine numere fișiere		(setare implicită la Activată)
Activată	Alegeți cum atribuie aparatul foto numere de fișiere.	
Dezactivată		
Resetare		
d8 Culoare evidențiere reliefare		(setare implicită la Roșu)
Roșu	Alegeți culoarea de evidențiere pentru reliefarea focalizării. Reliefarea poate fi activată sau dezactivată și sensibilitatea poate fi reglată prin apăsarea butonului i în timpul vizualizării în timp real și prin selectarea Nivel reliefare (□ 45, 65).	
Galben		
Albastru		
Alb		
d9 Afișare grilă vizor		(setare implicită la Dezactivat)
Activat	Alegeți dacă afișați o rețea de încadrare în vizor.	
Dezactivat		
d10 Iluminare LCD		(setare implicită la Dezactivată)
Activată	Alegeți dacă iluminarea de fundal a panoului de control și a butoanelor se aprinde în timp ce temporizatorul standby este activ.	
Dezactivată		

Obturatorul electronic cu perdea frontală

Se recomandă un obiectiv de tip G, E sau D; selectați **Dezactivare** dacă observați linii sau ceață atunci când fotografiați cu alte obiective. Cel mai scurt timp de expunere și sensibilitatea ISO maximă disponibile cu obturatorul electronic cu perdea frontală sunt $1/2000$ s și, respectiv, ISO 25600.

d11 Viz. în timp real în mod continuu		(setare implicită la Activată)
Activată	Alegeți dacă redarea cadru întreg este disponibilă în timpul fotografierii în serie (modurile de declanșare C , C1 și QC) în vizualizarea în timp real (☐ 37). Dacă este selectat Dezactivată , în timpul expunerilor nu se va stinge doar monitorul, ci și iluminarea de fundal al monitorului.	
Dezactivată		
d12 VR optic		(setare implicită la Activat)
Activat	Activați sau dezactivați reducerea vibrațiilor pe obiectivele AF-P compatibile care nu sunt prevăzute cu un comutator pentru reducerea vibrațiilor.	
Dezactivat		
e Bracketing/bliț		
e1 Timp sincronizare bliț		(setare implicită la 1/250 s)
1/250 s (FP automat), 1/250 s–1/60 s	Alegeți viteza de sincronizare a blițului.	
e2 Timp expunere cu bliț		(setare implicită la 1/60 s)
1/60 s–30 s	Alegeți cel mai lung timp de expunere disponibil când blițul este utilizat în modurile P și A .	
e3 Comp. expunere pentru bliț		(setare implicită la Întregul cadru)
Întregul cadru	Alegeți modul în care aparatul foto reglează nivelul blițului când este utilizată compensarea expunerii.	
Numai fundal		

Fixarea timpului de expunere la limita vitezei de sincronizare a blițului

Pentru a fixa timpul de expunere la limita vitezei de sincronizare în modurile expunere automat prioritate de timp sau manual, selectați pentru timpul de expunere următoarea valoare după cel mai lung timp de expunere posibil (30 s sau - -). În vizor și pe panoul de control se va afișa un X (indicator sincronizare bliț).





Sincronizare rapidă FP automată

Sincronizarea rapidă FP automată permite utilizarea blițului la cel mai scurt timp de expunere acceptat de aparatul foto, făcând posibilă selectarea diafragmei maxime pentru o profunzime de câmp redusă, chiar și atunci când subiectul este cu spatele la lumina strălucitoare a soarelui. Afișajul informațiilor pentru indicatorul modului bliț arată „FP” când sincronizarea rapidă FP automată este activă.

e4 Control sensibil. ISO auto. ↴		(setare implicită la Subiect și fundal)
Subiect și fundal	Alegeți dacă, pentru fotografia cu bliț, controlul sensibilității ISO automat se reglează pentru a expune corect atât subiectul, cât și fundalul sau numai subiectul principal.	
Numai subiect		
e5 Bliț de modelare		(setare implicită la Activat)
Activat	Alegeți dacă unitățile bliț compatibile CLS (<input type="checkbox"/> 288), opționale, emit un bliț de modelare când butonul Pv al aparatului foto este apăsat în timpul fotografierii prin vizor.	
Dezactivat		
e6 Bracketing automat (mod M)		(setare implicită la Bliț/timp)
Bliț/timp	Alegeți setările afectate când este activat bracketing-ul expunere/bliț în modul de expunere M .	
Bliț/timp/diafragmă		
Bliț/diafragmă		
Numai bliț		
e7 Ordine bracketing		(setare implicită la MTR > sub > peste)
MTR > sub > peste	Alegeți ordinea de bracketing pentru bracketing-ul expunerii, blițului și balansului de alb.	
Sub > MTR > peste		

f Comenzi

f1 Asociere control personalizat

Buton previzualizare	Alegeți rolurile atribuite comenzilor aparatului foto când sunt utilizate singure sau în combinație cu selectoarele de comandă.
Buton previzualizare + 	
Buton Fn1	
Buton Fn1 + 	
Buton Fn2	
Buton AF-ON	
Selector secundar	
Centru selector secundar	
Centru selector secundar + 	
Buton BKT + 	
Buton înregistrare film + 	
Butoane cu funcții focal. pe obiectiv	

f2 Buton central sel. multiplu

Mod fotografiere	Alegeți rolul jucat de centrul selectorului multiplu.
Mod redare	
Vizualizare în timp real	

f3 Bloc. timp exp. și diafragmă

Blocare timp de expunere	Blocați timpul de expunere la valoarea selectată curent în modul S sau M sau blocați diafragma la valoarea selectată curent în modul A sau M .
Blocare diafragmă	

f4 Personaliz. selectoare com.

Inversare rotație	Alegeți rolurile jucate de selectoarele de comandă principal și secundar.
Schimbare princ./sec.	
Setare diafragmă	
Meniuri și redare	
Avansare cadru selector secundar	





f5 Selector multiplu(setare implicită la **Nicio acțiune**)

Repornire temporizator standby	Alegeți dacă utilizarea selectorului multiplu activează temporizatorul standby (□ 34).
Nicio acțiune	

f6 Buton decl. pt. util. selector(setare implicită la **Nu**)

Da	Selectarea Da permite ca reglările, realizate în mod normal prin ținerea apăsată a butonului și rotirea selectorului de comandă, să fie efectuate prin rotirea selectorului de comandă după ce este eliberat butonul. Setarea ia sfârșit atunci când butonul este apăsat din nou, butonul de declanșare este apăsat la jumătate sau când temporizatorul standby se oprește.
Nu	



f7 Inversare indicatori(setare implicită la )

	Dacă este selectat  (-0+), indicatorii de expunere de pe panoul de control, din vizor și de pe afișajul informațiilor sunt afișați cu valorile negative în stânga și valorile pozitive în dreapta. Selectați  (+0-) pentru a afișa valorile pozitive în stânga și pe cele negative în dreapta.
	



f8 Opțiuni buton viz. în timp real (setare implicită la **Activare**)

Activare	Butonul  poate fi dezactivat pentru a împiedica pornirea accidentală a vizualizării în timp real.
Activare (temp. standby activ)	
Dezactivare	

f9 Comutator  (setare implicită la **Iluminare fundal LCD ()**)

Iluminare fundal LCD ()	Alegeți iluminarea afișajelor prin rotirea comutatorului de alimentare la  .
 și afișaj informații	

f10 Asociere butoane MB-D18

Buton Fn	Alegeți funcțiile asociate comenzilor de pe gripul opțional MB-D18 ( 299).
Buton Fn + 	
Buton AF-ON	
Selector multiplu	

g Film**g1 Asociere control personalizat**

Buton previzualizare	Alegeți rolurile atribuite comenzilor aparatului foto, când sunt utilizate singure sau în combinație cu selectoarele de comandă, când selectorul vizualizare în timp real este rotit la  în vizualizarea în timp real.
Buton previzualizare + 	
Buton Fn1	
Buton Fn1 + 	
Buton Fn2	
Centru selector secundar	Rețineți că în cazul în care este selectat Înregistrare filme pentru Buton declanșare , butonul de declanșare nu poate fi folosit pentru nicio altă operație în afară de înregistrarea filmelor.
Centru selector secundar + 	
Buton declanșare	

g2 Luminozitate zone luminoase (setare implicită la **248**)

255–180	Alegeți luminozitatea necesară pentru activarea afișajului zonelor luminoase pentru film. Cu cât este mai mică valoarea, cu atât este mai mare intervalul de luminozități care vor fi afișate ca zone luminoase. Dacă este selectat 255 , afișajul zonelor luminoase va arăta numai zonele care este posibil să fie supraexpuse.
---------	---

☛ Meniul setare: *Setare aparat foto*

Formatare card memorie

Fantă card XQD

Fantă card SD

Pentru a începe formatarea, alegeți o fantă pentru cardul de memorie și selectați **Da**. *Rețineți că formatarea șterge definitiv toate imaginile și alte date de pe cardul din fantă selectată.* Înainte de formatare, asigurați-vă că ați creat copii de rezervă, după cum este necesar.

Limbă (Language)

Consultați pagina 345.

Alegeți o limbă pentru meniurile și mesajele aparatului foto.

Fus orar și dată

Fus orar

Data și ora

Sincroniz. cu dispozitiv inteligent

Format dată

Temp economisire lumină zi

Modificați fuserile orare, setați ceasul intern al aparatului foto, sincronizați ceasul cu ceasul unui dispozitiv inteligent, alegeți ordinea de afișare a datei și activați sau dezactivați ora de vară. Dacă este selectat **Activat** pentru **Sincroniz. cu dispozitiv inteligent** și este activată sincronizarea în aplicația SnapBridge, ceasul intern al aparatului foto poate fi setat la ora furnizată de dispozitivul inteligent.

Luminozitate monitor

Meniuri/redare

Vizualizare în timp real

Reglați luminozitatea afișajelor meniului, redării și vizualizării în timp real.

🔍 Formatarea cardurilor de memorie

Nu opriți aparatul foto sau nu scoateți acumulatorul sau cardul de memorie în timpul formătării.

Pe lângă opțiunea **Formatare card memorie** din meniul setare, cardurile de memorie pot fi formate folosind butoanele **ISO** (📷) și **🗑️** (🗑️): mențineți ambele butoane apăsată simultan până când sunt afișați indicatorii de formatare, iar apoi apăsați din nou butoanele pentru a formata cardul. Dacă sunt introduse două carduri de memorie când butoanele sunt apăsată pentru prima oară, cardul care urmează să fie formatat va fi indicat de o pictogramă care clipește. Rotiți selectorul principal de comandă pentru a alege o altă fantă.

Balans de culoare monitor	
	Reglați balansul de culoare al monitorului.
Orizont virtual	
	Vizualizați un orizont virtual pe baza informațiilor de la senzorul de înclinare al aparatului foto.
Afișaj informații (setare implicită la Automat)	
Automat	Reglați afișajul informațiilor pentru diferite condiții de vizualizare.
Manual	
Reglare fină AF	
Reglare fină AF (Act./Dez.)	Reglați fin focalizarea pentru diferite tipuri de obiective. Reglarea AF nu este recomandată în majoritatea situațiilor și poate interfera cu focalizarea normală; utilizați numai când este necesar. În vizualizarea în timp real este disponibilă reglarea fină automată; mai multe informații sunt disponibile într-un <i>Ghid al meniului</i> care poate fi descărcat de pe site-ul Nikon (□ i).
Valoare salvată	
Implicită	
Listare valori salvate	
Date obiectiv non-CPU	
Număr obiectiv	Înregistrați distanța focală și diafragma maximă a obiectivelor non-CPU, permițând utilizarea acestor obiective cu funcții care, în mod obișnuit, sunt rezervate obiectivelor CPU (□ 218).
Distanță focală (mm)	
Diafragmă maximă	
Curățare senzor imagine	
Curățare acum	Vibrați senzorul de imagine pentru a îndepărta praful (□ 312).
Curățare la pornire/oprire	
Bloc. oglindă sus pt. curățare	
	Blocați oglinda sus astfel încât praful să poată fi îndepărtat de pe senzorul de imagine cu o suflantă (□ 315). Nu este disponibil când acumulatorul este descărcat (☞) sau mai mult) sau când aparatul foto este conectat la un dispozitiv inteligent prin intermediul Bluetooth sau la alte dispozitive prin intermediul USB.

Foto. ref. elim. praf imagine

Pornire	Achiziționați date de referință pentru opțiunea de eliminare a prafului de pe imagine din NX Studio (□ ii).
Curățare senzor apoi pornire	





Comentariu imagine

Atașare comentariu	Adăugați un comentariu la fotografiile noi pe măsură ce acestea sunt realizate.
Introducere comentariu	Comentariile pot fi vizualizate în fila Info (Informații) din NX Studio (□ ii).

Informații drept de autor

Atașare info drept de autor	Adăugați informații privind drepturile de autor la fotografiile noi pe măsură ce acestea sunt realizate. Informațiile privind drepturile de autor pot fi vizualizate în fila Info (Informații) din NX Studio (□ ii).
Artist	
Drept de autor	

Introducere text

Când este necesară introducerea unui text va fi afișată o tastatură. Introduceți textul atingând caracterele de pe ecranul tactil (pentru a comuta între tastaturile cu litere mari, litere mici și simboluri, atingeți butonul de selectare al tastaturii). Puteți folosi și selectorul multiplu pentru a evidenția caracterul dorit în zona tastaturii și puteți apăsa centrul selectorului multiplu pentru a introduce caracterul evidențiat la poziția curentă a cursorului (rețineți că, în cazul în care se introduce un caracter când câmpul este plin, ultimul caracter din câmp va fi șters). Pentru a șterge caracterul de sub cursor, apăsați butonul . Pentru a deplasa cursorul la o nouă poziție, atingeți afișajul sau țineți apăsat butonul  și apăsați  sau . Pentru a finaliza și a reveni la meniul anterior, apăsați .

Zonă afișare text



Zonă tastatură

Selectare tastatură

Opțiuni bip	
Activare/dezactivare bip	Alegeți înălțimea și volumul bipului.
Volum	
Înălțime	
Comenzi tactile	
Activare/dezact. comenzi tactile	Reglați setările comenzilor tactile (📄 12).
Atingeri pt. redare cadru întreg	
HDMI	
Rezoluție ieșire	Reglați setările pentru conectarea la dispozitive HDMI.
Control înregistrare externă	
Avansat	
Date de locație	
Descărcare de pe disp. inteligent	Reglați setările datelor de locație (📄 221).
Poziție	
Opțiuni dispozitiv GPS extern	
Opțiuni telecomandă fără fir (WR)	
Lampă cu LED	Reglați setările pentru lampa cu LED și modul legare pentru telecomenzile opționale fără fir.
Mod legare	
Asoc. buton Fn (WR) la distanță (setare implicită la Fără)	
Previzualizare	Alegeți rolul jucat de butonul Fn de pe telecomenzile opționale fără fir.
Blocare FV	
Blocare AE/AF	
Numai blocare AE	
Blocare AE (Resetare la eliberare)	
Numai blocare AF	
AF-ON	
🔌Dezactivare/activare	
+ NEF (RAW)	
Vizualizare în timp real	
Fără	

Mod avion		(setare implicită la Dezactivare)
Activare	Activați modul avion pentru a dezactiva	
Dezactivare	funcțiile fără fir ale cardurilor Eye-Fi și conexiunile Bluetooth și Wi-Fi la dispozitive inteligente. Conexiunile la alte dispozitive care utilizează un transmițător fără fir pot fi dezactivate numai prin scoaterea transmițătorului din aparatul foto.	
Conectare la dispozitiv inteligent		
Pornire	Împerecheați aparatul foto cu un dispozitiv inteligent pe care rulează aplicația SnapBridge conform descrierii furnizate în <i>SnapBridge Ghid de conectare (pentru aparatele foto D-SLR)</i> .	
Protecție prin parolă		
Trimitere către disp. intel. (auto)		(setare implicită la Dezactivat)
Activat	Selectați Activat pentru a încărca fotografiile pe un dispozitiv pe măsură ce sunt realizate.	
Dezactivat		
Wi-Fi		
Stabilire conexiune Wi-Fi	Reglați setările Wi-Fi (LAN fără fir) pentru conectarea la dispozitive inteligente.	
Setări rețea		
Setări curente		
Resetare setări conexiune		
Bluetooth		
Conexiune de rețea	Reglați setările pentru conexiuni Bluetooth la dispozitive inteligente. Aparatul foto poate fi împerecheat cu până la cinci dispozitive inteligente, însă se poate conecta doar la unul odată.	
Dispozitive împerecheate		
Trimitere când este oprit		
Rețea		
Alegere hardware	Reglați setările de rețea și FTP pentru rețelele Ethernet și LAN fără fir folosind un WT-7.	
Setări rețea		
Opțiuni	Această opțiune este disponibilă doar când este atașat un WT-7.	

Încărcare Eye-Fi (setare implicită la Activare)	
Activare	Încărcați imagini la o destinație preselectată.
Dezactivare	Această opțiune este afișată doar când este introdus un card Eye-Fi acceptat.
Marcaj de conformitate	
	Vizualizați o selecție a standardelor cărora li se conformează aparatul foto.
Tip baterie MB-D18 (setare implicită la LR6 (AA alcaline))	
LR6 (AA alcaline)	Pentru a vă asigura că aparatul foto funcționează conform așteptărilor când gripul opțional MB-D18 este folosit cu acumulatori/baterii AA, potriviți opțiunea selectată în acest meniu cu tipul de acumulatori/baterii introduse în grip.
HR6 (AA Ni-MH)	
FR6 (AA litiu)	
Ordine baterii (setare implicită la Mai întâi baterii MB-D18)	
Mai întâi baterii MB-D18	Alegeți dacă se utilizează mai întâi acumulatorul din aparatul foto sau acumulatorul/bateriile din grip atunci când este atașat un grip opțional MB-D18.
Mai întâi baterie aparat foto	
Info acumulator	
	Vizualizați informațiile privind acumulatorul introdus în acel moment în aparatul foto.
Blocare decl. în lipsă card (setare implicită la Activare declanșare)	
Declanșare blocată	Alegeți dacă obturatorul poate fi declanșat când nu este introdus niciun card de memorie.
Activare declanșare	

Salvare/încărcare setări

Salvare setări

Salvați setările aparatului foto pe un card de memorie sau încărcați setările aparatului foto de pe un card de memorie. Fișierele cu setări pot fi partajate cu alte aparate foto D850.

Încărcare setări

Resetare totală setări

Resetare

Resetați toate setările cu excepția opțiunilor selectate pentru **Limbă (Language)** și **Fus orar și dată** în meniul setare.

A nu se reseta

Versiune firmware

Vizualizați versiunea firmware curentă a aparatului foto.

Resetare totală setări

Sunt resetate, de asemenea, informațiile privind drepturile de autor și alte informații introduse de utilizator. Vă recomandăm ca, înainte de a face o resetare, să salvați setările folosind opțiunea **Salvare/încărcare setări** din meniul setare.

Meniul retușare: Crearea copiilor retușate

Procesare NEF (RAW)

Selectare imagini	Creați copii JPEG ale fotografiilor NEF (RAW).
Selectare dată	
Selectare toate imaginile	
Alegere destinație	

Decupare

Creați o copie tăiată a fotografiei selectate.

Redimensionare

Selectare imagini	Creați copii de dimensiuni reduse ale fotografiilor selectate.
Alegere destinație	
Alegere dimensiune	

D-Lighting

Luminați umbrele. Alegeți pentru fotografii întunecate sau cu fundal luminat.

Corecție ochi roșii

Corecți „ochii roșii” în fotografiile realizate cu un bliț.

Îndreptare

Creați copii îndreptate. Copiile pot fi îndreptate cu până la 5° în trepte de aproximativ 0,25°.

Control distorsiune

Automat	Creați copii cu distorsiune periferică redusă.
Manual	Utilizați pentru a reduce distorsiunea de tip butoi din fotografiile realizate cu obiective cu unghi larg sau distorsiunea de tip pernă din fotografiile realizate cu obiective telefotografice. Selectați Automat pentru a lăsa aparatul foto să corecteze automat distorsiunea.

Control perspectivă

Creați copii ce reduc efectele perspectivei făcute de la baza unui obiect înalt.

Efecte filtru

Portocaliu

Creați efectele produse de următoarele filtre:

Filtru cald

- **Portocaliu:** Un efect de filtru portocaliu
- **Filtru cald:** Un efect de filtru ton cald

Monocrom

Alb-negru

Copiați fotografiile în **Alb-negru**, **Sepia** sau

Sepia

Cianotipie (albastru și alb monocrom).

Cianotipie



Suprapunere imagine

Suprapunerea imaginii combină două fotografii NEF (RAW) existente pentru a crea o singură imagine care este salvată separat de imaginile originale. **Suprapunere imagine** poate fi selectată numai prin apăsarea butonului **MENU** și selectarea filei .

Decupare film

Decupați segmente de film pentru a crea copii editate ale filmelor ( 78).

Comparație una lângă alta

Comparați copiile retușate cu fotografiile originale. **Comparație una lângă alta** este disponibilă numai dacă meniul retușare este afișat prin apăsarea  în timp ce este apăsat și ținut apăsat butonul  sau prin apăsarea  și selectarea opțiunii **Retușare** în redare cadru întreg atunci când este afișată o imagine retușată sau originală.

Meniul meu / Setări recente

Adăugare elemente

MENIU REDARE	Creați un meniul personalizat cu până la 20 de elemente selectate din meniurile redare, fotografiere, filmare, setare personalizată, setare și retușare.
MENIU FOTOGRAFIERE	
MENIU FILMARE	
MENIU SETARE PERSONALIZ.	
MENIU SETARE	
MENIU RETUȘARE	

Eliminare elemente

Ștergeți elemente din Meniul meu.

Ordonare elemente

Ordonati elemente în Meniul meu.

Alegere filă





(setare implicită la **MENIUL MEU**)

MENIUL MEU	Alegeți meniul afișat în fila „Meniul meu/ Setări recente”. Selectați SETĂRI RECENTE pentru a afișa un meniul care enumeră ultimele 20 de setări utilizate.
SETĂRI RECENTE	





Note tehnice



Citiți acest capitol pentru informații privind accesoriile compatibile, curățarea și păstrarea aparatului foto și ce trebuie făcut dacă este afișat un mesaj de eroare sau dacă întâmpinați probleme în utilizarea aparatului foto.

Obiective compatibile

Obiectiv/accesoriu	Setare aparat foto		Mod focalizare		Mod expunere		Sistem măsurare		
	AF	M (cu telemetru electronic) ¹	P S	A M	 ²		 ³  ⁴	 ⁵	
					3D	Culoare			
Tip G, E sau D ⁷ ; AF-S, AF-P, AF-I	✓	✓	✓	✓	✓	—	✓ ⁸	✓	
PC NIKKOR 19mm f/4E ED	—	✓ ⁹	✓ ⁹	✓ ⁹	✓ ⁹	—	✓ ^{8,9}	✓ ⁹	
Seria PC-E NIKKOR ¹⁰	—	✓ ⁹	✓ ⁹	✓ ⁹	✓ ⁹	—	✓ ^{8,9}	✓ ⁹	
PC Micro 85mm f/2.8D ^{10,11}	—	✓ ⁹	—	✓ ¹²	✓ ⁹	—	✓ ^{8,9}	✓ ⁹	
Teleconverto AF-S / AF-I ¹³	✓	✓	✓	✓	✓	—	✓ ⁸	✓	
Alte obiective AF NIKKOR (cu excepția obiectivelor pentru F3AF)	✓ ¹⁴	✓ ¹⁴	✓	✓	—	✓	✓ ⁸	—	
AI-P NIKKOR	—	✓ ¹⁵	✓	✓	—	✓	✓ ⁸	—	

Obiective CPU⁶

Setare aparat foto Obiectiv/accesoriu		Mod focalizare		Mod expunere		Sistem măsurare			
		AF	M (cu telemetru electronic) ¹	P S	A M	 ²		 ³	 ⁵
						3D	Culoare	 ⁴	
Obiective non-CPU ¹⁶	Obiective NIKKOR AI-, AI-modificat sau Nikon seria E ¹⁷	—	✓ ¹⁵	—	✓ ¹⁸	—	✓ ¹⁹	✓ ²⁰	—
	NIKKOR medical 120mm f/4	—	✓	—	✓ ²¹	—	—	—	—
	Reflex NIKKOR	—	—	—	✓ ¹⁸	—	—	✓ ²⁰	—
	NIKKOR PC	—	✓ ⁹	—	✓ ²²	—	—	✓	—
	Teleconvertoare tip AI ²³	—	✓ ²⁴	—	✓ ¹⁸	—	✓ ¹⁹	✓ ²⁰	—
	Accesorii de focalizare cu burduf PB-6 ²⁵	—	✓ ²⁴	—	✓ ²⁶	—	—	✓	—
	Inele cu extindere automată (seria PK 11A, 12 sau 13; PN-11)	—	✓ ²⁴	—	✓ ¹⁸	—	—	✓	—

- Focalizarea manuală este disponibilă cu toate obiectivele.
- Matricială.
- Central-evaluativă.
- Spot.
- Evaluativă a zonelor luminoase.
- Obiectivele NIKKOR IX nu pot fi utilizate.
- Reducerea vibrațiilor (VR) acceptată cu obiective VR.
- Măsurarea spot măsoară punctul de focalizare selectat ( 124).
- Nu poate fi folosit cu deplasarea sau înclinarea.
- Este posibil să apară ceață, linii și alte artefacte ale imaginii („zgomot”) în fotografiile realizate cu obturatorul electronic cu perdea frontală. Acest lucru poate fi prevenit prin selectarea **Dezactivare** pentru setarea personalizată d6 (**Obt. electr. cu perdea frontală**,  265).
- Sistemele aparatului foto pentru măsurarea expunerii și pentru controlul blițului nu funcționează corespunzător la deplasarea și/sau înclinarea obiectivului sau la utilizarea unei alte diafragme decât cea maximă.
- Numai modul de expunere manual.

- 13 Pentru informații privind punctele de focalizare disponibile pentru focalizarea automată și stabilirea electronică a distanței, consultați secțiunea „Teleconvertoare AF-S/AF-I și puncte de focalizare disponibile” (□ 96).
 - 14 Când se focalizează la distanța minimă de focalizare cu obiective AF 80–200mm f/2.8, AF 35–70mm f/2.8, AF 28–85mm f/3.5–4.5 <Nou> sau AF 28–85mm f/3.5–4.5 la zoom maxim, este posibil ca indicatorul imagine focalizată să fie afișat când pe ecranul mat din vizor imaginea nu este focalizată. Reglați manual focalizarea până când imaginea din vizor este clară.
 - 15 Cu o diafragmă maximă de f/5.6 sau mai mare.
 - 16 Unele obiective nu pot fi utilizate; consultați „Accesorii și obiective non-CPU incompatibile” (□ 285).
 - 17 Gradul de rotire pentru montura trepiedului AI 80–200mm f/2.8 ED este limitat de corpul aparatului foto. Filtrele nu pot fi schimbate în timp ce AI 200–400mm f/4 ED este montat pe aparatul foto.
 - 18 Dacă diafragma maximă este specificată utilizând **Date obiectiv non-CPU** (□ 218), valoarea diafragmei va fi afișată în vizor și pe panoul de control.
 - 19 Poate fi utilizată numai dacă distanța focală a obiectivului și diafragma maximă sunt specificate utilizând **Date obiectiv non-CPU** (□ 218). Utilizați măsurarea spot sau central-evaluativă dacă nu se obțin rezultatele dorite.
 - 20 Pentru o precizie îmbunătățită, specificați distanța focală a obiectivului și diafragma maximă utilizând **Date obiectiv non-CPU** (□ 218).
 - 21 Se poate folosi în modurile de expunere manuală la timpi de expunere mai lungi cu un pas sau mai mult decât viteza de sincronizare a blițului.
 - 22 Expunere determinată de presetarea diafragmei obiectivului. În modul de expunere automat prioritate de diafragmă, presetați diafragma utilizând inelul diafragmei obiectivului înainte de blocarea AE și de deplasarea obiectivului. În modul de expunere manuală, presetați diafragma utilizând inelul diafragmei obiectivului și stabiliți expunerea înainte de a deplasa obiectivul.
 - 23 Compensarea expunerii este necesară când este utilizat cu AI 28–85mm f/3.5–4.5, AI 35–105mm f/3.5–4.5, AI 35–135mm f/3.5–4.5 sau AF-S 80–200mm f/2.8D.
 - 24 Cu o diafragmă efectivă maximă de f/5.6 sau mai mare.
 - 25 Necesită inel cu extindere automată PK-12 sau PK-13. Poate fi necesar PB-6D, în funcție de orientarea aparatului foto.
 - 26 Utilizați diafragma presetată. În modul de expunere automat prioritate de diafragmă, setați diafragma utilizând accesoriul de focalizare înainte de a stabili expunerea și de a fotografia.
- Dispozitivul de repro-copiere PF-4 necesită un suport PA-4 pentru aparatul foto.
 - În timpul focalizării automate la sensibilități ISO ridicate poate apărea zgomot sub formă de linii. Folosiți focalizarea manuală sau blocarea focalizării. Liniile pot apărea și la sensibilități ISO ridicate când diafragma este reglată în timpul înregistrării filmelor sau al fotografierii cu vizualizare în timp real.

Recunoașterea obiectivelor CPU și de tip G, E și D

Sunt recomandate obiectivele CPU (în mod special tipurile G, E și D), rețineți însă că obiectivele NIKKOR IX nu pot fi utilizate. Obiectivele CPU pot fi identificate pe baza prezenței contactelor CPU, iar obiectivele tip G, E și D printr-o literă de pe corpul obiectivului. Obiectivele de tip G și E nu sunt prevăzute cu un inel pentru diafragma obiectivului.

Contacte CPU

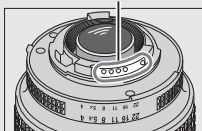

Obiectiv CPU

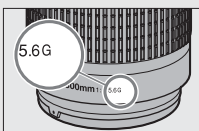

Obiectiv tip G/E

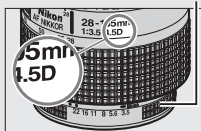

Obiectiv tip D

Număr f/ obiectiv

Numărul f/ din numele obiectivului reprezintă diafragma maximă a obiectivului.

Obiective non-CPU compatibile

Opțiunea **Date obiectiv non-CPU** (☐ 218) poate fi utilizată pentru a activa multe dintre caracteristicile disponibile cu obiectivele CPU, inclusiv măsurarea matricială a culorii; dacă nu sunt furnizate date, va fi utilizată măsurarea central-evaluativă în locul măsurării matriciale a culorii, în timp ce dacă diafragma maximă nu este furnizată, afișajul diafragmei aparatului foto va arăta numărul de stopuri de la diafragma maximă, iar valoarea diafragmei efective va trebui citită de pe inelul diafragmei obiectivului.

Accesorii și obiective non-CPU incompatibile

Următoarele NU POT fi utilizate cu aparatul foto D850:

- Teleconverto AF TC-16A
- Obiective non-AI
- Obiective care necesită unitatea de focalizare AU-1 (400mm f/4.5, 600mm f/5.6, 800mm f/8, 1200mm f/11)
- Superangulare (6mm f/5.6, 7,5mm f/5.6, 8mm f/8, OP 10mm f/5.6)
- 2,1cm f/4
- Inel de extensie K2
- 180–600mm f/8 ED (seriile 174041–174180)
- 360–1200mm f/11 ED (seriile 174031–174127)
- 200–600mm f/9.5 (seriile 280001–300490)
- Obiective AF pentru F3AF (AF 80mm f/2.8, AF 200mm f/3.5 ED, Teleconverto AF TC-16)
- PC 28mm f/4 (seria 180900 sau anterioare)
- PC 35mm f/2.8 (seriile 851001–906200)
- PC 35mm f/3.5 (tip vechi)
- Reflex 1000mm f/6.3 (tip vechi)
- Reflex 1000mm f/11 (seriile 142361–143000)
- Reflex 2000mm f/11 (seriile 200111–200310)

Obiective VR

Obiectivele enumerate mai jos nu sunt recomandate pentru expuneri îndelungate sau pentru fotografii realizate la sensibilități ISO ridicate întrucât, datorită concepției sistemului de control al reducerii vibrațiilor (VR), fotografiile rezultate pot fi afectate de ceață. Recomandăm dezactivarea reducerii vibrațiilor atunci când se folosesc alte obiective VR.

- AF-S VR Zoom-Nikkor 24–120mm f/3.5–5.6G IF-ED
- AF-S VR Zoom-Nikkor 70–200mm f/2.8G IF-ED
- AF-S VR Zoom-Nikkor 70–300mm f/4.5–5.6G IF-ED
- AF-S VR Nikkor 200mm f/2G IF-ED
- AF-S VR Nikkor 300mm f/2.8G IF-ED
- AF-S NIKKOR 16–35mm f/4G ED VR
- AF-S NIKKOR 24–120mm f/4G ED VR
- AF-S NIKKOR 28–300mm f/3.5–5.6G ED VR
- AF-S NIKKOR 400mm f/2.8G ED VR
- AF-S NIKKOR 500mm f/4G ED VR
- AF-S DX VR Zoom-Nikkor 18–200mm f/3.5–5.6G IF-ED
- AF-S DX NIKKOR 16–85mm f/3.5–5.6G ED VR
- AF-S DX NIKKOR 18–200mm f/3.5–5.6G ED VR II
- AF-S DX Micro NIKKOR 85mm f/3.5G ED VR
- AF-S DX NIKKOR 55–300mm f/4.5–5.6G ED VR

Calcularea unghiului de câmp

Aparatul foto poate fi folosit cu obiective Nikon pentru aparatele foto format 35 mm (135). Dacă este atașat un obiectiv în format 35 mm, unghiul de câmp va fi același cu cel al cadrului unui film de 35 mm ($35,9 \times 23,9$ mm).

Dacă se dorește, opțiunea **Zonă imagine** din meniul fotografiere poate fi folosită pentru a alege un unghi de câmp diferit de cel al obiectivului curent. Dacă este atașat un obiectiv în format 35 mm, puteți reduce unghiul de câmp de $1,5\times$ sau de $1,2\times$ prin selectarea **DX (24×16)** sau **1,2× (30×20)** pentru a expune o zonă mai mică sau puteți modifica formatul imaginii prin selectarea **5 : 4 (30×24)** sau **1 : 1 (24×24)**. Dimensiunile zonelor expuse de diferite opțiuni Zonă imagine sunt prezentate mai jos.

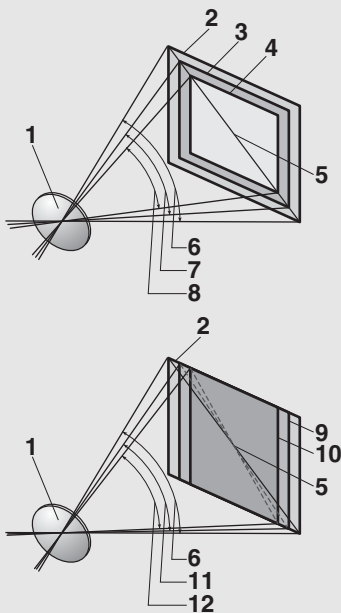

- 1 Obiectiv
- 2 Dimensiune imagine **FX (36×24)**
($35,9 \times 23,9$ mm, echivalentă aparatului foto format 35 mm)
- 3 Dimensiunea imaginii **1,2× (30×20)** ($29,9 \times 19,9$ mm)
- 4 Dimensiune imagine **DX (24×16)** ($23,5 \times 15,7$ mm, echivalentă aparatului foto format DX)
- 5 Diagonală fotografie
- 6 Unghi de câmp (**FX (36×24)**; format 35 mm)
- 7 Unghi de câmp (**1,2× (30×20)**)
- 8 Unghi de câmp (**DX (24×16)**; format DX)
- 9 Dimensiunea imaginii **5 : 4 (30×24)** ($29,9 \times 23,9$ mm)
- 10 Dimensiunea imaginii **1 : 1 (24×24)** ($23,9 \times 23,9$ mm)
- 11 Unghi de câmp (**5 : 4 (30×24)**)
- 12 Unghi de câmp (**1 : 1 (24×24)**)

Calcularea unghiului de câmp (continuare)

Unghiul de câmp **DX (24×16)** este de aproximativ 1,5 ori mai mic decât unghiul de câmp format 35 mm, în timp ce unghiul de câmp **1,2x (30×20)** este de aproximativ 1,2 ori mai mic, unghiul de câmp **5 : 4 (30×24)** este de aproximativ 1,1 ori mai mic, iar unghiul de câmp **1 : 1 (24×24)** este de aproximativ 1,3 ori mai mic. Pentru a calcula distanța focală a obiectivelor în format 35 mm, înmulțiți distanța focală a obiectivului cu aproximativ 1,5 atunci când este selectat **DX (24×16)**, cu aproximativ 1,2 atunci când este selectat **1,2x (30×20)**, cu aproximativ 1,1 atunci când este selectat **5 : 4 (30×24)** sau cu aproximativ 1,3 atunci când este selectat **1 : 1 (24×24)** (de exemplu, distanța focală efectivă a unui obiectiv de 50 mm în format 35 mm va fi de aproximativ 75 mm atunci când este selectat **DX (24×16)**, de 60 mm atunci când este selectat **1,2x (30×20)**, de 55 mm atunci când este selectat **5 : 4 (30×24)** sau de 65 mm atunci când este selectat **1 : 1 (24×24)**).



Sistemul creativ de iluminare Nikon (CLS)





Sistemul creativ de iluminare (CLS) avansat Nikon oferă o comunicare îmbunătățită între aparatul foto și unitățile bliț compatibile pentru fotografierea cu bliț îmbunătățită.

■ Unități bliț compatibile CLS

Următoarele funcții sunt disponibile cu unități bliț compatibile CLS:

		SB-5000	SB-910, SB-900, SB-800	SB-700	SB-600	SB-500	SLI-800	SB-R200	SB-400	SB-300	
Un singur bliț	i-TTL	Bliț de umplere compensat i-TTL pentru SLR digital ¹	✓	✓	✓	✓	✓	—	—	✓	✓
		Bliț de umplere i-TTL standard pentru SLR digital	✓ ²	✓ ²	✓	✓ ²	✓	—	—	✓	✓
	 A	Diafragmă automată	✓	✓ ³	—	—	—	—	—	—	—
	A	Non-TTL automat	— ⁴	✓ ³	—	—	—	—	—	—	—
	GN	Manual cu prioritate distanță	✓	✓	✓	—	—	—	—	—	—
	M	Manual	✓	✓	✓	✓	✓ ⁵	—	—	✓ ⁵	✓ ⁵
	RPT	Declanșare repetată bliț	✓	✓	—	—	—	—	—	—	—

		SB-5000	SB-910, SB-900, SB-800	SB-700	SB-600	SB-500	SU-800	SB-R200	SB-400	SB-300	
Iluminare avansată fără fir optică	Principal	Control bliț de la distanță	✓	✓	✓	—	✓ ⁵	✓	—	—	—
		i-TTL i-TTL	✓	✓	✓	—	✓ ⁵	—	—	—	—
		[A:B] Control rapid fără fir al blițului	✓	—	✓	—	—	✓ ⁶	—	—	—
		 Diafragmă automată	✓	✓	—	—	—	—	—	—	—
		A Non-TTL automat	—	— ⁷	—	—	—	—	—	—	—
		M Manual	✓	✓	✓	—	✓ ⁵	—	—	—	—
		RPT Declanșare repetată bliț	✓	✓	—	—	—	—	—	—	—
	Controlate la distanță	i-TTL i-TTL	✓	✓	✓	✓	✓	—	✓	—	—
		[A:B] Control rapid fără fir al blițului	✓	✓	✓	✓	✓	—	✓	—	—
		 Diafragmă automată/Non-TTL automat	✓ ⁸	✓ ⁸	—	—	—	—	—	—	—
		M Manual	✓	✓	✓	✓	✓	—	✓	—	—
		RPT Declanșare repetată bliț	✓	✓	✓	✓	✓	—	—	—	—
	Iluminare avansată fără fir cu radiocomandă		✓ ⁹	—	—	—	—	—	—	—	—
	Comunicare informații culoare (bliț)		✓	✓	✓	✓	✓	—	—	✓	✓
Comunicare informații culoare (lampă LED)		—	—	—	—	✓	—	—	—	—	
Sincronizare rapidă FP automată ¹⁰		✓	✓	✓	✓	✓	✓	✓	—	—	
Blocare FV ¹¹		✓	✓	✓	✓	✓	✓	✓	✓	✓	
Asistență AF pentru AF zone multiple		✓	✓	✓	✓	—	✓ ¹²	—	—	—	
Reducere ochi roșii		✓	✓	✓	✓	✓	—	—	✓	—	
Iluminare pentru modelare aparat foto		✓	✓	✓	✓	✓	✓	✓	—	—	
Control bliț unificat		✓	—	—	—	✓	—	—	✓	✓	
Actualizare firmware unitate bliț aparat foto		✓	✓ ¹³	✓	—	✓	—	—	—	✓	

- 1 Nu este disponibil cu măsurarea spot.
- 2 Poate fi selectat și cu unitatea bliț.
- 3 Selectarea modului A realizată pe unitatea bliț folosind setări personalizate. Excepând cazul în care datele obiectivului au fost furnizate utilizând opțiunea **Date obiectiv non-CPU** din meniul de setare, va fi selectat „A” când este utilizat un obiectiv non-CPU.
- 4 Excepând cazul în care datele obiectivului au fost furnizate utilizând opțiunea **Date obiectiv non-CPU** din meniul de setare, va fi selectat non-TTL automat când este utilizat un obiectiv non-CPU.
- 5 Poate fi selectat numai folosind opțiunea aparatului foto **Control bliț**.
- 6 Disponibilă numai în cursul fotografierii close-up.
- 7 Excepând cazul în care datele obiectivului au fost furnizate utilizând opțiunea **Date obiectiv non-CPU** în meniul de setare, non-TTL automat (A) este utilizat cu obiective non-CPU, indiferent de modul selectat cu unitatea bliț.
- 8 Alegerea între A și A depinde de opțiunea selectată pentru blițul principal.
- 9 Acceptă aceleași funcții ca și unitățile bliț cu control la distanță cu AWL optic.
- 10 Disponibilă numai în modurile control bliț i-TTL, A, A, GN și M.
- 11 Disponibilă numai în modul control bliț i-TTL sau atunci când blițul este setat pentru a emite pre-blițuri de control în modul control bliț A sau A.
- 12 Disponibilă numai în modul dispozitiv de comandă.
- 13 Actualizările firmware pentru SB-910 și SB-900 pot fi realizate din aparatul foto.

Dispozitivul de comandă Speedlight fără fir SU-800: Când este montat pe un aparat foto compatibil CLS, dispozitivul SU-800 poate fi folosit ca dispozitiv de comandă pentru unitățile bliț SB-5000, SB-910, SB-900, SB-800, SB-700, SB-600, SB-500 sau SB-R200 în până la trei grupuri. Unitatea SU-800 în sine nu este echipată cu un bliț.

Iluminare pentru modelare

Unitățile bliț compatibile CLS emit un bliț de modelare când este apăsat butonul **Pv** al aparatului foto. Această funcție poate fi folosită cu iluminarea avansată fără fir pentru a examina efectul de iluminare total obținut cu mai multe unități de bliț. Iluminarea pentru modelare poate fi dezactivată folosind setarea personalizată e5 (**Bliț de modelare**,  267).

■ Alte unități bliț

Următoarele unități bliț pot fi utilizate în modurile non-TTL automat și manual.

Mod bliț \ Unitate bliț	SB-80DX, SB-28DX, SB-28, SB-26, SB-25, SB-24	SB-50DX	SB-30, SB-27 ¹ , SB-22S, SB-22, SB-20, SB-16B, SB-15	SB-23, SB-29 ² , SB-21B ² , SB-29S ²
A Non-TTL automat	✓	—	✓	—
M Manual	✓	✓	✓	✓
Declanșare repetată bliț	✓	—	—	—
REAR Sincronizare perdea posterioară³	✓	✓	✓	✓

- 1 Modul bliț este setat automat la TTL, iar declanșatorul este dezactivat. Setati unitatea bliț la **A** (bliț non-TTL automat).
- 2 Focalizarea automată este disponibilă numai cu obiective AF-S VR Micro-Nikkor 105mm f/2.8G IF-ED și AF-S Micro NIKKOR 60 mm f/2.8G ED.
- 3 Disponibil când aparatul foto este utilizat pentru a selecta modul bliț.

☑ Folosirea blocării FV cu unitățile de bliț opționale

Blocarea FV (□ 196) este disponibilă cu unitățile bliț opționale în modurile control bliț TTL și (dacă este acceptată) pre-bliț de monitorizare ⊗A și pre-bliț de monitorizare A (pentru mai multe informații, consultați manualul furnizat cu unitatea bliț). Rețineți că atunci când iluminarea avansată fără fir este utilizată pentru a controla unitățile bliț cu control la distanță, va trebui să setați modul control bliț pentru blițul principal sau cel puțin pentru un grup controlat la distanță la TTL, ⊗A sau A.

☑ Măsurare

Zonele de măsurare pentru blocare FV atunci când se utilizează unități bliț opționale sunt următoarele:

Unitate bliț	Mod bliț	Zonă măsurată
Unitate bliț independentă	i-TTL	Cerc de 6 mm în centrul cadrului
	⊗A	Zona măsurată de exponometrul blițului
Utilizat cu alte unități bliț (iluminare avansată fără fir)	i-TTL	Întregul cadru
	⊗A	Zona măsurată de exponometrul blițului
	A	

✔ Note privind unitățile de bliț opționale

Consultați manualul unității bliț pentru instrucțiuni detaliate. Dacă unitatea acceptă CLS, consultați secțiunea referitoare la aparate foto digitale SLR compatibile CLS. Aparatul foto D850 nu este inclus în categoria „SLR digital” în manualele SB-80DX, SB-28DX și SB-50DX.

Controlul blițului i-TTL poate fi folosit la sensibilități ISO cuprinse între 64 și 12800. La valori de peste 12800, este posibil ca rezultatele dorite să nu poată fi obținute la unele raze de acțiune sau setări ale diafragmei. Dacă indicatorul bliț pregătit (⚡) clipește timp de aproximativ trei secunde după ce s-a făcut o fotografie în modul i-TTL sau automat non-TTL, blițul s-a declanșat la putere maximă și este posibil ca fotografia să fie subexpusă (numai unități bliț compatibile CLS).

Când se utilizează un cablu de sincronizare seria SC 17, 28 sau 29 pentru fotografierea cu bliț extern, este posibil să nu se obțină expunerea corectă în modul i-TTL. Recomandăm selectarea modului bliț de umplere i-TTL standard. Realizați o fotografie test și vizualizați rezultatele pe monitor.

În cazul i-TTL, utilizați panoul bliț sau adaptorul pentru dispozitivul de difuzie furnizat cu unitatea bliț. Nu utilizați alte panouri, cum ar fi cele de difuzie, deoarece ar putea genera expuneri incorecte.

În modul de expunere P, diafragma maximă (număr f/ minim) este limitată în funcție de sensibilitatea ISO, așa cum se arată mai jos:

Diafragmă maximă la echivalent ISO de:								
64	100	200	400	800	1600	3200	6400	12800
3,5	4	5	5,6	7,1	8	10	11	13

Dacă diafragma maximă a obiectivului este mai mică decât cea dată mai sus, valoarea maximă pentru diafragmă va fi diafragma maximă a obiectivului.

Este posibil să apară zgomot sub formă de linii în fotografiile realizate cu bliț cu un grip de mare performanță SD-9 sau SD-8A atașat direct la aparatul foto. Reduceți sensibilitatea ISO sau măriți distanța dintre aparatul foto și grip.

Note privind unitățile de bliț opționale (continuare)

SB-5000, SB-910, SB-900, SB-800, SB-700, SB-600, SB-500 și SB-400 oferă reducerea ochilor roșii, în timp ce SB-5000, SB-910, SB-900, SB-800, SB-700, SB-600 și SU-800 oferă iluminare pentru asistență AF cu următoarele limitări:

- **SB-5000:** Iluminare asistență AF este disponibilă când obiectivele AF de 24–135 mm sunt folosite cu punctele de focalizare arătate mai jos.

Distanță focală		
24–49 mm	50–84 mm	85–135 mm
		

- **SB-910 și SB-900:** Iluminare asistență AF este disponibilă când obiectivele AF de 17–135 mm sunt folosite cu punctele de focalizare arătate mai jos.

Distanță focală	
17–19 mm	20–135 mm
	

- **SB-800, SB-600 și SU-800:** Iluminare asistență AF este disponibilă când obiectivele AF de 24–105 mm sunt folosite cu punctele de focalizare arătate mai jos.

Distanță focală		
24–34 mm	35–49 mm	50–105 mm
		

- **SB-700:** Iluminare asistență AF este disponibilă când obiectivele AF de 24–135 mm sunt folosite cu punctele de focalizare arătate mai jos.

Distanță focală	
24–27 mm	28–135 mm

În funcție de obiectivul folosit și de scena înregistrată, este posibil ca indicatorul imagine focalizată (●) să fie afișat când subiectul nu este focalizat sau este posibil ca aparatul foto să nu poată focaliza și declanșarea obturatorului va fi dezactivată.

Unități de bliț opționale

În modurile control bliț i-TTL și diafragmă automată (⊗A), compensarea blițului selectată cu unitatea de bliț opțională sau cu opțiunea **Control bliț** din meniul fotografiere se adaugă la compensarea blițului selectată cu butonul  și selectorul de comandă.

Alte accesorii

Este disponibilă o gamă largă de accesorii pentru aparatul foto D850.

Surse de alimentare	<ul style="list-style-type: none">• Acumulatori Li-ion EN-EL15c/EN-EL15b/EN-EL15a/EN-EL15 (□ 14, 347); rețineți că numărul de fotografii care se pot realiza la o singură încărcare cu un EN-EL15 este mai mic decât în cazul EN-EL15c/EN-EL15b/EN-EL15a (□ 365)• Încărcător acumulator MH-25a (□ 14, 347)• Grip MB-D18• Conector de alimentare EP-5B, adaptor la rețeaua electrică EH-5c și EH-5b
Transmițătoare fără fir (□ 275)	Transmițător fără fir WT-7
Telecomenzi fără fir	<ul style="list-style-type: none">• Telecomandă fără fir WR-1• Telecomandă fără fir WR-R10 (necesită un adaptor fără fir WR-A10)• Telecomandă fără fir WR-T10
Accesorii ocular vizor	<ul style="list-style-type: none">• Vizor din cauciuc DK-19• Lentilă pentru reglarea dioptriei vizorului DK-17C• Ocular lupă DK-17M• Lupă ocular DG-2 (necesită adaptorul pentru ocular DK-18)• Ocular anti-condens DK-14/ocular anti-condens DK-17A• Ocular vizor acoperit cu fluor DK-17F• Accesoriu vizualizare unghi drept DR-5/accesoriu vizualizare unghi drept DR-4
Cabluri HDMI	Cablu HDMI HC-E1
Capac cuplă accesorii	Capac cuplă accesorii BS-3/capac cuplă accesorii BS-1
Capace corp	Capac corp BF-1B/capac corp BF-1A

Software	Camera Control Pro 2
Accesorii terminal pentru telecomandă	<ul style="list-style-type: none"> • Telecomandă prin cablu MC-22/telecomandă prin cablu MC-22A (lungime 1 m*) • Telecomandă prin cablu MC-30/telecomandă prin cablu MC-30A (lungime 80 cm*) • Telecomandă prin cablu MC-36/telecomandă prin cablu MC-36A (lungime 85 cm*) • Cablu prelungitor MC-21/cablu prelungitor MC-21A (lungime 3 m*) • Cablu de conectare MC-23/cablu de conectare MC-23A (lungime 40 cm*) • Cablu adaptor MC-25/cablu adaptor MC-25A (lungime 20 cm*) • Adaptor fără fir WR-A10 • Dispozitiv GPS GP-1/dispozitiv GPS GP-1A (□ 221) † • Set telecomandă modulate ML-3 <p>* Toate valorile sunt aproximative. † Rețineți că dispozitivele GP-1/GP-1A nu se mai fabrică.</p>
Microfoane (□ 67)	<ul style="list-style-type: none"> • Microfon stereo ME-1 • Microfon fără fir ME-W1
Capace conectori	Capac conector USB UF-4

Disponibilitatea poate diferi în funcție de țară sau regiune. Pentru cele mai recente informații, consultați site-ul nostru internet sau broșurile.

Atașarea și scoaterea capacului cuplei pentru accesorii

Capacul cuplei pentru accesorii (disponibil separat) glisează pe cupla pentru accesorii așa cum se arată în imagine.

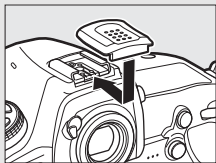

Pentru a scoate capacul, țineți bine aparatul foto, apăsați capacul în jos cu un deget și glisați-l în direcția indicată.

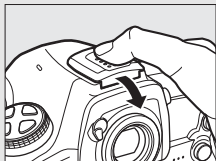

Atașarea și scoaterea ocularului furnizat

După închiderea obturatorului ocularului și eliberarea zăvorului (1), apucați ușor cu două degete ocularul DK-17F furnizat, rotiți-l și scoateți-l așa cum se arată în imagine (2). Pentru a-l reatașa, rotiți ocularul în direcția opusă. Ocularele opționale pot fi atașate și scoase în același mod.

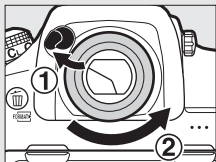

Clema pentru cablul HDMI/USB

Pentru a preveni deconectarea accidentală, atașați clema furnizată la cablurile HDMI sau la cablul USB furnizat așa cum se arată (imaginea arată cablul USB; rețineți că este posibil ca clema să nu se potrivească cu toate cablurile HDMI de la alți producători). Mențineți monitorul în poziție rabatată atunci când utilizați clema pentru cablu.

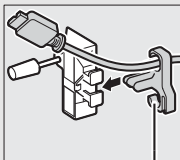
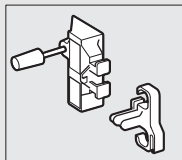

Cablul HDMI intră aici

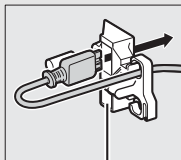

Cablul HDMI intră aici

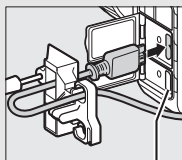

Cablul HDMI intră aici

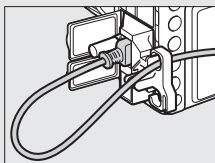
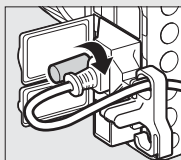
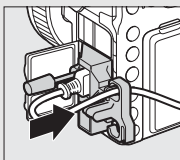

Cablu USB

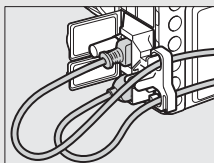

*Cablu HDMI și cablu USB
utilizate simultan*

Gripuri opționale MB-D18

MB-D18 acceptă un acumulator EN-EL15a sau EN-EL18c sau opt acumulatori/baterii AA (alcaline, Ni-MH sau cu litiu) și este prevăzut cu comenzi pentru realizarea fotografiilor în orientarea „pe înalt” (portret): buton de declanșare, butoane **AF-ON** și **Fn**, un selector multiplu și selectoare de comandă principal și secundar.

Componentele MB-D18

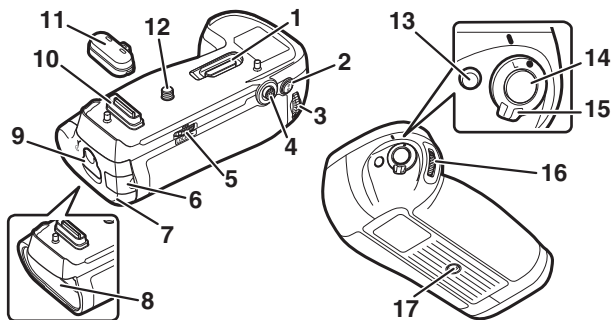

1	Suport capac contacte	302	9	Zăvor locaș acumulator/baterie	304
2	Buton AF-ON	301	10	Contacte alimentare/semnal	302
3	Selector principal de comandă.....	301	11	Capac contacte	302
4	Selector multiplu	301	12	Șurub montare	302
5	Roțiță fixare	302	13	Buton Fn	301
6	Suport capac conector alimentare	307	14	Buton declanșare	301
7	Capac locaș acumulator/baterie	304	15	Siguranță pentru comenzi	301
8	Locaș acumulator/baterie.....	304	16	Selector secundar de comandă.....	301
			17	Montură tripod	

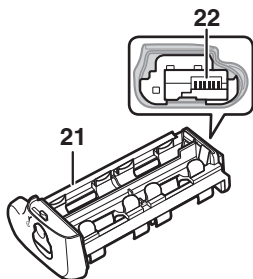
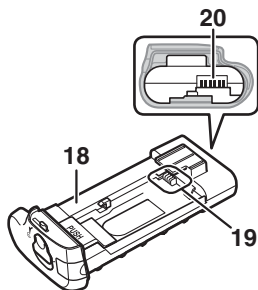

18	Suport MS-D12EN pentru acumulatori EN-EL15a *	304
19	Terminale alimentare	304
20	Terminale alimentare (suport acumulatori/baterii MS-D12EN)	304

21	Suport MS-D12 pentru acumulatori/ baterii AA	304
22	Terminale alimentare (suport acumulatori/baterii MS-D12)	304

* La livrare, suportul MS-D12EN este inserat în gripul MB-D18.

Utilizarea unui adaptor la rețeaua electrică și a unui conector de alimentare

Adaptorul la rețeaua electrică EH-5c/EH-5b și conectorul de alimentare EP-5B, opționale, pot fi folosite împreună cu gripul MB-D18 pentru a oferi o sursă de alimentare fiabilă atunci când aparatul foto este utilizat pentru perioade îndelungate (□ 307). Introduceți conectorul de alimentare EP-5B în suportul pentru acumulator MS-D12EN și conectați adaptorul la rețeaua electrică. Pentru mai multe informații, consultați *Ghidul meniului* disponibil pe site-urile Nikon (□ i).

■ ■ Butonul de declanșare, selectorul multiplu și selectoarele de comandă

Aceste comenzi îndeplinesc aceleași funcții ca și comenzile similare de pe corpul aparatului foto, cu excepția faptului că, indiferent de opțiunea aleasă pentru setarea personalizată f5 (**Selector multiplu**, □ 269), selectorul multiplu al gripului MB-D18 nu poate fi folosit pentru a porni temporizatorul standby.

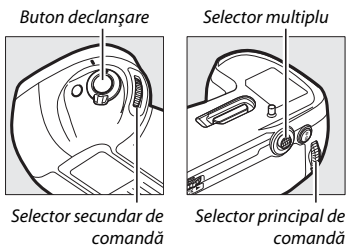

■ ■ Butoanele Fn și AF-ON

Funcțiile îndeplinite de aceste comenzi pot fi selectate folosind setarea personalizată f10 (**Asociere butoane MB-D18**, □ 270).

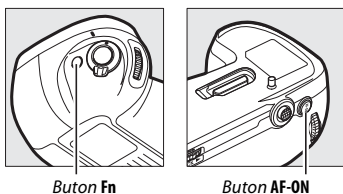

■ ■ Siguranța pentru comenzi a gripului MB-D18

Siguranța pentru comenzi blochează comenzile de pe gripul MB-D18 pentru a preveni acționarea accidentală. Înainte de a folosi aceste comenzi pentru a fotografia în orientarea „pe înalt” (portret), deblocați dispozitivul de blocare așa cum se arată în imagine. Siguranța pentru comenzi nu este un comutator de alimentare. Folosiți comutatorul de alimentare al aparatului foto pentru a porni și a opri aparatul foto.

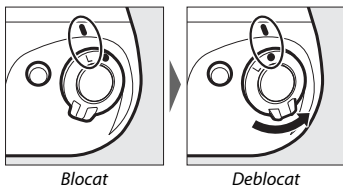

Utilizarea gripului

■ Atașarea gripului

Înainte de a atașa gripul, asigurați-vă că aparatul foto este oprit și că siguranța pentru comenzi a gripului MB-D18 este în poziția L.

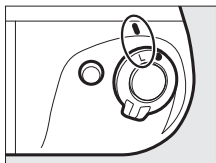

1 Scoateți capacul contactelor de pe grip.

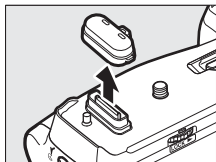

2 Contactele pentru gripul MB-D18 se află pe baza aparatului foto, unde sunt protejate de un capac pentru contacte. Scoateți capacul contactelor (1) și introduceți-l în suportul pentru capacul contactelor de pe gripul MB-D18 (2).

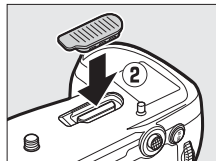
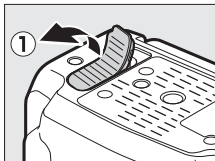

- 3** Poziționați gripul MB-D18, menținând șurubul de montare al MB-D18 (2) aliniat cu montura pentru trepied a aparatului foto (1) și înșurubați roțița de fixare rotind-o în direcția indicată de săgeata LOCK (FIXARE).

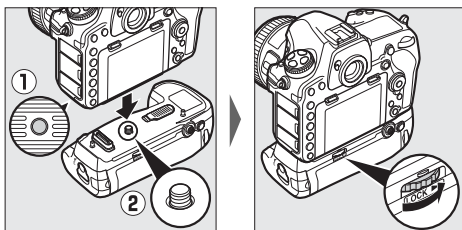

Nu este necesar să scoateți acumulatorul din aparatul foto înainte de conectarea gripului MB-D18. La setări implicite, acumulatorul introdus în aparatul foto va fi utilizat numai după ce acumulatorul/bateria din gripul MB-D18 s-a consumat. Pentru a modifica ordinea de utilizare a acumulatorilor/bateriilor, poate fi folosită opțiunea **Ordine baterii** din meniul setare al aparatului foto.

✓ Atașarea gripului

Asigurați-vă că puneți capacul pentru contacte al aparatului foto în suportul pentru capacul contactelor și că țineți capacul contactelor gripului MB-D18 într-un loc sigur pentru a preveni pierderea acestuia. Sunt necesare un distanțier cu burduf PB-6D și un inel cu extindere automată PK-13 atunci când se folosește accesoriul de focalizare cu burduf PB-6 împreună cu gripul MB-D18.

■ Scoaterea gripului

Pentru a scoate gripul MB-D18, opriți aparatul foto și treceți siguranța pentru comenzi de pe gripul MB-D18 pe **L**, apoi deșurubați roțița de fixare rotind-o în direcția opusă celei indicate de săgeata **LOCK (FIXARE)** și scoateți gripul MB-D18.

■ Introducerea acumulatorilor/bateriilor

Gripul MB-D18 poate fi utilizat cu un acumulator EN-EL15a sau EN-EL18c sau cu opt acumulatori/baterii AA. Înainte de a introduce acumulatorii/bateriile, asigurați-vă că aparatul foto este oprit și că siguranța pentru comenzi a gripului MB-D18 este în poziția **L**.

- 1** Deblocați gripul MB-D18 rotind zăvorul locașului pentru acumulator/baterii la **☞** și scoateți suportul pentru acumulator/baterii.

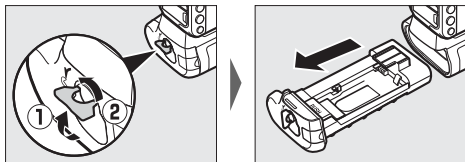

2 Pregătiți acumulatorii/bateriile conform descrierii de mai jos.

EN-EL15a: Potrivii crestăturile de pe acumulator cu proeminențele de pe suportul MS-D12EN, introduceți acumulatorul cu săgeata (▲) de pe acesta îndreptată spre terminalele suportului pentru acumulator (1). Apăsăți acumulatorul ușor în jos și deplasați-l în direcția săgeții până când terminalele de alimentare se fixează cu un clic pe poziție (2).

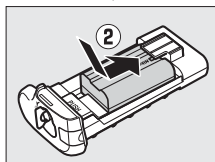
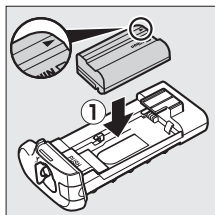

EN-EL18c: Dacă butonul de eliberare a acumulatorului de pe capacul locașului acumulatorului BL-5, opțional, este poziționat astfel încât săgeata < este vizibilă, deplasați butonul de eliberare a acumulatorului pentru a acoperi săgeata (1). Introduceți cele două proeminențe de pe acumulator în fantele aferente de pe BL-5 (2) și asigurați-vă că butonul de eliberare a acumulatorului a fost deplasat într-o parte pentru a se putea vedea săgeata (3).

Buton de eliberare a acumulatorului

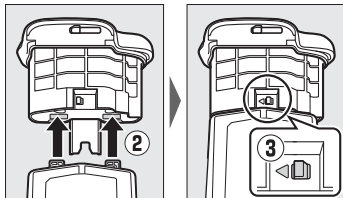
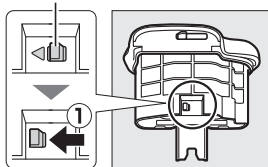

Baterii/acumulatori AA: Introduceți opt baterii/acumulatori AA în suportul pentru baterii/acumulatori MS-D12 așa cum se arată în imagine, asigurându-vă că bateriile/acumulatorii sunt în orientarea corectă.

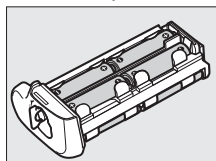
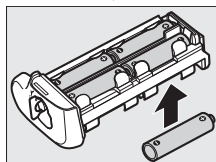
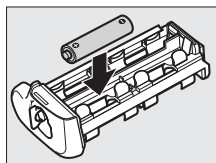

- 3** Introduceți suportul pentru acumulatori/baterii sau acumulatorul EN-EL18c în gripul MB-D18 și închideți capacul locașului pentru acumulatori/baterii. Asigurați-vă că suportul sau acumulatorul este introdus înainte de închiderea zăvorului; alimentarea va funcționa numai în cazul în care capacul este bine închis.

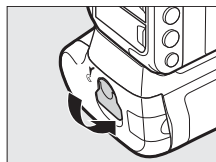
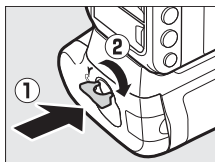

- 4** Porniți aparatul foto și verificați nivelul acumulatorului pe panoul de control sau în vizor (☐ 30). Dacă aparatul foto nu pornește, verificați ca acumulatorul/bateria să fie introdusă corect. Potrivii opțiunea selectată pentru **Tip baterie MB-D18** în meniul setare cu tipul de acumulator/baterie introdus în grip (☐ 276). Informațiile privind acumulatorii/bateriile se afișează prin selectarea **Info acumulator** în meniul setare (☐ 276).

Conectorul de alimentare EP-5B

Când folosiți conectorul de alimentare EP-5B, introduceți-l în suportul MS-D12EN cu săgeata (▲) de pe conector îndreptată spre terminalele de alimentare ale suportului pentru acumulator (①). Apăsăți conectorul ușor în jos și deplasați-l în direcția săgeții până când terminalele de alimentare se fixează cu un clic pe poziție (②). Deschideți capacul conectorului de alimentare și treceți cablul de alimentare EP-5B prin fanta (③).

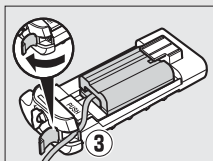
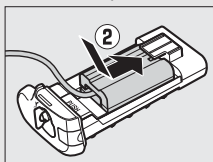
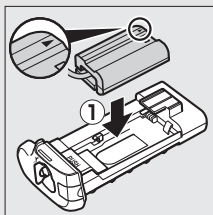

■ Scoaterea acumulatorilor/bateriilor

Aveți grijă să nu scăpați pe jos acumulatorii/bateriile sau suportul.

- 1** Deblocați gripul MB-D18 rotind zăvorul locașului pentru acumulator/baterii la  și scoateți acumulatorul sau suportul pentru acumulator/baterii.

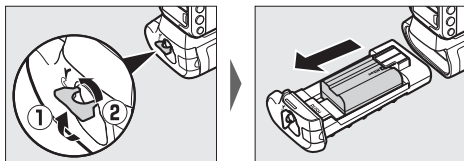

- 2** Scoateți acumulatorul sau acumulatorii/bateriile din suport sau din capacul locașului pentru acumulator/baterii BL-5.

EN-EL15a: În timp ce apăsați butonul **PUSH** (APĂSARE) al suportului, deplasați acumulatorul spre buton. Acumulatorul poate fi scos așa cum se arată în imagine.

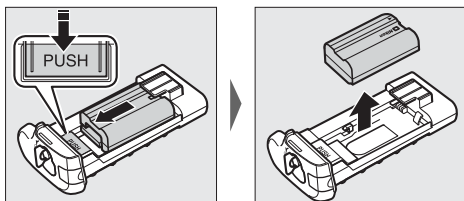

Procedura de scoatere a conectorului de alimentare EP-5B este aceeași cu cea folosită pentru EN-EL15a.

EN-EL18c: Deplasați butonul de eliberare a acumulatorului în direcția indicată de săgeata (<) și scoateți BL-5.

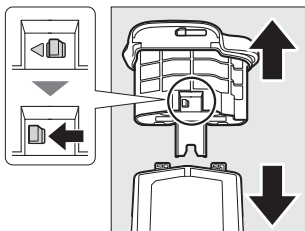

Baterii/acumulatori AA: Scoateți bateriile/acumulatorii așa cum se arată în imagine. Aveți grijă să nu scăpați pe jos acumulatorii/bateriile atunci când le scoateți din suport.

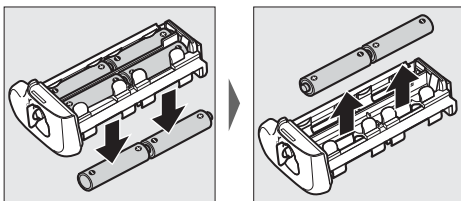

Specificații

Sursă de alimentare	Un acumulator Li-ion EN-EL15a sau EN-EL18c, opt baterii AA alcaline (1,5 V) sau cu litiu (1,5 V), opt acumulatori AA Ni-MH (1,2 V) sau un adaptor la rețeaua electrică EH-5c/EH-5b (necesită conectorul de alimentare EP-5B); sunt acceptați și acumulatorii EN-EL15, EN-EL15b, EN-EL15c, EN-EL18, EN-EL18a și EN-EL18b, dar rețineți că uneori numărul de fotografii care se pot realiza la o singură încărcare cu un EN-EL15 este mai mic decât în cazul EN-EL15c/EN-EL15b/EN-EL15a și că numărul de fotografii care se pot realiza la o singură încărcare cu un EN-EL18 este mai mic decât în cazul EN-EL18c/EN-EL18b/EN-EL18a (□ 365), precum și faptul că acumulatorii EN-EL18c, EN-EL18b, EN-EL18a și EN-EL18 necesită un încărcător pentru acumulator MH-26a sau MH-26 și capacul pentru locașul acumulatorului BL-5 (ambele disponibile separat)
Temperatură de funcționare	0 °C–40 °C
Dimensiuni (L × l × A)	Aprox. 152 × 51 × 79 mm
Greutate (aprox.)	<ul style="list-style-type: none">• 355 g cu MS-D12EN și acumulatorul opțional EN-EL15a• 450 g cu MS-D12 și opt acumulatori/baterii AA (disponibile separat de la alți furnizori)• 305 g cu MS-D12EN și conectorul de alimentare opțional EP-5B• 435 g cu capacul BL-5 și acumulatorul EN-EL18c, opționale• 280 g cu MS-D12EN• 265 g cu MS-D12

Nikon își rezervă dreptul de a modifica oricând aspectul și specificațiile hardware și software descrise în acest manual fără vreun avertisment prealabil. Nikon nu va fi răspunzător pentru nicio daună rezultată din erorile apărute în acest manual.

Îngrijirea aparatului foto

Păstrare

Când aparatul foto nu este utilizat o perioadă lungă de timp, scoateți acumulatorul și depozitați-l într-un loc răcoros și uscat cu capacul terminal montat. Pentru a împiedica formarea de mucegai sau rugină, păstrați aparatul foto într-un loc uscat, bine ventilat. Nu depozitați aparatul foto cu granule de naftalină sau camfor împotriva moliiilor sau în locuri care:

- au ventilație deficitară sau umidități de peste 60%,
- se află lângă echipamente care generează câmpuri electromagnetice puternice, precum televizoare sau aparate radio,
- sunt expuse la temperaturi de peste 50 °C sau sub -10 °C.

Curățare

Corp aparat foto	Utilizați o suflantă pentru a îndepărta praful și scamele, apoi ștergeți ușor cu o lavetă moale și uscată. După utilizarea aparatului foto la plajă sau pe malul mării, curățați nisipul sau sarea cu o lavetă înmuiată ușor în apă distilată și uscați bine. Important: <i>Praful sau alte corpuri străine ajunse în interiorul aparatului foto pot provoca deteriorări ce nu sunt acoperite de garanție.</i>
Obiectiv, oglindă și vizor	Aceste elemente din sticlă se pot deteriora cu ușurință. Îndepărtați praful și scamele cu o suflantă. Dacă utilizați o suflantă cu aerosoli, păstrați recipientul în plan vertical pentru a preveni scurgerea lichidului. Pentru a îndepărta urmele de degete sau alte pete, aplicați o cantitate mică de soluție pentru curățarea lentilelor pe o lavetă moale și curățați cu grijă.
Monitor	Îndepărtați praful și scamele cu o suflantă. Când îndepărtați urmele de degete și alte pete, ștergeți suprafața ușor cu o lavetă moale sau cu piele de căprioară. Nu apăsați, deoarece acest lucru ar putea provoca deteriorări sau defecțiuni.

Nu utilizați alcool, solvent sau alte substanțe chimice volatile.

Curățarea senzorului de imagine

Dacă suspectați că murdăria sau praful de pe senzorul de imagine apar în fotografiile, puteți curăța senzorul utilizând opțiunea **Curățare senzor imagine** din meniul setare. Senzorul poate fi curățat oricând utilizând opțiunea **Curățare acum** sau curățarea poate fi efectuată automat când aparatul foto este pornit sau oprit.

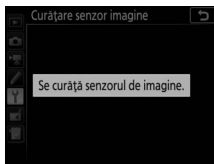
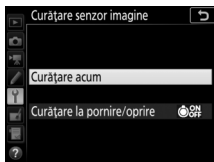
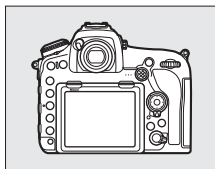

■ ■ „Curățare acum”

Ținând aparatul foto cu baza în jos, selectați **Curățare senzor imagine** din meniul setare, apoi evidențiați **Curățare acum** și apăsați **OK**. Aparatul foto va verifica senzorul de imagine și apoi va începe curățarea. În timpul curățării, pe panoul de control clipește **buzz** și nu pot fi efectuate alte operațiuni. Nu scoateți sau deconectați sursa de alimentare înainte de finalizarea curățării și de afișarea meniului setare.





■ ■ „Curățare la pornire/oprire”

Alegeți dintre următoarele opțiuni:

Opțiune	Descriere
 Curățare la pornire	Senzorul de imagine este curățat automat de fiecare dată când este pornit aparatul foto.
 Curățare la oprire	Senzorul de imagine este curățat automat în timpul opririi de fiecare dată când este oprit aparatul foto.
 Curățare la pornire și oprire	Senzorul de imagine este curățat automat la pornire și la oprire.
Curățare dezactivată	Curățarea automată a senzorului de imagine este dezactivată.

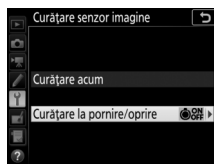
- 1** **Selecțați Curățare la pornire/oprire.**
Afișați meniul **Curățare senzor imagine** conform descrierii de la „Curățare acum” (☰ 312). Evidențiați **Curățare la pornire/oprire** și apăsați .



- 2** **Selecțați o opțiune.**
Evidențiați o opțiune și apăsați .

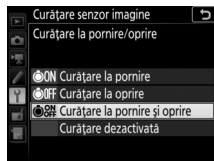

Curățarea senzorului de imagine

Utilizarea comenzilor aparatului foto la pornire întrerupe curățarea senzorului de imagine.

Dacă praful nu poate fi îndepărtat complet folosind opțiunile din meniul **Curățare senzor imagine**, curățați senzorul de imagine manual (☐ 315) sau consultați un reprezentant de service autorizat Nikon.

În cazul în care curățarea senzorului de imagine se realizează de câteva ori la rând, este posibil ca aceasta să se dezactiveze temporar pentru a proteja circuitele interne ale aparatului foto. Curățarea poate fi efectuată din nou după o scurtă perioadă de așteptare.

■ Curățarea manuală

Dacă nu pot fi îndepărtate corpurile străine de pe senzorul de imagine utilizând opțiunea **Curățare senzor imagine** (☐ 312) din meniul setare, senzorul poate fi curățat manual, conform descrierii de mai jos. Totuși, rețineți că senzorul este foarte delicat și se poate deteriora cu ușurință; recomandăm ca realizarea curățării manuale să fie făcută doar de un reprezentant de service autorizat Nikon.

1 Încărcați acumulatorul sau conectați un adaptor la rețeaua electrică.

Când verificați sau curățați senzorul de imagine, este necesară o sursă de alimentare sigură. Opriți aparatul foto și introduceți un acumulator complet încărcat sau conectați un adaptor la rețeaua electrică și un conector de alimentare, opțional. Opțiunea **Bloc. oglindă sus pt. curățare** este disponibilă în meniul setare al aparatului foto doar dacă nivelul acumulatorului este peste  și aparatul foto nu este conectat la un dispozitiv inteligent prin intermediul Bluetooth sau la alte dispozitive prin intermediul USB.

2 Scoateți obiectivul.

Opriți aparatul foto și scoateți obiectivul.

3 Selectați **Bloc. oglindă sus pt. curățare**.

Porniți aparatul foto și evidențiați **Bloc. oglindă sus pt. curățare** în meniul setare și apăsați .

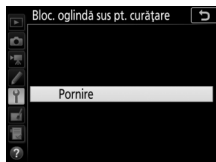

4 Apăsați .

Pe monitor va fi afișat un mesaj, iar pe panoul de control și în vizor va apărea un rând de linii. Pentru a restabili funcționarea normală fără a verifica senzorul de imagine, opriți aparatul foto.

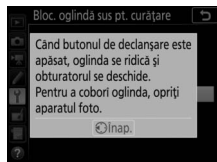

5 Ridicați oglinda.

Apăsați butonul de declanșare până la capăt. Oglinda va fi ridicată și se va deschide perdeaua obturatorului, expunând senzorul de imagine. Afișajul din vizor se va opri și rândul de linii de pe panoul de control va clipi.

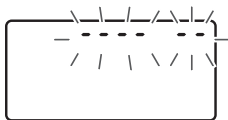

6 Examinați senzorul de imagine.

Ținând aparatul foto astfel încât lumina să cadă pe senzorul de imagine, verificați dacă acesta prezintă praf sau scame. Dacă nu există corpuri străine, treceți la pasul 8.

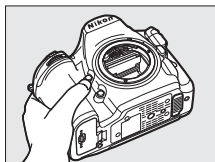

7 Curățați senzorul de imagine.

Îndepărtați praful și scamele de pe senzor cu o suflantă. Nu utilizați o suflantă cu perie, deoarece firele ar putea deteriora senzorul. Murdăria care nu poate fi îndepărtată cu o suflantă poate fi curățată doar de personalul de service autorizat Nikon. Nu atingeți și nu ștergeți senzorul sub nicio formă.

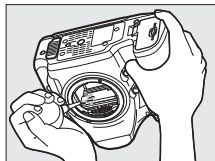

8 Opriți aparatul foto.

Oglinda va reveni în poziția jos și perdeaua obturatorului se va închide. Puneți la loc obiectivul sau capacul corpului.

Utilizați o sursă de alimentare sigură

Perdeaua obturatorului este delicată și se poate deteriora cu ușurință. Dacă aparatul foto se oprește în timp ce oglinda este ridicată, perdeaua se va închide automat. Respectați următoarele precauții pentru a preveni deteriorarea perdelei:

- Nu opriți aparatul foto și nu scoateți sau deconectați sursa de alimentare în timp ce oglinda este ridicată.
- În cazul în care acumulatorul se descarcă în timp ce oglinda este ridicată, se va auzi un bip și indicatorul luminos al autodeclanșatorului va clipi pentru a avertiza că perdeaua obturatorului se va închide și că oglinda va fi coborâtă după circa două minute. Opriți curățarea sau verificarea imediat.

✓ Corpuri străine pe senzorul de imagine

Corpurile străine care pătrund în aparatul foto când obiectivele sunt scoase sau schimbate sau când capacele corpului sunt scoase (sau, în cazuri foarte rare, lubrifiantul sau particule foarte fine din interiorul aparatului foto) se pot fixa pe senzorul de imagine și pot apărea în fotografiile realizate în anumite condiții.

Pentru a proteja aparatul foto atunci când obiectivul este demontat, asigurați-vă că puneți la loc capacul corpului furnizat împreună cu aparatul foto, având grijă să îndepărtați mai întâi tot praful și alte corpuri străine care se pot fixa pe montura aparatului foto, montura obiectivului sau pe capacul corpului. Evitați atașarea capacului corpului sau schimbarea obiectivelor în medii cu praf.

În cazul în care corpurile străine ajung pe senzorul de imagine, utilizați opțiunea de curățare a senzorului de imagine conform descrierii de la „Curățarea senzorului de imagine” (☐ 312). Dacă problema persistă, curățați senzorul manual (☐ 315) sau asigurați curățarea sa de către personalul de service autorizat Nikon. Fotografiile afectate de prezența corpurilor străine de pe senzor pot fi retușate utilizând opțiunile de curățare a imaginii disponibile în unele aplicații de prelucrare a imaginilor.

✓ Întreținerea aparatului foto și a accesoriilor

Aparatul foto este un dispozitiv de precizie și necesită lucrări de întreținere periodice. Nikon recomandă ca aparatul foto să fie inspectat de către distribuitorul inițial sau de un reprezentant de service autorizat Nikon la fiecare unu-doi ani, iar o revizie este recomandată la fiecare trei până la cinci ani (rețineți că aceste servicii sunt contra cost). Inspectarea și lucrările de întreținere frecvente sunt recomandate în special atunci când aparatul foto este utilizat în mod profesionist. Orice accesorii utilizate în mod regulat cu acest aparat foto, precum obiectivele sau unitățile de bliț opționale, ar trebui incluse atunci când aparatul foto este verificat sau întreținut.

Îngrijirea aparatului foto și a acumulatorului: Atenționări

A nu se scăpa pe jos: Produsul se poate defecta dacă este supus la șocuri sau vibrații puternice.

A se menține uscat: Acest produs nu este etanș și se poate defecta dacă este scufundat în apă sau dacă este expus la niveluri ridicate de umiditate. Ruginirea mecanismului intern poate provoca deteriorări ireparabile.

A se evita schimbările bruște de temperatură: Schimbările bruște de temperatură, precum cele care au loc când se intră sau se iese într-o/dintr-o clădire încălzită pe vreme rece, pot provoca formarea condensului în interiorul dispozitivului. Pentru a preveni formarea condensului, puneți dispozitivul într-o geantă de transport sau într-o pungă de plastic înainte de a-l expune la schimbări bruște de temperatură.

A se păstra la distanță de câmpurile magnetice puternice: Nu utilizați și nu păstrați acest dispozitiv în apropierea unui echipament care generează radiații electromagnetice sau câmpuri magnetice puternice. Sarcinile statice sau câmpurile magnetice produse de echipamente, precum emițătoarele radio, pot interfera cu monitorul, pot deteriora datele stocate pe cardul de memorie sau pot afecta circuitele interne ale produsului.

A nu se lăsa obiectivul îndreptat spre soare: Nu lăsați obiectivul orientat spre soare sau alte surse puternice de lumină pentru o perioadă lungă de timp. Lumina puternică poate cauza deteriorarea senzorului de imagine sau poate produce un efect de contururi albe estompate în fotografii.

Lasere și alte surse de lumină puternică: Nu îndreptați lasere sau alte surse de lumină extrem de puternice spre obiectiv, întrucât acest lucru ar putea deteriora senzorul de imagine al aparatului foto.

Oprii produsul înainte de a scoate sau deconecta sursa de alimentare: Nu scoateți din priză și nu scoateți acumulatorul în timp ce produsul este pornit sau când imaginile sunt înregistrate sau șterse. Întreruperea forțată a alimentării în aceste situații ar putea duce la pierderea de date sau la deteriorarea memoriei sau a circuitelor interne ale produsului. Pentru a preveni întreruperea accidentală a alimentării, evitați să deplasați produsul dintr-un loc în altul în timp ce adaptorul la rețeaua electrică este conectat.

Curățarea: Când curățați corpul aparatului foto, utilizați o suflantă pentru a îndepărta ușor praful și scamele, apoi ștergeți ușor cu o lavetă moale și uscată. După utilizarea aparatului foto la plajă sau pe malul mării, curățați nisipul sau sarea cu o lavetă înmuiată ușor în apă curată și uscați bine aparatul foto. În cazuri rare, electricitatea statică poate avea ca efect iluminarea sau întunecarea afișajelor LCD. Acest lucru nu indică o defecțiune, iar afișajul va reveni curând la normal.

Obiectivul și oglinda se pot deteriora cu ușurință. Praful și scamele trebuie îndepărtate cu grijă, cu o suflantă. Când utilizați o suflantă cu aerosoli, păstrați recipientul în plan vertical pentru a preveni scurgerea lichidului. Pentru a îndepărta urmele de degete sau alte pete de pe obiectiv, aplicați o cantitate mică de soluție pentru curățarea lentilelor pe o lavetă moale și curățați cu grijă.

Pentru informații privind curățarea senzorului de imagine, consultați „Curățarea senzorului de imagine” (□ 312).

Contacte obiectiv: Păstrați curate contactele obiectivului.

A nu se atinge perdeaua obturatorului: Perdeaua obturatorului este extrem de subțire și se poate deteriora cu ușurință. Nu exercitați presiune asupra perdelei în nicio circumstanță, nu utilizați instrumente de curățare sau curenți puternici de aer de la o suflantă. Aceste acțiuni pot zgâria, deforma sau rupe perdeaua.

Perdeaua obturatorului poate părea colorată neuniform, dar acest lucru nu are efect asupra fotografiilor și nu indică o defecțiune.

Păstrare: Pentru a împiedica formarea de mucegai sau rugină, păstrați aparatul foto într-un loc uscat, bine ventilat. Dacă utilizați un adaptor la rețeaua electrică, scoateți din priză adaptorul pentru a preveni un incendiu. Dacă produsul nu este utilizat o perioadă lungă de timp, scoateți acumulatorul pentru a preveni scurgerile și depozitați aparatul foto într-o pungă de plastic conținând un desicativ. Totuși, nu depozitați geanta aparatului foto într-o pungă de plastic, deoarece acest lucru poate provoca deteriorarea materialului. Rețineți că desicativul își pierde treptat capacitatea de a absorbi umezeala și trebuie înlocuit la intervale regulate.

Pentru a împiedica formarea de mucegai sau rugină, scoateți aparatul foto din spațiul de depozitare cel puțin o dată pe lună. Porniți aparatul foto și declanșați obturatorul de câteva ori înainte de a-l depozita din nou.

Păstrați acumulatorul într-un loc răcoros și uscat. Puneți la loc capacul terminal înainte de a depozita acumulatorul.

Note privind monitorul: Monitorul este construit cu extrem de mare precizie; cel puțin 99,99% dintre pixeli sunt funcționali, nu mai mult de 0,01% fiind lipsă sau defecti. De aceea, chiar dacă aceste afișaje pot conține pixeli care sunt mereu aprinși (albi, roșii, albaștri sau verzi) sau sunt întotdeauna stinși (negri), aceasta nu este o defecțiune și nu are efect asupra imaginilor înregistrate cu dispozitivul.

Este posibil ca imaginile de pe monitor să fie dificil de văzut în lumină puternică.

Nu apăsați monitorul, deoarece acest lucru ar putea provoca deteriorări sau defecțiuni. Praful sau scamele de pe monitor pot fi îndepărtate cu o suflantă. Petele pot fi îndepărtate prin ștergere ușoară cu o lavetă moale sau cu piele de căprioară. În caz că monitorul se sparge, trebuie evitat cu grijă riscul accidentării datorate cioburilor de sticlă, iar cristalele lichide din monitor nu trebuie să intre în contact cu pielea, ochii și gura.



Acumulatorul și încărcătorul: Este posibil ca acumulatorii să prezinte scurgeri sau să explodeze dacă sunt manipulați necorespunzător. Țineți cont de precauțiile următoare atunci când manipulați acumulatorii și încărcătoarele:

- Utilizați doar acumulatorii aprobați pentru utilizarea în acest echipament.
- Nu expuneți acumulatorul la flacără deschisă sau la căldură excesivă.
- Păstrați curate terminalele acumulatorului.
- Oprii produsul înainte de înlocuirea acumulatorului.
- Scoateți acumulatorul din aparatul foto sau din încărcător când nu este în uz și puneți la loc capacul terminal. Aceste dispozitive folosesc cantități mici de energie chiar și atunci când sunt oprite și pot duce acumulatorul până la punctul în care să nu mai funcționeze. Dacă acumulatorul nu va fi folosit o anumită perioadă, introduceți-l în aparatul foto și descărcați-l complet înainte de a-l scoate din aparatul foto pentru a-l depozita. Acumulatorul ar trebui să fie depozitat într-un loc răcoros cu o temperatură ambientală de 15 °C–25 °C (a se evita locurile extrem de calde sau extrem de reci). Încărcați și descărcați acumulatorul cel puțin o dată la fiecare șase luni.
- Pornirea sau oprirea repetată a aparatului foto în timp ce acumulatorul este complet descărcat va scurta durata de funcționare a acumulatorului. Acumulatorii care au fost complet descărcați trebuie să fie încărcați înainte de utilizare.
- Temperatura internă a acumulatorului poate crește în timpul utilizării acestuia. Încercarea de a încărca acumulatorul în timp ce temperatura internă este ridicată va afecta performanțele acestuia și este posibil ca acumulatorul să nu se încarce sau să se încarce doar parțial. Așteptați ca acumulatorul să se răcească înainte de încărcare.
- Încărcați acumulatorul în spații interioare la temperaturi ambiante de 5 °C–35 °C. Nu utilizați acumulatorul la temperaturi ambiante sub 0 °C sau peste 40 °C; nerespectarea acestei precauții ar putea deteriora acumulatorul sau i-ar putea afecta performanțele. Capacitatea se poate reduce și timpii de încărcare pot crește la temperaturi ale acumulatorului cuprinse între 0 °C și 15 °C și între 45 °C și 60 °C. Acumulatorul nu se va încărca dacă temperatura sa este sub 0 °C sau peste 60 °C.

- Dacă indicatorul luminos **CHARGE** (ÎNCĂRCARE) clipește rapid (de aproximativ opt ori pe secundă) în timpul încărcării, asigurați-vă că temperatura este în intervalul corect și apoi scoateți încărcătorul din priză și scoateți și reintroduceți acumulatorul. Dacă problema persistă, încetați imediat utilizarea și duceți acumulatorul și încărcătorul la distribuitor sau la un reprezentant de service autorizat Nikon.
- Nu mișcați încărcătorul și nu atingeți acumulatorul în timpul încărcării. Nerespectarea acestei precauții ar putea, în cazuri foarte rare, determina încărcătorul să arate că încărcarea este finalizată când acumulatorul este numai parțial încărcat. Scoateți și reintroduceți acumulatorul pentru a începe încărcarea din nou.
- Capacitatea acumulatorului ar putea scădea temporar dacă acesta este încărcat la temperaturi scăzute sau dacă este utilizat la o temperatură sub cea la care a fost încărcat. Dacă acumulatorul este încărcat la o temperatură sub 5 °C, indicatorul duratei de funcționare a acumulatorului din afișajul **Info acumulator** (☐ 276) poate indica o scădere temporară.
- Continuarea încărcării acumulatorului după ce acesta este complet încărcat îi poate afecta performanțele.
- O scădere marcantă a timpului în care un acumulator complet încărcat își menține sarcina când este utilizat la temperatura camerei indică faptul că este necesară înlocuirea sa. Achiziționați un acumulator nou.
- Cablul de alimentare furnizat și adaptorul pentru priză sunt destinate utilizării numai cu MH-25a. Utilizați încărcătorul numai cu acumulatori compatibili. Scoateți-l din priză când nu este folosit.
- Nu scurtcircuitați terminalele încărcătorului. Nerespectarea acestei precauții poate duce la supraîncălzirea și deteriorarea încărcătorului.
- Încărcați acumulatorul înainte de a-l utiliza. Când se fac fotografii la ocazii importante, pregătiți un acumulator de rezervă și păstrați-l complet încărcat. În funcție de locul unde vă aflați, este posibil să aveți dificultăți în a procura acumulatori de schimb imediat. Rețineți că în zilele reci capacitatea acumulatorilor tinde să scadă. Asigurați-vă că acumulatorul este complet încărcat înainte de a face fotografii în exterior pe timp de vreme rece. Păstrați un acumulator de rezervă într-un loc cald și schimbați acumulatorii dacă este necesar. Odată încălzit, este posibil ca un acumulator rece să poată recupera o parte din sarcină.
- Acumulatorii uzati sunt o resursă valoroasă; reciclați acumulatorii uzati în conformitate cu reglementările locale.

Localizarea defectelor

În cazul în care aparatul foto nu mai funcționează conform așteptărilor, verificați lista de probleme obișnuite de mai jos înainte de a consulta distribuitorul sau reprezentantul de service autorizat Nikon.

Acumulator/Afișaj

Aparatul foto este pornit, dar nu răspunde: Așteptați să se finalizeze înregistrarea. Dacă problema persistă, opriți aparatul foto. Dacă aparatul foto nu se oprește, scoateți și reintroduceți acumulatorul sau, dacă utilizați un adaptor la rețeaua electrică, deconectați și reconectați adaptorul la rețeaua electrică. Rețineți că, deși orice date care se înregistrează în acel moment se vor pierde, datele care au fost deja înregistrate nu vor fi afectate de scoaterea sau deconectarea sursei de alimentare.

Imaginea din vizor nu este clară: Reglați focalizarea vizorului (□ 9). Dacă aceasta nu corectează problema, selectați AF servo unică (**AF-S**; □ 98), punct unic AF (□ 100) și punctul de focalizare central (□ 105) și apoi încadrați un subiect cu contrast ridicat în punctul de focalizare central și apăsați butonul de declanșare la jumătate pentru a focaliza aparatul foto. Cu aparatul foto focalizat, folosiți controlul ajustării dioptriilor pentru a focaliza clar subiectul în vizor. Dacă este necesar, focalizarea vizorului poate fi reglată suplimentar folosind lentile de corecție opționale (□ 295).

Vizorul este întunecat: Introduceți un acumulator complet încărcat (□ 14, 30).

Afișajele se sting fără avertisment: Alegeți întârzieri mai lungi pentru setarea personalizată c2 (**Temporizator standby**; □ 263) sau c4 (**Întârziere stingere monitor**; □ 264).

Afișajele panoului de control sau vizorului nu răspund la comenzi și sunt întunecate: Timpii de răspuns și luminozitatea acestor afișaje variază în funcție de temperatură.

Afișajul vizorului se colorează în roșu atunci când este evidențiat un punct de focalizare: Acest lucru este normal pentru acest tip de vizor și nu indică o defecțiune.

Fotografiere

Aparatul foto are nevoie de mult timp pentru a porni: Ștergeți fișiere sau foldere.

Buton declanșare dezactivat:

- Cardul de memorie este blocat (numai cardurile SD; \square 17), plin sau nu este introdus (\square 31).
 - Este selectată opțiunea **Declanșare blocată** pentru **Blocare decl. în lipsă card** în meniul setare (\square 276) și nu este introdus niciun card de memorie (\square 16).
 - Inelul diafragmei obiectivului CPU nu este blocat la cel mai mare număr f/ (nu se aplică la obiectivele de tip G și E). Dacă pe panoul de control este afișat **FE E**, selectați **Inel diafragmă** pentru setarea personalizată f4 (**Personaliz. selectoare com.**) > **Setare diafragmă** pentru a folosi inelul diafragmei obiectivului în scopul reglării diafragmei (\square 269).
 - Mod expunere **S** selectat cu **b** \square **z** sau **-** selectat pentru timpul de expunere (\square 129, 133).
-

Aparatul foto răspunde greu la acționarea butonului de declanșare: Selectați **Dezactivat** pentru setarea personalizată d5 (**Mod întârziere expunere;** \square 264).

De fiecare dată când se apasă butonul de declanșare în modul de declanșare continuă, se face câte o singură fotografie: Dezactivați HDR (\square 182).

Fotografiile nu sunt clare:

- Rotiți selectorul modului de focalizare la **AF** (\square 94).
 - Aparatul foto nu poate focaliza folosind focalizarea automată: folosiți focalizarea manuală sau blocarea focalizării (\square 108, 111).
-

Nu se aude bipul:

- Este selectat **Dezactivare** pentru **Opțiuni bip** > **Activare/dezactivare bip** în meniul setare (\square 274).
 - Este selectat **AF-C** pentru modul AF (\square 98).
-

Nu este disponibilă toată gama de timpi de expunere: Blițul este în uz. Viteza de sincronizare a blițului poate fi selectată utilizând setarea personalizată e1 (**Temp sincronizare bliț**); când utilizați unități bliț compatibile, alegeți **1/250 s (FP automat)** pentru gama completă de timpi de expunere (\square 266).

Focalizarea nu se blochează când butonul de declanșare este apăsat la jumătate: Aparatul foto este în modul focalizare **AF-C**: utilizați centrul selectorului secundar pentru a bloca focalizarea (\square 108).

Nu poate fi selectat punctul de focalizare:

- Deblocăți blocarea selectorului de focalizare (☐ 105).
- Este selectat zonă AF automată sau este selectat AF prioritate față în vizualizarea în timp real; alegeți un alt mod (☐ 42, 100).
- Aparatul foto este în modul redare (☐ 223) sau sunt utilizate meniurile (☐ 248).
- Apăsăți butonul de declanșare la jumătate pentru a porni temporizatorul standby (☐ 34).

Nu poate fi selectat modul AF: Selectați **Fără restricții** pentru setarea personalizată a 10 (**Restricții mod focalizare aut.**, ☐ 262).

Aparatul foto este prea lent la înregistrarea fotografiilor: Opriți reducerea zgomotului pentru expunerea îndelungată (☐ 253).

Apare zgomot (pete luminoase, pixeli luminoși repartizați aleatoriu, ceață sau linii) în fotografii:

- Petele luminoase, pixelii luminoși repartizați aleatoriu, ceața și liniile pot fi reduce prin micșorarea sensibilității ISO.
- Utilizați opțiunea **Reducere zgomot exp. lungă** din meniul fotografiere pentru a limita apariția petelor luminoase sau a ceții în fotografiile realizate la timpi de expunere mai lungi de 1 s (☐ 253).
- Ceața și petele luminoase pot indica faptul că temperatura internă a aparatului foto a crescut datorită temperaturilor ridicate ale mediului înconjurător, expunerilor îndelungate sau din alte motive asemănătoare: opriți aparatul foto și așteptați să se răcească înainte de a relua fotografierea.
- La sensibilități ISO ridicate, pot apărea linii în fotografiile realizate cu unele unități bliț opționale; în această situație alegeți o valoare mai mică.
- La sensibilități ISO ridicate, inclusiv la valori mari selectate cu controlul sensibilității ISO automat, pixelii luminoși repartizați aleatoriu pot fi reduși prin selectarea **Ridicat**, **Normal** sau **Redus** pentru **ISO NR ridicat** în meniul fotografiere sau filmare (☐ 253, 258).
- La sensibilități ISO ridicate, este posibil ca petele luminoase, pixelii luminoși repartizați aleatoriu, ceața sau liniile să fie mai vizibile în expunerile îndelungate, expunerile multiple și în fotografiile realizate la temperaturi ambientale mari sau când este activat D-Lighting-ul activ, este selectat **Uniform** pentru **Setare Picture Control** (☐ 175) sau sunt selectate valori extreme pentru parametrii Picture Control (☐ 178).

Fotografiile și filmele nu par să aibă aceeași expunere ca cea a previzualizării prezentate pe monitor în timpul vizualizării în timp real: Modificările aduse luminozității monitorului în timpul vizualizării în timp real nu au efect asupra imaginilor înregistrate cu aparatul foto (☐ 45).

Apare dipire sau benzi în modul film: Selectați **Reducerea efectului de clipire** din meniul filmare și alegeți o opțiune care să se potrivească cu frecvența sursei de alimentare la rețeaua electrică locală (□ 258).

Apar zone sau benzi luminoase în timpul vizualizării în timp real: În timpul vizualizării în timp real a fost utilizat un indicator luminos intermitent, un bliț sau o altă sursă de lumină de scurtă durată.

Apar pete în fotografiile: Curățați elementele frontal și posterior ale obiectivului. Dacă problema persistă, realizați curățarea senzorului de imagine (□ 312).

Vizualizarea în timp real se încheie în mod neașteptat sau nu pornește: Este posibil ca vizualizarea în timp real să se oprească automat pentru a preveni deteriorarea circuitelor interne ale aparatului foto dacă:

- Temperatura ambiantă este ridicată.
- Aparatul foto a fost utilizat pe perioade îndelungate în vizualizarea în timp real pentru a înregistra filme.
- Aparatul foto a fost utilizat pe perioade îndelungate în modurile declanșare continuă.

Dacă vizualizarea în timp real nu pornește când apăsați butonul , așteptați ca circuitele interne să se răcească și apoi încercați din nou. Rețineți că aparatul foto poate părea cald la atingere, însă acest lucru nu indică o defecțiune.

Apar artefacte ale imaginii în timpul vizualizării în timp real: Este posibil să apară „zgomot” (pixeli luminoși repartizați aleatoriu, ceață sau linii) și culori neașteptate dacă măriți vizualizarea prin obiectiv (□ 40) în timpul vizualizării în timp real; în filme, numărul și distribuția pixelilor luminoși repartizați aleatoriu, ceții și punctelor luminoase sunt afectate de dimensiunea cadrului și de cadența cadrelor (□ 69). De asemenea, este posibil să apară pixeli luminoși repartizați aleatoriu, ceață sau puncte luminoase ca rezultat al creșterii temperaturii circuitelor interne ale aparatului foto în timpul vizualizării în timp real; ieșiți din vizualizarea în timp real când aparatul foto nu este utilizat.

Nu se poate măsura balansul de alb: Subiectul este prea întunecat sau prea luminos (□ 166).

Imaginea nu poate fi selectată ca sursă pentru presetarea balansului de alb: Imaginea nu a fost creată cu D850 (□ 172).

Nu este disponibil bracketing-ul balansului de alb:

- Este selectată opțiunea de calitate a imaginii NEF (RAW) sau NEF+JPEG pentru calitatea imaginii (□ 88).
 - Este activat modul expunere multiplă (□ 254).
-

Efectele opțiunilor Picture Control diferă de la o imagine la alta: Este selectat **Automat** pentru **Setare Picture Control**, este selectată o opțiune Picture Control bazată pe **Automat** sau este selectat **A** (automat) pentru detaliere, claritate, contrast sau saturație. Pentru rezultate consecvente într-o serie de fotografii, alegeți o altă setare (□ 177).

Măsurarea nu poate fi schimbată: Este activată blocarea expunerii automate (□ 138).

Nu poate fi folosită compensarea expunerii: Alegeți un mod de expunere **P**, **S** sau **A** (□ 126, 139).

Apare zgomot (zone roșiatice sau alte artefacte) în expunerile îndelungate: Activați reducerea zgomotului pentru expunere îndelungată (□ 253).

Nu se înregistrează sunetul împreună cu filmele: Este selectat **Microfon dezactivat** pentru **Sensibilitate microfon** în meniul filmare (□ 258).

Redare

Imaginea NEF (RAW) nu este redată: Fotografia a fost făcută la calitatea imaginii NEF + JPEG (□ 89).

Nu se pot vizualiza fotografiile înregistrate cu alte aparate foto: Este posibil ca fotografiile înregistrate cu alte mărci de aparate foto să nu fie afișate corect.

Unele fotografii nu sunt afișate în timpul redării: Selectați **Toate** pentru **Dosar redare** (□ 248).

Fotografiile în orientarea „pe înalt” (portret) sunt afișate în orientarea „pe lat” (peisaj):

- Fotografia a fost făcută cu **Dezactivată** selectat pentru **Rotire automată a imaginii** (□ 249).
- Selectați **Activată** pentru **Rotire pe înalt** (□ 249).
- Fotografia este afișată în examinare imagine (□ 249).
- Aparatul foto a fost orientat în sus sau în jos când a fost realizată fotografia.

Fotografia nu poate fi ștearsă: Imaginea este protejată. Eliminați protecția (□ 240).

Fotografia nu poate fi retușată: Fotografia nu mai poate fi editată cu acest aparat foto.

Aparatul foto afișează un mesaj care informează că folderul nu conține imagini: Selectați **Toate** pentru **Dosar redare** (□ 248).

Nu pot fi imprimate fotografiile: Fotografiile NEF (RAW) și TIFF nu pot fi imprimate prin conexiunea directă USB. Transferați fotografiile pe un computer și imprimați-le folosind NX Studio (□ ii). Fotografiile NEF (RAW) pot fi salvate în format JPEG folosind **Procesare NEF (RAW)** (□ 278).

Fotografia nu este afișată pe un dispozitiv video de înaltă definiție: Asigurați-vă că este conectat cablul HDMI (disponibil separat).

Opțiunea de eliminare a prafului de pe imagine din NX Studio nu are efectul dorit: Curățarea senzorului de imagine schimbă poziția prafului de pe acesta. Datele de referință pentru eliminarea prafului înregistrate anterior curățării senzorului de imagine nu pot fi folosite pentru fotografiile făcute după curățarea senzorului de imagine. Datele de referință pentru eliminarea prafului înregistrate după curățarea senzorului de imagine nu pot fi folosite pentru fotografiile făcute înainte de curățarea senzorului de imagine.

Computerul afișează imaginile NEF (RAW) diferit față de aparatul foto: Software-ul de la alți producători nu afișează efectele opțiunilor Picture Control, D-Lighting-ului activ sau ale controlului vignetei. Utilizați NX Studio (☑ ii).

Nu se pot transfera fotografiile pe computer: SO nu este compatibil cu aparatul foto sau cu software-ul de transfer. Utilizați un cititor de carduri pentru a copia fotografiile pe computer.

Bluetooth și Wi-Fi (rețele fără fir)

Dispozitivele inteligente nu afișează SSID-ul aparatului foto (numele de rețea):

- Asigurați-vă că este selectat **Dezactivare** pentru **Mod avion** în meniul setare al aparatului foto (☑ 275).
 - Asigurați-vă că este selectat **Activare** pentru **Bluetooth > Conexiune de rețea** în meniul setare al aparatului foto.
 - Încercați să dezactivați funcția Wi-Fi a dispozitivului inteligent și apoi să o reactivați.
-

Nu se poate conecta la imprimante fără fir și la alte dispozitive fără fir: Acest aparat foto se poate conecta numai la dispozitive pe care a fost instalată aplicația SnapBridge.





Diverse

Data înregistrării nu este corectă: Ceasul intern al aparatului foto este mai puțin precis decât majoritatea ceasurilor de mână sau de masă. Verificați regulat ceasul comparându-l cu unele mai precise și reajustați-l dacă este necesar.









Elementul din meniu nu poate fi selectat: Unele opțiuni nu sunt disponibile la anumite combinații de setări sau când nu este introdus niciun card de memorie. Rețineți că opțiunea **Info acumulator** nu este disponibilă când aparatul foto este alimentat de un conector de alimentare și de un adaptor la rețeaua electrică, opțională.





Mesaje de eroare

Această secțiune cuprinde indicatoarele și mesajele de eroare care apar în vizor, pe panoul de control și pe monitor.

Indicator		Problemă	Soluție
Panou de control	Vizor		
FE E (clipește)		Inelul diafragmei obiectivului nu este setat la diafragma minimă.	Setați inelul la diafragma minimă (cel mai mare număr f/; □ 127).
		Acumulator descărcat.	Pregătiți un acumulator de rezervă complet încărcat (□ 14, 30).
 (clipește)	 (clipește)	<ul style="list-style-type: none"> • Acumulator consumat. • Acumulatorul nu poate fi utilizat. • În aparatul foto sau în gripul opțional MB-D18 este introdus un acumulator Li-ion complet consumat sau un acumulator de la alți producători. • Temperatură ridicată a acumulatorului. 	<ul style="list-style-type: none"> • Reîncărcați sau înlocuiți acumulatorul (□ 14, 30, 295). • Contactați reprezentantul de service autorizat Nikon. • Înlocuiți acumulatorul sau, dacă acumulatorul Li-ion este consumat, reîncărcați-l. • Scoateți acumulatorul și așteptați ca acesta să se răcească.

Indicator		Problemă	Soluție
Panou de control	Vizor		
	Δf	Nu este atașat niciun obiectiv sau este atașat un obiectiv non-CPU fără specificarea diafragmei maxime. Diafragmă indicată în stopuri față de diafragma maximă.	Valoarea diafragmei va fi afișată dacă este specificată diafragma maximă (☐ 218).
—	▶ ◀ (clipește)	Aparatul foto nu poate focaliza utilizând focalizarea automată.	Schimbați compoziția sau focalizați manual (☐ 32, 111).
(Indicatoarele de expunere și afișajul timpului de expunere sau al diafragmei clipește)		Subiect prea luminos; fotografia va fi supraexpusă.	<ul style="list-style-type: none"> • Utilizați o sensibilitate ISO mai mică (☐ 119). • Utilizați filtrul opțional ND. În modul expunere: <ul style="list-style-type: none"> S Micșorați timpul de expunere (☐ 129) A Alegeți o diafragmă mai închisă (număr f/ mai mare; ☐ 130)
		Subiect prea întunecat; fotografia va fi subexpusă.	<ul style="list-style-type: none"> • Utilizați o sensibilitate ISO mai ridicată (☐ 119). • Folosiți blițul opțional (☐ 187). În modul expunere: <ul style="list-style-type: none"> S Măriți timpul de expunere (☐ 129) A Alegeți o diafragmă mai deschisă (număr f/ mai mic; ☐ 130)

Indicator		Problemă	Soluție
Panou de control	Vizor		
 (clipește)		 selectat în modul de expunere S.	Modificați timpul de expunere sau selectați modul de expunere manual (□ 129, 131).
- - (clipește)		- - selectat în modul de expunere S.	Modificați timpul de expunere sau selectați modul de expunere manual (□ 129, 131).
 (clipește)	 (clipește)	Procesare în curs.	Așteptați până se finalizează procesarea.
—	 (clipește)	Dacă indicatorul clipește 3 s după declanșarea blițului, este posibil ca fotografia să fie subexpusă.	Verificați fotografia pe monitor; dacă este subexpusă, reglați setările și încercați din nou.
 (clipește)	—	Este atașată o unitate bliț care nu acceptă reducerea ochilor roșii, iar modul de sincronizare a blițului este setat pe reducere ochi roșii.	Schimbați modul de sincronizare a blițului sau utilizați unități bliț care acceptă reducerea ochilor roșii (□ 193, 288).
 (clipește)	 (clipește)	Memorie insuficientă pentru a înregistra mai multe fotografii la setările curente sau aparatul foto nu mai are numere pentru fișiere sau pentru foldere.	<ul style="list-style-type: none"> • Reduceți calitatea sau dimensiunea (□ 88, 91). • Ștergeți fotografiile după copierea imaginilor importante pe computer sau pe un alt dispozitiv (□ 245). • Introduceți un card de memorie nou (□ 16).
 (clipește)		Defecțiune a aparatului foto.	Declanșați obturatorul. Dacă eroarea persistă sau apare frecvent, consultați reprezentantul de service autorizat Nikon.

Indicator		Problemă	Soluție
Monitor	Panou de control		
Niciun card de memorie.	(- E -)	Aparatul foto nu poate detecta cardul de memorie.	Opriți aparatul foto și asigurați-vă că ați introdus cardul corect (□ 16).
Imposibil de accesat acest card de memorie. Introduceți alt card.	 (dipește)	<ul style="list-style-type: none"> Eroare accesare card de memorie. Nu poate fi creat un folder nou. 	<ul style="list-style-type: none"> Utilizați carduri aprobate de Nikon (□ 360). Dacă eroarea persistă după ce cardul a fost scos și reintrodus de mai multe ori, cardul poate fi deteriorat. Contactați distribuitorul sau reprezentantul de service autorizat Nikon. Ștergeți fișiere sau introduceți un card de memorie nou după ce copiați imaginile importante pe computer sau pe un alt dispozitiv (□ 16, 245, 360).
	 (dipește)	Aparatul foto nu poate controla cardul Eye-Fi.	<ul style="list-style-type: none"> Verificați ca firmware-ul cardului Eye-Fi să fie actualizat. Copiați fișierele de pe cardul Eye-Fi pe un computer sau pe un alt dispozitiv și formatați cardul sau introduceți un card nou.
Cardul de memorie este blocat. Glisați elementul de blocare la poziția „scriere”.	 (dipește)	Cardul de memorie este blocat (protejat la scriere).	Deplasați comutatorul de protecție la scriere al cardului pe poziția „write” (scriere) (□ 17).
Nu este disponibil când cardul Eye-Fi este blocat.	 (dipește)	Cardul Eye-Fi este blocat (protejat la scriere).	

Indicator		Problemă	Soluție
Monitor	Panou de control		
Acest card nu este formatat. Formatați cardul.	[F] (clipește)	Cardul de memorie nu a fost formatat pentru utilizarea cu aparatul foto.	Formatați cardul de memorie sau introduceți un card de memorie nou (□ 271, 360).
Imposibil de pornit vizualizarea în timp real. Așteptați.	—	Temperatura internă a aparatului foto este ridicată.	Așteptați ca circuitele interne să se răcească înainte de a relua fotografierea în vizualizare în timp real sau înregistrarea filmului.
Dosarul nu conține nicio imagine.	—	Nicio imagine pe cardul de memorie sau în folderul (folderele) selectat(e) pentru redare.	Selectați folderul care conține imaginile din meniul Dosar redare sau introduceți un card de memorie care conține imagini (□ 16, 248).
Toate imaginile sunt ascunse.	—	Toate fotografiile din folderul curent sunt ascunse.	Nicio imagine nu poate fi redată până când nu este selectat un alt folder sau până când nu este folosită opțiunea Ascundere imagine pentru a permite cel puțin afișarea unei imagini (□ 248).
Imposibil de afișat acest fișier.	—	Fișierul a fost creat sau modificat utilizând un computer sau o marcă diferită de aparat foto sau fișierul este deteriorat.	Fișierul nu poate fi redat pe aparatul foto.
Imposibil de selectat acest fișier.	—	Imaginea selectată nu poate fi retușată.	Imaginile create cu alte dispozitive nu pot fi retușate.

Indicator		Problemă	Soluție
Monitor	Panou de control		
Acest film nu poate fi editat.	—	Filmul selectat nu poate fi editat.	<ul style="list-style-type: none"> Filmele create cu alte dispozitive nu pot fi rețușate. Filmele trebuie să aibă o lungime de cel puțin două secunde (☐ 81).
Verificați imprimanta.	—	Eroare de imprimare.	Verificați imprimanta. Pentru a relua, selectați Continuare (dacă este disponibil) *.
Verificați hârtia.	—	Hârtia din imprimantă nu are dimensiunea selectată.	Introduceți hârtia de dimensiunea corectă și selectați Continuare *.
Blocaj de hârtie.	—	Hârtia este blocată în imprimantă.	Eliminați blocajul hârtiei și selectați Continuare *.
Hârtia a fost epuizată.	—	Nu mai există hârtie în imprimantă.	Introduceți hârtia de dimensiunea selectată și selectați Continuare *.
Verificați alimentarea cu cerneală.	—	Eroare cerneală.	Verificați cerneala. Pentru a relua, selectați Continuare *.
Cerneala a fost epuizată.	—	Imprimanta nu mai are cerneală.	Înlocuiți cerneala și selectați Continuare *.

* Pentru informații suplimentare, consultați manualul imprimantei.

Specificații

■ Aparat foto digital Nikon D850

Tip	
Tip	Aparat foto digital reflex cu vizare prin obiectiv
Montură obiectiv	Montură Nikon F (cu cuplare AF și contacte AF)
Unghi de câmp efectiv	Nikon format FX
Pixeli efectivi	
Pixeli efectivi	45,7 milioane
Senzor imagine	
Senzor imagine	Senzor CMOS 35,9 × 23,9 mm
Pixeli totali	46,89 milioane
Sistem de reducere a prafului	Curățare senzor imagine, date de referință pentru eliminarea prafului de pe imagine (necesită NX Studio)
Stocare	
Dimensiune imagine (pixeli)	<ul style="list-style-type: none">• Zonă imagine FX (36×24) 8.256 × 5.504 (Mare: 45,4 M) 6.192 × 4.128 (Medie: 25,6 M) 4.128 × 2.752 (Mică: 11,4 M)• Zonă imagine 1,2× (30×20) 6.880 × 4.584 (Mare: 31,5 M) 5.152 × 3.432 (Medie: 17,7 M) 3.440 × 2.288 (Mică: 7,9 M)• Zonă imagine DX (24×16) 5.408 × 3.600 (Mare: 19,5 M) 4.048 × 2.696 (Medie: 10,9 M) 2.704 × 1.800 (Mică: 4,9 M)• Zonă imagine 5 : 4 (30×24) 6.880 × 5.504 (Mare: 37,9 M) 5.152 × 4.120 (Medie: 21,2 M) 3.440 × 2.752 (Mică: 9,5 M)

Stocare	
Dimensiune imagine (pixeli)	<ul style="list-style-type: none"> • Zonă imagine 1 : 1 (24×24) 5.504 × 5.504 (Mare: 30,3 M) 4.128 × 4.128 (Medie: 17,0 M) 2.752 × 2.752 (Mică: 7,6 M) • Fotografii format FX realizate în timpul înregistrării unui film 8.256 × 4.640 (Mare) 6.192 × 3.480 (Medie) 4.128 × 2.320 (Mică) • Fotografii format DX realizate în timpul înregistrării unui film 5.408 × 3.040 (Mare) 4.048 × 2.272 (Medie) 2.704 × 1.520 (Mică)
Format fișier	<ul style="list-style-type: none"> • NEF (RAW): 12 sau 14 biți (comprimat fără pierderi, comprimat sau necomprimat); disponibilă mare, medie și mică (imaginile medii și mici sunt înregistrate la o adâncime bit de 12 biți folosind compresia fără pierderi) • TIFF (RGB) • JPEG: Conform cu JPEG de bază cu compresie fină (aprox. 1 : 4), normală (aprox. 1 : 8) sau de bază (aprox. 1 : 16); este disponibilă compresia calitate optimă • NEF (RAW)+JPEG: O singură fotografie înregistrată în ambele formate NEF (RAW) și JPEG
Sistem Picture Control	Automat, Standard, Neutră, Intensă, Monocrom, Portret, Peisaj, Uniform; opțiunea Picture Control selectată poate fi modificată; memorare pentru opțiuni Picture Control personalizate
Suport	Carduri de memorie XQD și SD (Secure Digital) și SDHC și SDXC conforme UHS-II
Două fante pentru carduri	Oricare dintre carduri poate fi folosit ca principal sau pentru stocarea copiei de rezervă sau pentru stocarea separată a imaginilor NEF (RAW) și JPEG; fotografiile pot fi copiate între carduri.
Sistem de fișiere	DCF 2.0, Exif 2.31, PictBridge



Vizor	
Vizor	Vizor cu pentapismă la nivelul ochilor cu vizare prin obiectiv
Acoperire cadru	<ul style="list-style-type: none"> • FX (36×24): Aprox. 100% orizontal și 100% vertical • 1,2× (30×20): Aprox. 97% orizontal și 97% vertical • DX (24×16): Aprox. 97% orizontal și 97% vertical • 5:4 (30×24): Aprox. 97% orizontal și 100% vertical • 1:1 (24×24): Aprox. 97% orizontal și 100% vertical
Mărire	Aprox. 0,75× (obiectiv 50 mm f/1.4 la infinit, $-1,0 \text{ m}^{-1}$)
Punct perspectivă	17 mm ($-1,0 \text{ m}^{-1}$; de la suprafața centrală a lentilei ocularului vizorului)
Reglare dioptrie	$-3 - +1 \text{ m}^{-1}$
Ecran focalizare	Ecran tip B BriteView Clear Matte Mark VIII cu marcaje pentru zonă AF (poate fi afișată rețeaua de încadrare)
Oglindă reflex	Revenire rapidă
Previzualizare profunzime de câmp	Apăsarea butonului Pv reduce diafragma obiectivului la valoarea selectată de utilizator (modurile A și M) sau de aparatul foto (modurile P și S)
Diafragmă obiectiv	Revenire instantanee, controlată electronic

Obiectiv	
Obiective compatibile	<p>Compatibil cu obiective AF NIKKOR, inclusiv obiectivele de tip G, E și D (sunt aplicabile unele restricții pentru obiectivele PC) și cu obiective DX (care utilizează zona imagine DX 24 × 16), obiective AI-P NIKKOR și obiective AI non-CPU (numai modurile expunere A și M). Obiectivele NIKKOR IX, obiectivele pentru F3AF și obiectivele non-AI nu pot fi utilizate.</p> <p>Telemetrul electronic poate fi folosit împreună cu obiectivele care au o diafragmă maximă de f/5.6 sau mai mare (telemetrul electronic acceptă 15 puncte de focalizare cu obiectivele care au o diafragmă maximă de f/8 sau mai mare, 9 dintre aceste puncte putând fi selectate).</p>
Obturator	
Tip	Obturator mecanic controlat electronic pentru cursă verticală în plan focal; în modurile de declanșare oglindă sus, declanșare silențioasă, declanșare silențioasă continuă este disponibil obturatorul electronic cu perdea frontală
Timp de expunere	$\frac{1}{8000}$ –30 s în pași de $\frac{1}{3}$, $\frac{1}{2}$ sau 1 EV, bulb, durată, X250
Viteză sincronizare bliț	$X = \frac{1}{250}$ s; se sincronizează cu obturatorul la timpi de expunere $\frac{1}{250}$ s sau mai lungi; este acceptată sincronizarea rapidă FP automată
Declanșare	
Mod declanșare	S (cadru unic), CL (continuu cu viteză redusă), CH (continuu cu viteză ridicată), Q (declanșare silențioasă), Qc (declanșare silențioasă continuă), ☺ (autodeclanșator), MUP (oglină sus)

Declanșare	
Viteză avansare cadre aproximativă	<ul style="list-style-type: none"> • Cu un acumulator EN-EL18c introdus în gripul MB-D18 Ct: 1–8 fps Ch: 9 fps Qc: 3 fps • Alte surse de alimentare Ct: 1–6 fps Ch: 7 fps Qc: 3 fps
Autodeclanșator	2 s, 5 s, 10 s, 20 s; 1–9 expuneri la intervale de 0,5, 1, 2 sau 3 s
Expunere	
Sistem măsurare	Măsurarea expunerii TTL folosind senzorul RGB cu aproximativ 180K (180.000) pixeli
Mod măsurare	<ul style="list-style-type: none"> • Matricială: măsurare matricială culoare 3D III (obiective tip G, E și D); măsurare matricială culoare III (alte obiective CPU); măsurare matricială culoare disponibilă cu obiective non-CPU dacă utilizatorul furnizează date despre obiectiv • Central-evaluativă: Pondere de 75% acordată cercului de 12 mm din centrul cadrului. Diametrul cercului poate fi modificat la 8, 15 sau 20 mm sau evaluarea se poate baza pe media întregului cadru (obiectivele non-CPU și AF-S Fisheye NIKKOR 8–15mm f/3.5–4.5E ED utilizează cercul de 12 mm) • Spot: Măsoară un cerc de 4 mm (aproximativ 1,5% din cadru) centrat pe punctul de focalizare selectat (pe punctul de focalizare central când se utilizează un obiectiv non-CPU sau un obiectiv superangular AF-S Fisheye NIKKOR 8–15mm f/3.5–4.5E ED) • Evaluativă a zonelor luminoase: Disponibilă cu obiective de tip G, E și D
Rază (ISO 100, obiectiv f/1.4, 20 °C)	<ul style="list-style-type: none"> • Măsurare matricială sau central-evaluativă: –3 –+ 20 EV • Măsurare spot: 2 – 20 EV • Măsurare evaluativă a zonelor luminoase: 0 – 20 EV
Corespondență măsurare expunere	CPU și AI combinat

Expunere	
Mod expunere	Mod automat program cu program flexibil (P); mod automat prioritate de timp (S); mod automat prioritate de diafragmă (A); manual (M)
Compensare expunere	-5+5 EV în trepte de $\frac{1}{3}$, $\frac{1}{2}$ sau 1 EV
Blocare expunere	Luminozitatea blocată la valoarea detectată
Sensibilitate ISO (index de expunere recomandat)	ISO 64–25600 în pași de $\frac{1}{3}$, $\frac{1}{2}$ sau 1 EV. Poate fi setată, de asemenea, la aprox. 0,3, 0,5, 0,7 sau 1 EV (echivalent ISO 32) sub ISO 64 sau la aprox. 0,3, 0,5, 0,7, 1 sau 2 EV (echivalent ISO 102400) peste ISO 25600; este disponibil controlul sensibilității ISO automat
D-Lighting activ	Poate fi selectat dintre Automat, Extra ridicat, Ridicat, Normal, Redus sau Dezactivat
Focalizare	
Focalizare automată	Modulul cu senzor de focalizare automată Multi-CAM 20K cu detectare de fază TTL, reglare fină și 153 puncte de focalizare (inclusiv 99 senzori de tip încrucișat și 15 senzori care acceptă f/8), dintre care pot fi selectați 55 (35 senzori de tip încrucișat și 9 senzori care acceptă f/8)
Interval de detecție	-4+20 EV (ISO 100, 20 °C)
Servo obiectiv	<ul style="list-style-type: none"> • Focalizare automată (AF): AF servo unică (AF-S); AF servo continuă (AF-C); urmărirea focalizării predictivă activată automat în funcție de starea subiectului • Focalizare manuală (M): Poate fi folosit telemetrul electronic
Punct focalizare	153 puncte de focalizare, dintre care pot fi selectate 55 sau 15
Mod zonă AF	Punct unic AF, zonă dinamică AF cu 9, 25, 72 sau 153 de puncte, urmărirea 3D, zonă AF grup, zonă AF automată
Blocare focalizare	Focalizarea poate fi blocată prin apăsarea butonului de declanșare la jumătate (AF servo unică) sau prin apăsarea centrului selectorului secundar

Bliț	
Control bliț	TTL: Controlul blițului i-TTL utilizând senzorul RGB cu aproximativ 180K (180.000) pixeli; blițul de umplere compensat i-TTL pentru SLR digital se utilizează cu măsurarea matricială, central-evaluativă și evaluativă a zonelor luminoase, iar blițul de umplere i-TTL standard pentru SLR digital cu măsurarea spot
Mod bliț	Sincronizare perdea frontală, sincronizare lentă, sincronizare perdea posterioară, reducere ochi roșii, reducere ochi roșii cu sincronizare lentă, sincronizare lentă perdea posterioară, dezactivat
Compensare bliț	-3+1 EV în trepte de $\frac{1}{3}$, $\frac{1}{2}$ sau 1 EV
Indicator bliț pregătit	Se aprinde când unitatea de bliț opțională este complet încărcată; clipește după ce blițul este declanșat la putere maximă
Cuplă accesorii	Cuplă ISO 518 cu contacte pentru sincronizare și date și blocare de siguranță
Sistem creativ de iluminare Nikon (CLS)	Control bliț I-TTL, iluminare avansată fără fir controlată prin radio, iluminare avansată fără fir controlată optic, iluminare pentru modelare, blocare FV, comunicare informații culoare, sincronizare rapidă FP automată, asistență AF pentru AF zone multiple, control bliț unificat
Terminal de sincronizare	Terminal de sincronizare ISO 519 cu file de blocare
Balans de alb	
Balans de alb	Automat (3 tipuri), lumină naturală automată, incandescent, fluorescent (7 tipuri), lumina directă a soarelui, bliț, înorat, umbră, presetare manuală (pot fi stocate până la 6 valori, măsurarea balansului de alb în punct unic disponibilă în cursul vizualizării în timp real), alegere temperatură culoare (2500 K–10.000 K), toate cu reglare fină.
Bracketing	
Tipuri de bracketing	Expunere, bliț, balans de alb și ADL

Vizualizare în timp real	
Moduri	 (vizualizare în timp real fotografie),  (vizualizare în timp real film)
Servo obiectiv	<ul style="list-style-type: none"> • Focalizare automată (AF): AF servo unică (AF-S); AF servo permanent (AF-F) • Focalizare manuală (M)
Mod zonă AF	AF prioritate față, AF zonă largă, AF zonă normală, AF localizată, AF urmărire subiect
Focalizare automată	AF detectare contrast oriunde în cadru (aparatură foto selectează automat punctul de focalizare când este selectată AF prioritate față sau AF urmărire subiect)
Film	
Sistem măsurare	Măsurarea expunerii TTL utilizând senzorul de imagine principal
Mod măsurare	Matricială, central-evaluativă sau evaluativă a zonelor luminoase
Dimensiune cadru (pixeli) și cadență cadre	<ul style="list-style-type: none"> • 3.840 × 2.160 (4K UHD); 30p (progresiv), 25p, 24p • 1.920 × 1.080; 60p, 50p, 30p, 25p, 24p • 1.280 × 720; 60p, 50p • 1.920 × 1.080 (redare încet.); 30p ×4, 25p ×4, 24p ×5 <p>Cadențele reale ale cadrelor pentru 60p, 50p, 30p, 25p și 24p sunt 59,94, 50, 29,97, 25 și, respectiv, 23,976 fps; selectarea calității este disponibilă la toate dimensiunile cadrelor cu excepția 3.840 × 2.160 (când calitatea este fixată la ★) și 1.920 × 1.080 redare încet. (când calitatea este fixată la „normal”)</p>
Format fișier	MOV, MP4
Compresie video	Codare video avansată H.264/MPEG-4
Format înregistrare audio	PCM liniar, AAC
Dispozitiv înregistrare audio	Microfon încorporat stereo sau stereo extern; sensibilitate ajustabilă

Film	
Sensibilitate ISO (index de expunere recomandat)	<ul style="list-style-type: none"> • Moduri de expunere P, S și A: Control sensibilitate ISO automat (ISO 64 până la Hi 2) cu posibilitatea selectării limitei superioare • Mod de expunere M: Control sensibilitate ISO automat (ISO 64 până la Hi 2) disponibil cu posibilitatea selectării limitei superioare; selectare manuală (ISO 64 până la 25600 în pași de 1/3, 1/2 sau 1 EV) cu opțiuni suplimentare disponibile echivalente cu aproximativ 0,3, 0,5, 0,7, 1 sau 2 EV (echivalent ISO 102400) peste ISO 25600
D-Lighting activ	Poate fi selectat dintre Aceleași setări ca la fotografiile, Extra ridicat, Ridicat, Normal, Redus sau Dezactivat
Alte opțiuni	Marcare indexuri, filmare secvențială, reducere electronică a vibrațiilor
Monitor	
Monitor	8 cm/3,2 in, aprox. 2.359.000 puncte (XGA) LCD TFT cu înclinare, sensibil la atingere, cu unghi de vizualizare de 170°, acoperire cadru aproximativ 100% și control manual al luminozității monitorului
Redare	
Redare	Redare cadru întreg și miniatură (4, 9 sau 72 de imagini) cu zoom redare, zoom redare tăiere, redare film, prezentări diapozitive foto și/sau film, afișare histogramă, zone luminoase, informații fotografie, afișare date de locație, evaluare fotografie și rotire automată a imaginii
Interfață	
USB	USB SuperSpeed (USB 3.0 cu conector Micro-B); se recomandă conectarea la portul USB încorporat
Ieșire HDMI	Conector HDMI tip C

Interfață	
Intrare audio	Mufă stereo jack mini (3,5 mm diametru; alimentare prin conexiune acceptată)
Ieșire audio	Mufă stereo jack mini (3,5 mm diametru)
Terminal cu zece pini pentru telecomandă	Poate fi utilizat cu telecomenzile opționale prin cablu MC-30A/MC-36A și cu alte accesorii opționale
Wi-Fi/Bluetooth	
Wi-Fi	<ul style="list-style-type: none"> • Standarde: IEEE 802.11b, IEEE 802.11g • Frecvență de funcționare: 2.412–2.462 MHz (canalele 1–11) • Putere maximă ieșire: 1,6 dBm (EIRP) • Autentificare: Sistem deschis, WPA2-PSK
Bluetooth	<ul style="list-style-type: none"> • Protocoale de comunicare: Specificație Bluetooth versiunea 4.1 • Frecvență de operare: Bluetooth: 2.402–2.480 MHz Bluetooth Low Energy: 2.402–2.480 MHz • Putere maximă ieșire (EIRP): Bluetooth: –0,4 dBm Bluetooth Low Energy: –0,4 dBm
Rază de acțiune (fără obstacole)	Aproximativ 10 m fără interferențe; distanța poate varia în funcție de intensitatea semnalului și de prezența sau lipsa obstacolelor
Limbi acceptate	
Limbi acceptate	Arabă, bengali, bulgară, chineză (simplificată și tradițională), cehă, coreeană, daneză, engleză, finlandeză, franceză, germană, greacă, hindi, indoneziană, italiană, japoneză, maghiară, marathi, norvegiană, olandeză, persană, poloneză, portugheză (Portugalia și Brazilia), română, rusă, sârbă, spaniolă, suedeză, tamilă, telugu, thai, turcă, ucraineană, vietnameză
Sursă de alimentare	
Acumulator	Un acumulator Li-ion EN-EL15a; pot fi utilizați și acumulatorii EN-EL15c/EN-EL15b/EN-EL15, dar rețineți că uneori numărul de fotografii care se pot realiza la o singură încărcare cu un EN-EL15 este mai mic decât în cazul EN-EL15c/EN-EL15b/EN-EL15a (☐ 365)

Sursă de alimentare	
Grip	Grip opțional MB-D18 cu un acumulator Li-ion Nikon EN-EL18c (disponibil separat), un acumulator Li-ion Nikon EN-EL15a sau opt acumulatori/baterii AA alcaline, Ni-MH sau cu litiu. Când se utilizează acumulatori EN-EL18c sunt necesare un încărcător pentru acumulator MH-26a sau MH-26 și un capac pentru locașul acumulatorului BL-5 (ambele disponibile separat). Sunt acceptați și acumulatorii EN-EL18b, EN-EL18a, EN-EL18, EN-EL15c, EN-EL15b și EN-EL15, dar rețineți că numărul de fotografii care se pot realiza la o singură încărcare cu un EN-EL18 este mai mic decât în cazul EN-EL18c/EN-EL18b/EN-EL18a și că uneori numărul de fotografii care se pot realiza la o singură încărcare cu un EN-EL15 este mai mic decât în cazul EN-EL15c/EN-EL15b/EN-EL15a (□ 365).
Adaptor la rețeaua electrică	Adaptor la rețeaua electrică EH-5c/EH-5b; necesită conectorul de alimentare EP-5B (disponibile separat)
Montură trepid	
Montură trepid	1/4 in (ISO 1222)
Dimensiuni/greutate	
Dimensiuni (L × Î × A)	Aprox. 146 × 124 × 78,5 mm
Greutate	Aprox. 1.005 g cu acumulatorul și cardul de memorie XQD, dar fără capacul corpului; aprox. 915 g (numai corpul aparatului foto)
Mediu de operare	
Temperatură	0 °C–40 °C
Umiditate	85% sau mai puțin (fără condensare)

- Dacă nu este specificat altfel, toate măsurătorile sunt realizate în conformitate cu standardele sau orientările Camera and Imaging Products Association (CIPA).
- Toate valorile se referă la un aparat foto cu un acumulator complet încărcat.
- Nikon își rezervă dreptul de a modifica oricând aspectul și specificațiile hardware și software descrise în acest manual fără vreun avertisment prealabil. Nikon nu va fi răspunzător pentru nicio daună rezultată din erorile apărute în acest manual.

■ ■ Încărcător acumulator MH-25a

Putere consumată nominală	100–240 V c.a., 50/60 Hz, 0,23–0,12 A
Putere nominală	8,4 V c.c./1,2 A
Acumulatori compatibili	Acumulatori Li-ion Nikon EN-EL15c/EN-EL15b/ EN-EL15a/EN-EL15
Timpe de încărcare	Aprox. 2 ore și 35 de minute la o temperatură ambientală de 25 °C când este complet descărcat
Temperatură de funcționare	0 °C–40 °C
Dimensiuni (L × Î × A)	Aprox. 95 × 33,5 × 71 mm, fără protuberanțe
Lungimea cablului de alimentare (dacă este furnizat)	Aprox. 1,5 m
Greutate	Aprox. 115 g, fără conectorul de alimentare furnizat (cablu de alimentare sau adaptor pentru priză)

Simbolurile de pe acest produs reprezintă următoarele:

~ c.a., --- c.c.,  Echipament de clasa II (din punct de vedere constructiv, produsul are izolație dublă).

■ ■ Acumulator Li-ion EN-EL15a

Tip	Acumulator litiu-ion
Capacitate nominală	7,0 V/1.900 mAh
Temperatură de funcționare	0 °C–40 °C
Dimensiuni (L × Î × A)	Aprox. 40 × 56 × 20,5 mm
Greutate	Aprox. 78 g, fără capac terminal

Nikon își rezervă dreptul de a modifica oricând aspectul și specificațiile hardware și software descrise în acest manual fără vreun avertisment prealabil. Nikon nu va fi răspunzător pentru nicio daună rezultată din erorile apărute în acest manual.

Informații privind mărcile comerciale

IOS este o marcă comercială sau o marcă comercială înregistrată a Cisco Systems, Inc., în Statele Unite ale Americii și/sau în alte țări și este utilizată sub licență. Windows este marcă comercială înregistrată sau marcă comercială a Microsoft Corporation în Statele Unite ale Americii și/sau în alte țări. Mac, macOS, OS X, Apple®, App Store®, siglele Apple, iPhone®, iPad® și iPod touch® sunt mărci comerciale ale Apple Inc. înregistrate în SUA și/sau în alte țări. Android, Google Play și logo-ul Google Play sunt mărci comerciale ale Google LLC. Robotul Android este reprodus sau modificat pornind de la lucrări create și distribuite de Google și utilizat în conformitate cu termenii descriși de licența Creative Commons 3.0 Atribuire. PictBridge este o marcă comercială a Camera and Imaging Products Association (CIPA). XQD este o marcă comercială a Sony Corporation. Siglele SD, SDHC și SDXC sunt mărci comerciale ale SD-3C, LLC. HDMI, sigla HDMI și High-Definition Multimedia Interface sunt mărci comerciale sau mărci comerciale înregistrate ale HDMI Licensing, LLC.

HDMI

Wi-Fi și sigla Wi-Fi sunt mărci comerciale sau mărci comerciale înregistrate ale Wi-Fi Alliance.

Filigranul și siglele Bluetooth® sunt mărci comerciale înregistrate deținute de Bluetooth SIG, Inc. și orice utilizare a acestor mărci de către Nikon Corporation se realizează sub licență.

Toate celelalte denumiri comerciale menționate în acest manual sau în documentația furnizată cu produsul dumneavoastră Nikon sunt mărci comerciale sau mărci comerciale înregistrate ale respectivilor lor deținători.

Use of the Made for Apple badge means that an accessory has been designed to connect specifically to the Apple products identified in the badge, and has been certified by the developer to meet Apple performance standards. Apple is not responsible for the operation of this device or its compliance with safety and regulatory standards. Please note that the use of this accessory with an Apple product may affect wireless performance.

Standarde aplicabile

- **DCF versiunea 2.0:** Design Rule for Camera File System (Regulă aranjare sistem fișiere aparat foto–DCF) este un standard utilizat pe scară largă în industria aparatelor foto digitale pentru a asigura compatibilitatea între diferite mărci de aparate foto.
- **Exif versiunea 2.31:** Aparatul foto este compatibil cu Exif (Exchangeable Image File Format for Digital Still Cameras–Format fișier imagine interschimbabil pentru aparate foto digitale) versiunea 2.31, un standard care permite utilizarea informațiilor stocate împreună cu fotografiile pentru reproducerea optimă a culorii atunci când imaginile sunt transferate pe imprimante compatibile cu Exif.
- **PictBridge:** Un standard dezvoltat de industria aparatelor foto și a imprimantelor digitale, care permite transferul fotografiilor direct pe o imprimantă, fără a mai fi necesară transferarea lor pe un computer.
- **HDMI: High-Definition Multimedia Interface** (Interfață Multimedia de Înaltă Definiție) este un standard pentru interfețe multimedia folosit în aparatele electronice pentru publicul larg și dispozitivele AV care pot transmite date audiovizuale și semnale de control către dispozitive conforme HDMI printr-o conexiune unică prin cablu.

Marcaj de conformitate

Standardele cărora li se conformează aparatul foto pot fi văzute folosind opțiunea **Marcaj de conformitate** din meniul setare (☐ 276).

Certificate

• México

IFETEL: RCPMULB16-0363

LBEE5UW1FS

Módulo WLAN instalado adentro de esta computadora

La operación de este equipo está sujeta a las siguientes dos condiciones:

- (1) es posible que este equipo o dispositivo no cause interferencia perjudicial y
- (2) este equipo o dispositivo debe aceptar cualquier interferencia, incluyendo la que pueda causar su operación no deseada.

• Maroc/

المغرب

AGREE PAR L'ANRT MAROC

Numéro d'agrément : MR 14372 ANRT 2017

Date d'agrément : 20/07/2017

• Paraguay

Número del Registro: 2016-01-I-0000022

Este producto contiene un transmisor aprobado por la CONATEL.

• Uruguay

URSEC: No165/DAE/2016

D850 contiene LBEE5UW1FS con aprobación de la URSEC.

Licență FreeType (FreeType2)

Drepturile de autor pentru părți din acest software aparțin © 2012 The FreeType Project (<https://www.freetype.org>). Toate drepturile rezervate.

Licență MIT (HarfBuzz)

Drepturile de autor pentru părți din acest software aparțin © 2017 The HarfBuzz Project (<https://www.freedesktop.org/wiki/Software/HarfBuzz>). Toate drepturile rezervate.

• عُمان

OMAN-TRA

R/4615/17

D090024

• الإمارات العربية المتحدة

TRA

REGISTERED No:

ER45171/16

DEALER No:

DA39487/15

• Indonesia

53537/SDPPI/2017

4593

Manualul utilizatorului pentru obiectivul AF-S NIKKOR 24–120mm f/4G ED VR

Această secțiune este inclusă ca manual al obiectivului pentru cumpărătorii kitului cu obiectiv AF-S NIKKOR 24–120mm f/4G ED VR. Rețineți că kiturile cu obiectiv este posibil să nu fie disponibile în unele țări sau regiuni.

Utilizarea obiectivului

■ Componentele obiectivului: denumiri și funcții

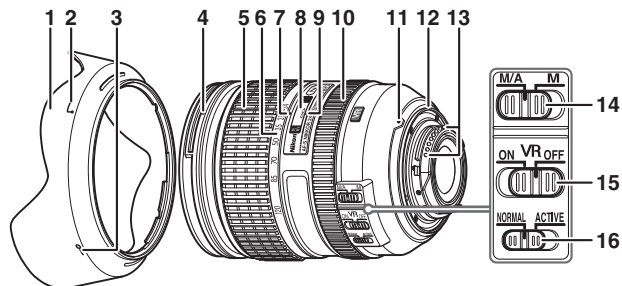

1	Parasolar obiectiv 357	9	Marcaj distanță focală
2	Marcaj aliniere parasolar obiectiv 357	10	Inel focalizare 111
3	Marcaj fixare parasolar obiectiv 357	11	Marcaj montură obiectiv 19
4	Marcaj montare parasolar obiectiv 357	12	Garnitură cauciuc montură obiectiv
5	Inel zoom	13	Contacte CPU 284
6	Scală lungime focală	14	Comutator mod focalizare 111
7	Marcaj lungime focală	15	Comutator reducere vibrații 355
8	Indicator distanță focală	16	Comutator mod reducere vibrații 355

■ Focalizare

Modurile de focalizare acceptate sunt prezentate în tabelul următor (pentru informații privind modurile de focalizare ale aparatului foto, consultați manualul aparatului foto).

Mod focalizare aparat foto	Mod focalizare obiectiv	
	M/A	M
AF	Focalizare automată cu supracomandă manuală (prioritate manuală)	Focalizare manuală cu telemetrul electronic
MF	Focalizare manuală cu telemetrul electronic	

M/A (focalizare automată cu supracomandă manuală)

Pentru a focaliza folosind focalizarea automată cu supracomandă manuală (M/A):

- 1 **Deplasați comutatorul mod focalizare al obiectivului la M/A.**
- 2 **Focalizați.**

Dacă se dorește, focalizarea automată poate fi supracomandată prin rotirea inelului de focalizare al obiectivului în timp ce butonul de declanșare este apăsat la jumătate (sau, dacă aparatul foto este prevăzut cu un buton **AF-ON**, în timp ce este apăsat butonul **AF-ON**). Pentru a refocaliza folosind focalizarea automată, apăsați butonul de declanșare la jumătate sau apăsați butonul **AF-ON** din nou.

■ ■ **Zoom și profunzime de câmp**

Înainte de a focaliza, rotiți inelul de zoom pentru a regla distanța focală și pentru a încadra fotografia. Dacă aparatul foto oferă opțiunea de previzualizare a profunzimii de câmp (închiderea diafragmei), profunzimea de câmp poate fi previzualizată în vizor.

Notă: Obiectivul utilizează sistemul Nikon IF (Internal Focusing). Spre deosebire de alte obiective, distanța focală se reduce pe măsură ce distanța de focalizare scade. Rețineți că indicatorul distanță focală are numai un rol orientativ și este posibil să nu indice cu acuratețe distanța până la subiect și, datorită profunzimii de câmp sau a altor factori, este posibil să nu arate ∞ când aparatul foto focalizează asupra unui obiect aflat la distanță.

■ ■ **Diafragmă**

Diafragma se reglează folosind comenzile aparatului foto.

■ Utilizarea blițului încorporat

Când se folosește blițul încorporat, asigurați-vă că subiectul este la o distanță de cel puțin 0,6 m și scoateți parasolarele obiectivelor pentru a preveni vignetarea (umbre create acolo unde capătul obiectivului acoperă blițul încorporat).

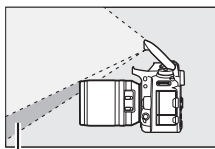

Umbră

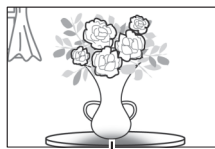

Vignetare

Atunci când obiectivul este montat pe următoarele aparate foto, este posibil ca blițul încorporat să nu poată lumina complet subiectul la distanțe mai mici decât cele prezentate mai jos:

Aparat foto	Poziție zoom	Distanță minimă fără vigneta-re
D750 (format FX)/ D610 (format FX)/ D600 (format FX)	24 mm	2,0 m
	28 mm	1,0 m
	50–120 mm	Fără vigneta-re
Seria D810 (format FX)/ seria D800 (format FX)	28 mm	1,0 m
	35–120 mm	Fără vigneta-re
D700 (format FX)	24 mm	3,0 m
	35–120 mm	Fără vigneta-re
Seria D300/D200/D100	24 mm	1,0 m
	35–120 mm	Fără vigneta-re
D90/D80/seria D70/D50	24 mm	1,5 m
	35–120 mm	Fără vigneta-re
D5600/D5500/D5300/D5200/D5100/ D3300/D3200	24 mm	1,5 m
	28–120 mm	Fără vigneta-re

Aparat foto	Poziție zoom	Distanță minimă fără vignetație
D5000/D3100/D3000/D60/seria D40	24 mm	2,5 m
	35–120 mm	Fără vignetație
D3400	24 mm	1,5 m
	28 mm	1,0 m
	35–120 mm	Fără vignetație

■ ■ Reducere vibrații (VR)

Utilizarea comutatorului ON/OFF reducere vibrații

- Selectați **ON** pentru a activa reducerea vibrațiilor. Reducerea vibrațiilor se activează când butonul de declanșare este apăsat la jumătate, reducând efectele tremurăturii aparatului foto pentru îmbunătățirea încadrării și a focalizării.
- Selectați **OFF** pentru a dezactiva reducerea vibrațiilor.

Utilizarea comutatorului reducere vibrații

- Selectați **NORMAL** pentru reducerea îmbunătățită a vibrațiilor când fotografiați subiecte imobile.
- Selectați **ACTIVE** pentru a reduce efectele vibrațiilor atunci când fotografiați dintr-un vehicul în mișcare și în alte situații în care aparatul foto are mișcări dinamice.

Utilizarea reducerii vibrațiilor: Note

- Când folosiți reducerea vibrațiilor, apăsați butonul de declanșare la jumătate și așteptați ca imaginea din vizor să se stabilizeze înainte de a apăsa butonul de declanșare până la capăt.
- Când reducerea vibrațiilor este activă, imaginea din vizor poate fi mișcată după declanșarea obturatorului. Acest lucru nu indică o defecțiune.
- Deplasați comutatorul mod reducere vibrații la **NORMAL** pentru fotografiile realizate cu rotire panoramică. Când aparatul foto este rotit panoramic, reducerea vibrațiilor se aplică numai mișcării care nu face parte din rotirea panoramică (de exemplu, dacă aparatul foto este rotit panoramic orizontal, reducerea vibrațiilor va fi aplicată numai tremurăturii pe verticală), făcând mai ușoară rotirea panoramică uniformă a aparatului foto într-un arc de cerc larg.
- Nu opriți aparatul foto și nu scoateți obiectivul în timp ce este activată reducerea vibrațiilor. Dacă alimentarea obiectivului este oprită în timp ce reducerea vibrațiilor este activă, este posibil ca obiectivul să hureie atunci când este scuturat. Aceasta nu este o defecțiune și poate fi corectată prin reatașarea obiectivului și pornirea aparatului foto.
- Dacă aparatul foto este dotat cu un bliț încorporat, reducerea vibrațiilor va fi dezactivată în timp ce blițul se încarcă.
- În cazul aparatelor foto prevăzute cu un buton **AF-ON**, reducerea vibrațiilor nu se va aplica atunci când butonul **AF-ON** este apăsat.
- Selectați **OFF** când aparatul foto este montat pe un trepied, cu excepția cazului în care capul trepiedului nu este fixat sau dacă aparatul foto este montat pe un monopod, caz în care se recomandă selectarea **ON**.

■ ■ Parasolarul obiectivului

Parasolarele obiectivelor protejează obiectivele și blochează fasciculele de lumină care, altfel, ar putea produce pete luminoase sau forme dublate.

Atașarea parasolarului

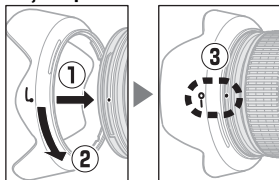

Aliniați marcajul pentru montarea parasolarului obiectivului (●) cu marcajul de aliniere a parasolarului obiectivului (◐) și apoi rotiți parasolarul (2) până când marcajul ● este aliniat cu marcajul de fixare a parasolarului obiectivului (—○).

Când atașați sau scoateți parasolarul, țineți-l în apropiere de simbolul de pe baza acestuia și evitați să-l strângeți prea tare. Dacă parasolarul nu este atașat corect este posibil să apară vigneta. Când nu este folosit, parasolarul poate fi întors și montat pe obiectiv.

■ ■ Accesorii furnizate

- Capac frontal obiectiv cu clic LC-77 de 77 mm
- Capac posterior obiectiv LF-4
- Parasolar baionetă HB-53
- Husă obiectiv CL-1218

■ ■ Accesorii compatibile

Filtre cu înșurubare de 77 mm

■ ■ Specificații

Tip	Obiectiv AF-S tip G cu CPU încorporat și montură F
Distanță focală	24–120 mm
Diafragmă maximă	f/4
Construcție obiectiv	17 lentile în 13 grupuri (inclusiv 2 lentile ED, 3 lentile asferice și lentile cu acoperiri cu nanocristale)
Unghi de câmp	<ul style="list-style-type: none">• Aparate foto Nikon DSLR format FX: 84°–20° 20'• Aparate foto Nikon DSLR format DX: 61°–13° 20'
Scală lungime focală	Gradată în milimetri (24, 28, 35, 50, 70, 85, 120)
Informații distanță	leșire către aparatul foto
Zoom	Zoom manual folosind inelul de zoom independent
Focalizarea	Sistem IF (Internal Focusing) Nikon cu focalizare automată controlată de motorul SWM (Silent Wave Motor) și inel de focalizare separat pentru focalizarea manuală
Reducere vibrații	Deplasare obiectiv folosind motoare electromagnetice (VCM)
Indicator distanță focală	0,45 m la infinit (∞)
Distanță focală minimă	0,45 m de la planul focal la toate pozițiile de zoom
Lamele diafragmă	9 (diafragmă circulară)
Diafragmă	Complet automată
Plajă diafragmă	f/4–22
Măsurare	Diafragmă completă
Dimensiune filtru atașat	77 mm (P=0,75 mm)
Dimensiuni	Aprox. 84 mm diametru maxim × 103,5 mm (distanța de la flanșa aparatului foto pentru montura obiectivului)
Greutate	Aprox. 710 g

Nikon își rezervă dreptul de a modifica oricând aspectul și specificațiile hardware și software descrise în acest manual fără vreun avertisment prealabil. Nikon nu va fi răspunzător pentru nicio daună rezultată din erorile apărute în acest manual.

Îngrijirea obiectivului

- Păstrați curate contactele CPU.
- Dacă garnitura de cauciuc a monturii obiectivului s-a deteriorat, încetați imediat utilizarea și duceți obiectivul la un service autorizat Nikon pentru a fi reparat.
- Utilizați o suflantă pentru a îndepărta praful și scamele de pe suprafețele obiectivului. Pentru a îndepărta petele și urmele de degete, aplicați o cantitate mică de etanol sau de soluție pentru curățarea lentilelor pe o lavetă moale și curată din bumbac sau pe un șervețel pentru curățarea lentilelor și curățați dinspre centru spre exterior utilizând o mișcare circulară, având grijă să nu lăsați dăre sau să atingeți sticla cu degetele.
- Nu folosiți niciodată solvenți organici, cum sunt diluantul pentru vopsea sau benzenul, pentru a curăța obiectivul.
- Pentru a proteja elementul frontal al obiectivului, se poate folosi parasolarul obiectivului sau filtrele culoare neutră (NC).
- Atașați capacul frontal și capacul posterior înainte de a introduce obiectivul în husă.
- Atunci când este atașat un parasolar pentru obiectiv, nu apucați și nu țineți obiectivul sau aparatul foto doar de parasolar.
- Când obiectivul nu este utilizat o perioadă lungă de timp, depozitați-l într-un loc răcoros și uscat pentru a preveni apariția mușgaiului și ruginii. Nu depozitați la lumina directă a soarelui sau cu granule de naftalină sau camfor împotriva moliiilor.
- Păstrați obiectivul uscat. Ruginirea mecanismului intern poate provoca deteriorări ireparabile.
- Lăsarea obiectivului în locuri extrem de calde ar putea deteriora sau deforma componentele realizate din plastic ranforsat.

Carduri de memorie aprobate

■ *Carduri de memorie XQD*

Aparatul foto poate fi utilizat cu carduri de memorie XQD. Pentru înregistrarea filmelor se recomandă carduri cu viteze de scriere de 45 MB/s (300×) sau mai mari; vitezele mai mici pot întrerupe înregistrarea sau pot determina redarea sacadată, neuniformă. Pentru informații privind compatibilitatea și funcționarea, contactați producătorul.

■ ■ *Carduri de memorie SD*

Aparatul foto acceptă carduri de memorie SD, SDHC și SDXC, inclusiv carduri SDHC și SDXC conforme cu UHS-I și UHS-II. Pentru înregistrarea filmelor se recomandă carduri clasificate în clasa de viteză 3 UHS sau mai mare; folosirea unor carduri mai lente poate duce la întreruperea înregistrării. Când alegeți carduri pentru a fi folosite în cititoare de carduri, asigurați-vă că acestea sunt compatibile cu dispozitivul. Contactați producătorul pentru informații privind caracteristicile, funcționarea și limitările în utilizare.



Capacitatea cardului de memorie

Tabelul următor prezintă numărul aproximativ de imagini care pot fi stocate pe un card XQD Sony QD-G64E de 64 GB la diferite setări ale calității imaginii, dimensiunii imaginii și zonei imaginii (începând cu septembrie 2017).

■ Zonă imagine FX (36×24)*

Calitate imagine	Dimensiune imagine	Dimensiune fișier ¹	Nr. de imagini ¹	Capacitate memorie tampon ²
NEF (RAW), Comprimat fără pierderi, 12 biți	Mare	41,5 MB	763	170
	Medie	30,0 MB	1.000	94
	Mică	21,9 MB	1.400	56
NEF (RAW), Comprimat fără pierderi, 14 biți	Mare	51,6 MB	589	51
NEF (RAW), Comprimat, 12 biți	Mare	34,2 MB	1.000	200
NEF (RAW), Comprimat, 14 biți	Mare	43,8 MB	865	74
NEF (RAW), Necomprimat, 12 biți	Mare	70,3 MB	763	55
NEF (RAW), Necomprimat, 14 biți	Mare	92,0 MB	589	29
TIFF (RGB)	Mare	134,6 MB	408	32
	Medie	76,6 MB	718	35
	Mică	34,9 MB	1.500	39
JPEG fine ³	Mare	22,0 MB	1.900	200
	Medie	12,6 MB	3.200	200
	Mică	6,6 MB	6.700	200
JPEG normal ³	Mare	11,5 MB	3.800	200
	Medie	6,8 MB	6.400	200
	Mică	3,4 MB	13.000	200
JPEG basic ³	Mare	4,2 MB	7.400	200
	Medie	2,8 MB	12.500	200
	Mică	1,8 MB	24.500	200

* Include imaginile realizate cu obiective non-DX atunci când este selectat **Activată** pentru **Decupare automată DX**.

■ ■ Zonă imagine DX (24×16)*

Calitate imagine	Dimensiune imagine	Dimensiune fișier ¹	Nr. de imagini ¹	Capacitate memorie tampon ²
NEF (RAW), Comprimat fără pierderi, 12 biți	Mare	19,4 MB	1.700	200
	Medie	14,1 MB	2.300	200
	Mică	11,0 MB	3.000	200
NEF (RAW), Comprimat fără pierderi, 14 biți	Mare	23,9 MB	1.300	200
NEF (RAW), Comprimat, 12 biți	Mare	15,9 MB	2.300	200
NEF (RAW), Comprimat, 14 biți	Mare	19,8 MB	1.900	200
NEF (RAW), Necomprimat, 12 biți	Mare	30,8 MB	1.700	200
NEF (RAW), Necomprimat, 14 biți	Mare	40,2 MB	1.300	200
TIFF (RGB)	Mare	58,4 MB	936	113
	Medie	33,3 MB	1.600	200
	Mică	15,6 MB	3.400	200
JPEG fine ³	Mare	10,1 MB	4.200	200
	Medie	6,2 MB	6.900	200
	Mică	3,4 MB	12.900	200
JPEG normal ³	Mare	5,3 MB	8.200	200
	Medie	3,3 MB	13.500	200
	Mică	1,8 MB	24.500	200
JPEG basic ³	Mare	2,4 MB	15.900	200
	Medie	1,7 MB	25.100	200
	Mică	1,0 MB	43.100	200

* Include imaginile realizate cu obiective DX atunci când este selectat **Activată** pentru **Decupare automată DX**.

- 1 Toate cifrele sunt aproximative. Dimensiunea fișierului variază în funcție de scena înregistrată.
- 2 Numărul maxim de expuneri care pot fi stocate în memoria tampon la ISO 100. Este posibil să scadă în anumite situații, de exemplu la calități ale imaginii marcate cu o stea („★”) sau dacă este activat controlul automat al distorsiunilor.
- 3 Valorile presupun compresia JPEG prioritate dimensiune. Selectarea unei opțiuni de calitate a imaginii marcată cu o stea („★”; compresie optimă) mărește dimensiunea fișierelor imagine JPEG; numărul de imagini și capacitatea memoriei tampon scad în consecință.

 **d2—Declanșare continuă maximă (□ 264)**

Numărul maxim de fotografii care pot fi realizate într-o singură serie poate fi setat la orice valoare între 1 și 200.

Durata de funcționare a acumulatorului

Segmentele de film sau numărul de fotografii care poate fi înregistrat cu acumulatori complet încărcăți diferă în funcție de starea acumulatorului, temperatură, intervalul dintre fotografii și perioada de afișare a meniurilor. În cazul acumulatorilor/bateriilor AA, capacitatea variază și în funcție de producător și de condițiile de păstrare; unii acumulatori/baterii nu pot fi utilizați. Mai jos sunt prezentate exemple de valori pentru aparatul foto și gripul opțional MB-D18.

- **Fotografii, mod declanșare cadru unic (standard CIPA ¹)**
 - **Un acumulator EN-EL15a² (aparat foto):** Aproximativ 1.840 fotografii
 - **Un acumulator EN-EL15a² (MB-D18):** Aproximativ 1.840 fotografii
 - **Un acumulator EN-EL18c³ (MB-D18):** Aproximativ 3.300 fotografii
 - **Opt acumulatori/baterii alcaline AA (MB-D18):** Aproximativ 1.740 fotografii
- **Fotografii, mod declanșare continuu (standard Nikon ⁴)**
 - **Un acumulator EN-EL15a² (aparat foto):** Aproximativ 4.030 fotografii
 - **Un acumulator EN-EL15a² (MB-D18):** Aproximativ 4.030 fotografii
 - **Un acumulator EN-EL18c³ (MB-D18):** Aproximativ 7.700 fotografii
 - **Opt acumulatori/baterii alcaline AA (MB-D18):** Aproximativ 2.960 fotografii
- **Filme⁵**
 - **Un acumulator EN-EL15a² (aparat foto):** Aproximativ 70 minute segment de film HD
 - **Un acumulator EN-EL15a² (MB-D18):** Aproximativ 70 minute segment de film HD
 - **Un acumulator EN-EL18c³ (MB-D18):** Aproximativ 145 minute segment de film HD
 - **Opt acumulatori/baterii alcaline AA (MB-D18):** Aproximativ 65 minute segment de film HD

- 1 Măsurat la 23 °C (±2 °C) cu un obiectiv AF-S NIKKOR 24–120mm f/4G ED VR în următoarele condiții de testare: efectuarea unui ciclu al obiectivului de la infinit la raza minimă și realizarea unei fotografii la setările implicite la fiecare 30 s. Nu este utilizată vizualizarea în timp real.
- 2 Pot fi folosiți și acumulatori EN-EL15c, EN-EL15b sau EN-EL15 în locul EN-EL15a, dar rețineți că uneori numărul de fotografii care pot fi realizate la o singură încărcare cu un EN-EL15 este mai mic decât în cazul EN-EL15c/EN-EL15b/EN-EL15a.
- 3 Necesită încărcătorul pentru acumulator MH-26a sau MH-26 și capacul pentru locașul acumulatorului BL-5 (ambele disponibile separat). Pot fi folosiți și acumulatori EN-EL18b, EN-EL18a și EN-EL18 în locul EN-EL18c, dar rețineți că numărul de fotografii care pot fi realizate la o singură încărcare cu un EN-EL18 este mai mic decât în cazul EN-EL18c/EN-EL18b/EN-EL18a.
- 4 Măsurat la 23 °C (±2 °C) cu un obiectiv AF-S NIKKOR 70–200mm f/2.8E FL ED VR în următoarele condiții de testare: reducerea vibrațiilor dezactivată, calitatea imaginii setată la JPEG normal, dimensiunea imaginii setată la **Mare**, timpul de expunere 1/250 s, efectuarea ciclului de focalizare de la infinit la distanța minimă de trei ori după ce butonul de declanșare a fost apăsat la jumătate timp de 3 s; după aceea se realizează șase fotografii în succesiune și monitorul este aprins timp de 5 s, iar apoi este stins; ciclul este repetat după ce temporizatorul standby s-a oprit.
- 5 Măsurat la 23 °C (±2 °C) cu aparatul foto la setările implicite și un obiectiv AF-S NIKKOR 24–120mm f/4G ED VR în condițiile specificate de Camera and Imaging Products Association (CIPA). Filmele individuale sunt compuse din unul sau mai multe fișiere, fiecare cu o dimensiune de până la 4 GB, și pot avea o lungime de până la 29 de minute și 59 de secunde; înregistrarea se poate finaliza înainte de atingerea acestor limite dacă temperatura internă a aparatului foto crește.

Acțiuni de tipul următoarelor pot reduce durata de funcționare a acumulatorului:

- utilizarea monitorului,
- menținerea butonului de declanșare apăsat la jumătate,
- operațiunile repetate de focalizare automată,
- realizarea fotografiilor NEF (RAW) sau TIFF (RGB),
- timpii de expunere lungi,
- folosirea funcțiilor Wi-Fi (LAN fără fir) și Bluetooth ale aparatului foto,
- utilizarea aparatului foto cu accesoriile opționale conectate,
- utilizarea modului reducere vibrații (VR) cu obiective VR,
- mărirea și micșorarea repetată cu un obiectiv AF-P.

Pentru a utiliza la maximum capacitatea acumulatorilor Nikon EN-EL15a:

- Păstrați curate contactele acumulatorului. Contactele murdare pot reduce performanțele acumulatorului.
- Utilizați acumulatorii imediat după încărcare. Acumulatorii se descarcă dacă nu sunt utilizați.

Index

Simboluri

P (Mod automat program)	126, 128
S (Mod automat prioritate de timp)	126, 129
A (Mod automat prioritate de diafragmă)	126, 130
M (Manual)	126, 131
S (Cadru unic)	113
CL (Continuu cu viteză redusă)	113, 264
CH (Continuu cu viteză ridicată)	113
Q (Declanșare silențioasă)	113
Qc (Declanșare silențioasă continuă)	113
☺ (Autodeclanșator)	113, 116, 264
MUP	114, 118
[□] (Punct unic AF)	100
[□] (Zonă dinamică AF)	100
[3D] (Urmărire 3D)	101
[3] (Zonă AF grup)	101
[AF] (Zonă AF automată)	101
[AF] (AF prioritate față)	42
[AF] (AF zonă largă)	42
[AF] (AF zonă normală)	42
[AF] (AF localizată)	42
[AF] (AF urmărire subiect)	43
[M] (Matricială)	124
[C] (Central-evaluativă)	124
[S] (Spot)	124
[E] (Evaluativă a zonelor luminoase)	124
Buton [i] (informații)	55, 72, 203
[L] (Vizualizare în timp real)	37, 59, 169, 270
? (Ajutor)	25
[M] (Memorie tampon)	115, 362
Buton [i]	45, 65, 200, 208, 228
Comutator [M]	6, 270
● (Indicator focalizare)	33, 108, 112
PRE (Presetare manuală)	157, 165

Numerics

1 : 1 (24 × 24)	84
1,2× (30 × 20)	84
12 biți	90
14 biți	90
5 : 4 (30 × 24)	84

A

Accesorii	295
Activare AF	261
Acumulator	14, 16, 30, 276, 347
Acumulator Li-ion	ii, 14, 30, 347
Adaptor la rețeaua electrică	295
Adăugare elemente (Meniul meu) ..	280
Adâncime de culoare NEF (RAW)	90
Adobe RGB	253
AF	41–43, 94–110, 260–262
AF localizată	42
AF prioritate față	42
AF servo continuă	98, 260
AF servo permanent	41
AF servo unică	41, 98, 260
AF zonă largă	42
AF zonă normală	42
AF-C	98, 260
AF-F	41
Afișaj informații	55, 72, 198, 203, 272
Afișare grilă vizor	265
Afișare ISO	264
Afișare mască vizor	85
Afișare zone luminoase	66
AF-S	41, 98, 260
Ajutor	25
Alb-negru (monocrom)	279
Alegere filă	280
Alegere pct. pornire/oprire	78
Alegere temperatură culoare (balans de alb)	157, 163
Apăsați butonul de declanșare la jumătate	33

Arhivă meniu fotografiere	250
Arhivă setări personalizate	260
Arhive meniu foto extinse	250
Ascundere imagine	248
Asoc. buton Fn (WR) la distanță.....	274
Asociere butoane MB-D18	270
Asociere control personalizat.....	268, 270
Atașarea obiectivului	19
Atenuator	65, 259
Atingeri pt. redare cadru întreg.....	274
Audio.....	61
Autodeclanșator.....	113, 116, 264
Automat (balans de alb).....	156, 159
Automat (setare Picture Control).....	175
Avansare cadru selector secundar ..	269

B

Balans de alb	148, 156, 252, 257
Balans de alb în punct unic	169
Balans de alb pentru afișajul fotografiei în vizualizare în timp real	46
Balans de culoare monitor	272
Bliț	187, 192, 194, 196, 266, 288
Bliț (balans de alb)	157
Bliț de modelare	127, 267
Bliț de umplere i-TTL standard pentru SLR digital	189, 288
Bliț extern automat	190, 198
Blocare declanșare în lipsă card	276
Blocare diafragmă	136, 268
Blocare expunere	137
Blocare focalizare	108
Blocare FV	196
Blocare oglindă sus pentru curățare.....	272, 315
Blocare timp de expunere	136, 268
Bluetooth	xx, 275
Bracketing	142, 254, 267
Bracketing ADL (setare bracketing automat)	142, 152
Bracketing AE (setare bracketing automat)	142

Bracketing AE și bliț (setare bracketing automat)	142
Bracketing automat	142, 254, 267
Bracketing automat (mod M)	267
Bracketing balans de alb.....	142, 148
Bracketing bliț.....	142, 143, 254, 267
Bracketing bliț (setare bracketing automat)	142
Bracketing expunere	142, 143, 254, 267
Bracketing WB (setare bracketing automat)	142, 148
Bulb.....	133
Buton AF-ON	99, 261, 268
Buton BKT ..	143, 144, 148, 149, 152, 153, 186, 268
Buton central sel. multiplu	268
Buton decl. pt. util. selector	269
Buton declanșare.....	33, 108, 137, 270
Buton declanșare AE-L.....	263
Buton Fn1	268, 270
Buton Fn2	242, 268, 270
Buton înregistrare film.....	61, 268
Buton Pv	44, 127, 267, 268, 270

C

Cablu USB	ii
Cadență cadre.....	69, 114
Cadru unic.....	113
Calitate film.....	69, 257
Calitate imagine	88, 251
Camera Control Pro 2	296
Capac corp	295
Capacitate card de memorie	362
Card de memorie SD	16, 93, 361
Card memorie	16, 93, 271, 360
Card XQD	16, 93, 360
Căști	67
Ceas	23
Cianotipie (monocrom)	279
CLS	288
Comentariu imagine	273
Comenzi tactile	12, 226, 274
Comp. expunere pentru bliț.....	266

Comparație una lângă alta	279
Compensare bliț	194
Compensare expunere	139, 263
Compensare expunere facilă	263
Compensare expunere selector multiplu	66
Compresie NEF (RAW)	90
Comprimat (Compresie NEF (RAW)) ..	90
Comprimat fără pierderi (Compresie NEF (RAW))	90
Comutator mod focalizare	111
Comutator reducere vibrații obiectiv ... 355	
Conectare la dispozitiv inteligent ...	275
Conector alimentare	295
Conector pentru microfon extern	2
Contacte CPU	284
Continuu cu viteză redusă	113, 264
Continuu cu viteză ridicată	113
Control automat al distorsiunilor	253
Control bliț	189, 190, 251
Control distorsiune	278
Control perspectivă	279
Control sensibil. ISO auto. ⚡	267
Control sensibilitate ISO auto	257
Control sensibilitate ISO automat	121
Control vigneta	253
Control volum	228
Copie de rezervă (Funcția fantei secundare)	93
Copiere imagini	249
Corecție ochi roșii	278
Culoare evidențiere reliefare	265
Cuplă accesorii	187, 295
Curățare senzor imagine	272, 312
D	
Data și ora	23, 271
Date de locație	221
Date fotografieri	234
Date obiectiv non-CPU	218, 219, 272
Date prezentare generală	237
DCF	349
Declanșare continuă maximă	264
Declanșare la atingere	56
Declanșare repetată bliț	191, 199
Declanșare silențioasă	113
Declanșare silențioasă continuă	113
Declanșare sincronizată	264
Decupare	278
Decupare automată DX	84
Decupare film	78, 279
Denumirea fișierului	250, 256
Depășire (Funcția fantei secundare) ..	93
Destinație	256
Detectare fețe	260, 263
Detectare fețe urmărire 3D	260
Diafragmă	130, 131, 136, 268
Diafragmă electrică	66
Diafragmă electrică selector multiplu ... 66	
Diafragmă maximă	44, 54, 218, 284, 292
Diafragmă minimă	20, 127
Digitizor negative	52
Dim. cadru/cadență cadre	69, 256
Dimensiune	74, 91, 278
Dimensiune imagine	91, 251
Dioptrie	9, 295
Dispozitiv GPS	221, 296
Dispozitiv inteligent	222, 249, 275
Distanță focală	220
D-Lighting	278
D-Lighting activ	45, 65, 152, 180, 253, 258
Dosar redare	248
Dosar stocare	250
După serie, se afișează	249
După ștergere	249
DX (24×16)	84, 87
E	
Ecran focalizare	338
Ecran tactil	12, 56, 226
Efecte filtru	179, 279
Eliminare elemente (Meniul meu) ...	280
Evaluare	241

Examinare imagine	225, 249
Exif.....	349
Exponometre.....	34, 263
Expunere.....	124, 126, 137, 139, 262
Expunere diferențială.....	184
Expunere multiplă.....	254

F

Fanta pr. RAW - Fanta sec. JPEG (Funcția fantei secundare).....	93
Fantă.....	93, 224, 256
Fără fir	xx
Filmare secvențială	259
Filme redade cu încetinitorul	69, 70
Filtru cald	279
Fluorescent (balans de alb).....	157
Focalizare..	41–43, 44, 94–112, 260–262
Focalizare automată	41–43, 94–110, 260–262
Focalizare manuală	44, 111
Focalizarea vizorului	9, 295
Format dată	23, 271
Format DX	68, 83, 84, 85
Format FX	84
Format imagine	68, 84
Formatare	271
Formatare card memorie.....	271
Foto. ref. elim. praf imagine.....	273
Fotograf. cu comutare focalizare	212
Fotografiere cu temporizator de interval.....	255
Fotografiere cu vizualizare în timp real 37–58	
Fotografiere cu vizualizare în timp real fără sunet.....	49, 255
Frecvență de răspuns.....	65, 259
Funcția fantei secundare	93, 250
Fus orar	22, 271
Fus orar și dată.....	22, 271
FX (36×24)	84

G

Gestionare Picture Control.....	252, 258
---------------------------------	----------

Ghid meniu	i
Glisare	12, 274
GPS.....	221
Grip.....	114, 270, 276, 295, 299

H

H.264.....	343
HDMI	274, 349
HDR (high dynamic range).....	182
Hi	120
High Dynamic Range (HDR).....	182, 254
Histogramă	55, 72, 232, 233
Histogramă RGB	232

I

Ieșire audio.....	345
Iluminare fundal.....	6
Iluminare fundal butoane	6, 265
Iluminare LCD	6, 265
Incandescent (balans de alb).....	156
Indicator bliț pregătit.....	187, 197, 292, 342
Indicator expunere	132
Indicator focalizare	33, 108, 112
Indicator imagine focalizată	33, 108, 112
Inel focal. manuală în mod AF	262
Inel focalizare obiectiv.....	44, 111, 351
Info acumulator.....	276
Informații bliț	198
Informații drept de autor	273
Informații fișier	230
Informații fotografie	229, 248
Informații redare	229, 248
Intensă (setare Picture Control).....	175
Interval între cadre (prezentare diapozitive)	249
Introducere text	273
Inversare indicatori	269
ISO NR ridicat	253, 258
i-TTL	189, 190, 198, 288

Î

Înaltă definiție.....	349
-----------------------	-----

Încărcare Eye-Fi	276
Încărcarea acumulatorului	14
Înconjurare puncte focaliz.....	262
Îndreptare.....	278
Înnorat (balans de alb).....	157
Înregistrare NEF (RAW).....	90, 252
Întârziere stingere monitor	264

J

JPEG	88, 92, 278
JPEG basic.....	88
JPEG fine	88
JPEG normal.....	88

L

L (mare).....	74, 91
Lampă cu LED	274
Limbă (Language).....	21, 271
Limitare selecție mod zonă AF.....	261
Lo	120
Lumina directă a soarelui (balans de alb)	157
Lumină naturală automată (balans de alb)	156
Luminozitate monitor	45, 66, 271
Luminozitate zone luminoase.....	270

M

M (Focalizare manuală)	44, 111
M (medie)	74, 91
Manual (control bliț)	191, 199
Manual (mod expunere).....	131
Manual cu prioritate distanță..	190, 199, 288
Marcaj de conformitate	276, 349
Marcaj montură.....	19, 351
Marcaj montură obiectiv.....	2, 19
Marcaj plan focal.....	112
Marcaje zonă AF.....	7, 9
Marcare indexuri	64
Măsur. central-evaluativă.....	263
Măsurare	124
Măsurare central-evaluativă	124

Măsurare evaluativă a zonelor luminoase.....	124
Măsurare matricială	124, 263
Măsurare matricială culoare 3D III ..	124
Memorie tampon.....	115
Meniu filmare	256
Meniu fotografiere	250
Meniu redare.....	248
Meniu retușare	278
Meniu setare.....	271
Meniul meu.....	280
Microfon.....	1, 65, 67, 258, 296
Microfon extern.....	67, 296
Miniatură	223
Mired	162
Mișcare subiect.....	260
Mod automat prioritate de diafragmă... 130	
Mod automat prioritate de timp.....	129
Mod automat program.....	128
Mod avion	275
Mod bliț.....	192, 193
Mod declanșare.....	113
Mod declanșare continuă	113
Mod expunere	126
Mod film	59, 256, 270
Mod focalizare	41, 94, 111
Mod focalizare automată.....	41, 98, 262
Mod întârziere expunere	264
Mod legare.....	274
Mod oglindă sus.....	114, 118
Mod zonă AF	42, 100, 261
Monitor.....	10, 12, 37, 223, 264, 271, 272
Monitor cu înclinare	10
Monocrom	175, 279
Montură obiectiv	3, 19, 112

N

Necomprimat (Compresie NEF (RAW)).. 90	
NEF (RAW)	88, 90, 92, 278
Neutră (setare Picture Control).....	175
Nivel reliefare	47, 67

Nuanțare (setare Picture Control)....	179
Număr de puncte focalizare	261
Număr f/	130, 284
NX Studio	ii

O

Obiectiv	19, 20, 218, 272, 281, 351
Obiectiv CPU.....	20, 281, 284
Obiectiv non-CPU	218, 282, 284
Obiectiv tip D	281, 284
Obiectiv tip E	281, 284
Obiectiv tip G	281, 284
Obiective compatibile.....	281
Obturator electronic cu perdea frontală	45, 265
Ocular vizor	9, 116
Oglindă	114, 118, 315
Opțiuni bip	274
Opțiuni buton viz. în timp real.....	270
Opțiuni de afișare a redării	248
Opțiuni dispozitiv GPS extern	221, 274
Opțiuni mod declanșare sinc.....	264
Opțiuni Picture Control	175
Opțiuni punct focalizare	262
Opțiuni telecomandă fără fir (WR) ...	274
Ora.....	23
Oră.....	271
Oră de vară	23
Ordine baterii	276
Ordine bracketing	267
Ordine numere fișiere	265
Ordonare elemente (Meniul meu)...	280
Orizont virtual	55, 72, 272

P

Panou de control	5
Peisaj (setare Picture Control)	175
Personaliz. selectoare com.....	269
PictBridge	349
Portocaliu	279
Portret (setare Picture Control).....	175
Presetare manuală (balans de alb) .	157, 165

Previzualizare expunere.....	39
Prezentare diapozitive.....	249
Procesare NEF (RAW).....	278
Profunzime de câmp	127
Program flexibil.....	128
Protejarea fotografiilor	240
Punct focalizare.....	32, 42, 94, 100, 105, 261, 262
Punct unic AF	100, 103

R

Răspuns AF fotografiere blocată.....	260
Redare.....	35, 76, 223
Redare cadru întreg	223
Redare cu încetinitorul	76
Redimensionare	278
Reducere ochi roșii.....	192
Reducere vibrații.....	66, 259, 266, 355
Reducere zgomot exp. lungă	253
Reducere zgomot vânt	66, 259
Reducerea efectului de clipire	254, 258
Regl. fină expunere optimă.....	263
Reglare fină AF.....	272
Reinițializare prin două butoane	209
Resetare	209, 256, 277
Resetare meniu filmare	256
Resetare totală setări	277
Restabilirea setărilor implicite	209, 256, 277
Restricții mod focalizare aut.	262
Rețea	275
RGB	88, 232, 253
Rotire automată a imaginii.....	249
Rotire pe înalt.....	249

S

S (mică)	74, 91
Salvare cadru curent.....	78, 82
Salvare/încărcare setări	277
Scală lungime focală.....	351
Scoaterea obiectivului de pe aparatul foto	20
Selectare fantă	93, 224

Selectare pt. trimit. la disp. intel.....	249	Temperatură culoare	156, 157, 160, 163
Selectarea fantei principale	93, 250	Temporizator.....	116
Selector mod focalizare	41, 94, 111	Temporizator standby	34, 221, 263
Selector multiplu	25, 268, 269	Terminal cu zece pini pentru telecomandă	2, 221, 296
Selector secundar	106, 108, 137, 268, 270	Terminal sincronizare bliț	188
Selector vizualizare în timp real... ..	37, 59	TIFF (RGB)	88, 92
Sensibilitate	119, 121, 252, 257	Timp de expunere	129, 131, 136
Sensibilitate ISO	119, 121, 252, 257	Timp economisire lumină zi	271
Sensibilitate maximă	122, 257	Timp expunere cu bliț.....	266
Sensibilitate microfon	65, 258	Timp expunere maxim	122
Serie	249, 264	Timp sincronizare bliț	266
Setare bracketing automat	142, 254	Tip baterie MB-D18.....	276
Setare ceas după satelit.....	221	Tip fișier film	257
Setare Picture Control.....	175, 252, 257	Transmițător fără fir	295
Setări implicite	209, 256, 277	Trimitere către disp. intel. (auto).....	275
Setări personalizate	260		
Setări recente	280	U	
Setări sensibilitate ISO	252, 257	Umbră (balans de alb).....	157
Sincronizare cu dispozitiv inteligent	271	Unghi de câmp	286
Sincronizare lentă	192	Uniform (setare Picture Control).....	175
Sincronizare perdea frontală	192	Uniformizare.....	184
Sincronizare perdea posterioară.....	192	Urmărire 3D	101, 102, 260
Sincronizare rapidă FP automată.....	266	Urmărire focaliz. cu blocare	260
Sistem creativ de iluminare.....	288	Urmărire focalizare.....	99, 260
Spațiu culoare	253	Urmărire focalizare predictivă.....	99
Speedlight.....	187, 288	UTC	22, 222
Spot.....	124		
sRGB.....	253	V	
Standard (setare Picture Control)	175	Valoare stop comp. exp./bliț	262
Stocare după orientare	261	Valoare treaptă sensibil. ISO	262
Stopuri EV pt. control exp.....	262	Versiune firmware	277
Suprapunere imagine	279	Viteză fotografiere mod CL.....	264
		Vizor.....	7, 9, 338
Ș		Vizualizare în timp real	37, 59
Ștergerea tuturor imaginilor.....	246	Vizualizare în timp real în mod continuu.....	266
		Volum căști	66
T		VR electronic	66, 259
Tăiere.....	68	VR optic	266
Telecomandă fără fir.....	75, 274, 295		
Telecomandă prin cablu	75, 133, 296	W	
Telemetru electronic	112	WB.....	148, 156, 252, 257

Wi-Fi.....xx, 275

Z

Zonă AF automată..... 101, 103

Zonă AF grup..... 101, 103

Zonă dinamică AF..... 100, 103, 262

Zonă imagine45, 65, 83, 84, 86, 91, 251,
256

Zonă observare urmărire 3D..... 261

Zone luminoase 231

Zoom cu afișare pe ecran divizat .46, 48

Zoom redare 238

Ștergere..... 36, 245

Ștergere imagine curentă..... 36, 245

Termeni de garanție – Garanție de service Nikon în Europa

Dragă Client Nikon,

Vă mulțumim pentru achiziționarea acestui produs Nikon. În cazul în care produsul dumneavoastră Nikon necesită service în garanție, vă rugăm să contactați dealerul de la care l-ați achiziționat sau un membru al rețelei de service autorizate de pe teritoriul de vânzări al Nikon Europe B.V. (ex: Europa/Rusia/altele). Detalii disponibile la:

<https://www.europe-nikon.com/support>

Pentru a evita orice neplăcere inutilă, vă sfătuim să citiți manualele utilizatorului înainte de a contacta dealerul sau rețeaua autorizată de service.

Echipamentul dumneavoastră Nikon beneficiază de garanție pentru orice defect de fabricație timp de un an de la data achiziției originale. Dacă în timpul perioadei de garanție produsul prezintă defecțiuni datorate materialelor necorespunzătoare sau fabricației, rețeaua noastră autorizată de service de pe teritoriul Nikon Europe B.V. va repara produsul în termenii și condițiile de mai jos, fără a tarifa manopera și piesele de schimb. Nikon își rezervă dreptul (unilateral) de a înlocui sau repara produsul.

1. Această garanție este oferită doar la prezentarea cardului complet de garanție și a facturii originale sau a chitanței indicând data achiziției, tipul produsului și numele dealerului, împreună cu produsul. Nikon își rezervă dreptul de a refuza service-ul în garanție gratuit dacă documentele de mai sus nu pot fi prezentate sau dacă informațiile conținute sunt incomplete sau ilizibile.

2. Această garanție nu va acoperi:

- lucrări de întreținere sau reparație necesare sau înlocuire a pieselor datorită uzurii normale și a distrugerii.
- modificări pentru îmbunătățirea produsului având drept efect abaterea de la scopul normal așa cum este descris în manualele utilizatorului, fără consimțământul scris prealabil al Nikon.
- costuri de transport și toate riscurile implicate de transport legate direct sau indirect de garanția produselor.
- deteriorări rezultate în urma modificărilor și reglajelor care pot fi efectuate unui produs, fără consimțământul prealabil scris al Nikon, pentru a respecta standardele tehnice locale sau naționale în vigoare în orice altă țară decât cele pentru care produsul a fost conceput și/sau produs inițial.

3. Garanția nu va fi aplicabilă în cazul:

- deteriorării cauzate de utilizarea incorectă incluzând, dar fără a se limita la nerespectarea utilizării produsului pentru scopul normal sau în conformitate cu instrucțiunile pentru utilizator privind utilizarea și întreținerea corespunzătoare și privind montarea sau utilizarea produsului fără conformarea la standardele de siguranță în vigoare din țara unde este utilizat.
- deteriorării provocate de accidente incluzând, dar fără a se limita la fulgere, apă, foc, utilizare incorectă sau neglijență.
- modificării, deteriorării aspectului, ilizibilității sau îndepărtării numărului serial sau al modelului de pe produs.
- deteriorării rezultând în urma reparațiilor sau reglajelor efectuate de organizații de service sau persoane neautorizate.
- defectelor oricărui sistem în care a fost încorporat produsul sau împreună cu care este utilizat.

4. Această garanție de service nu afectează drepturile statutare ale consumatorului cu respectarea legilor naționale în vigoare; de asemenea, nu afectează drepturile consumatorului față de dealer ca urmare a contractului de vânzare/achiziționare.

Notă: O prezentare generală a punctelor autorizate de service Nikon vă stă la dispoziție online, la următoarea legătură (URL = <https://www.europe-nikon.com/service/>).

Nikon Europe Service Warranty Card

Card european de garanție de service Nikon

Nume model Nikon D850	Număr serie
	Data achiziționării

■ Numele și adresa clientului

■ Vânzător

■ Distribuitor

Nikon Europe B.V.
The Garden, Stroombaan 14,
1181 VX Amstelveen, The Netherlands

■ Producător

NIKON CORPORATION
Shinagawa Intercity Tower C, 2-15-3, Konan,
Minato-ku, Tokyo 108-6290 Japan

Acest manual nu poate fi reprodus sub nicio formă, în întregime sau pe părți fără autorizație scrisă din partea NIKON CORPORATION (excepție făcând citarea critică în articole sau recenzii).

NIKON CORPORATION

© 2017 Nikon Corporation

AMA16789

Imprimat în Europa



SB4L06(Y5)
6MB404Y5-06